

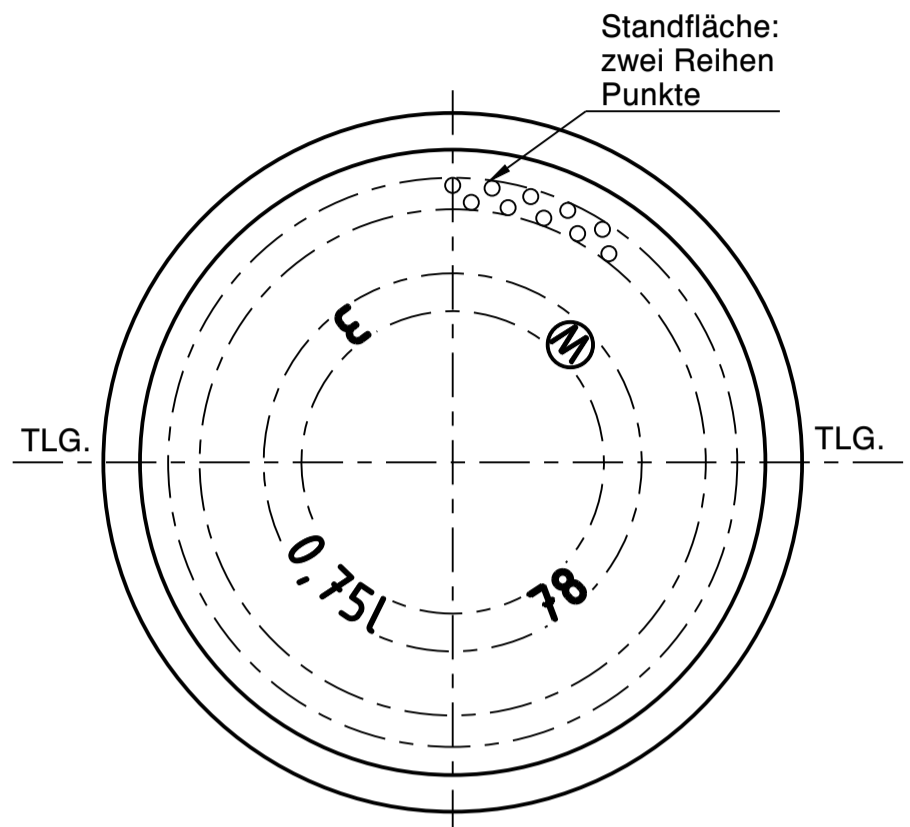

**Wiegand-Glas**

Champagner S 33,6-17,0-29,0

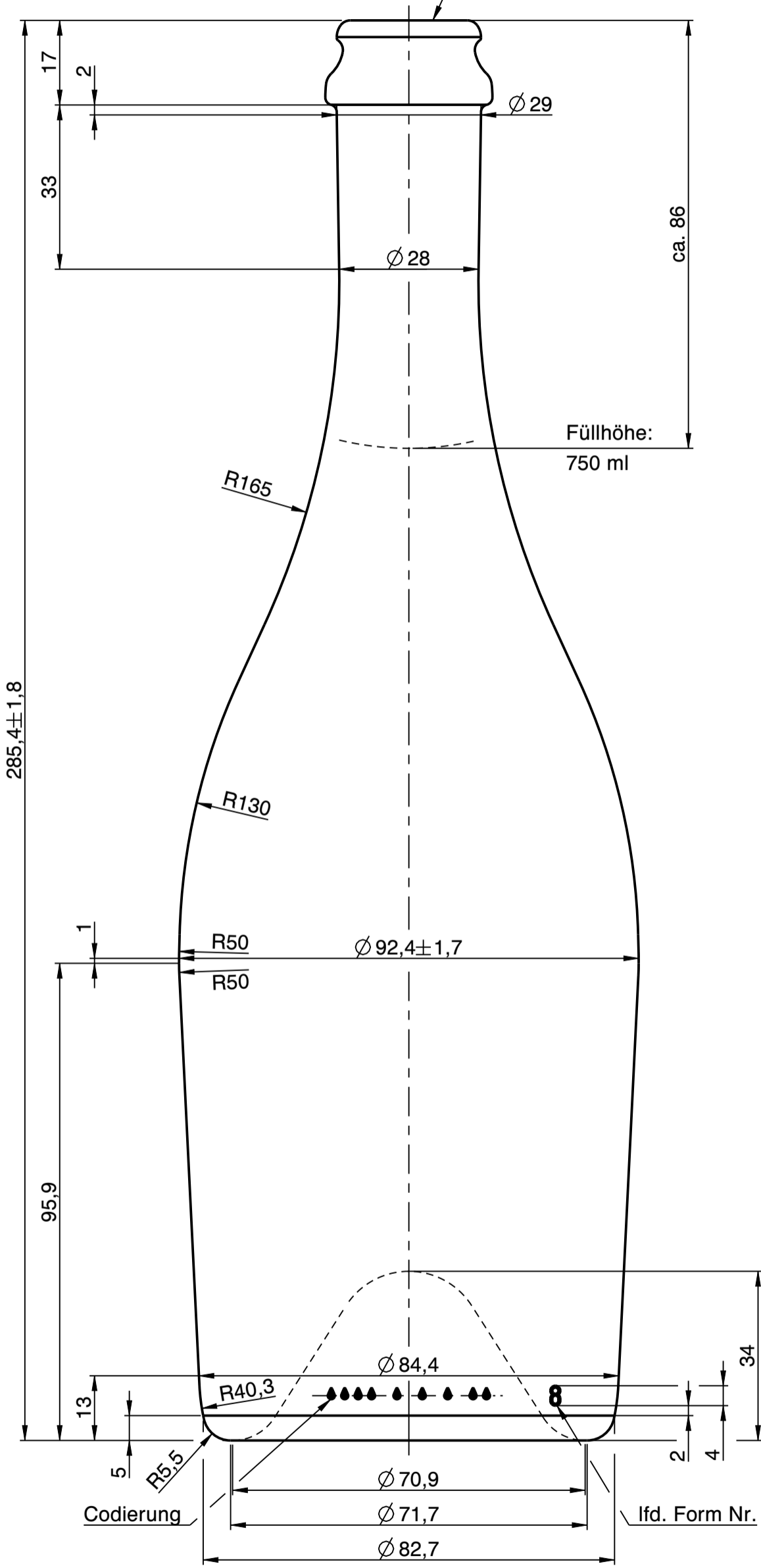

a	Zeichnungs- und Mündungssyntax geändert; Zeichnungshistorie siehe 0011-AZ	24.05.23	C.Ki.
Rev.	Änderung	Datum	Name
Eigentum der Wiegand-Glashüttenwerke GmbH Für diese Zeichnung behalten wir uns alle Rechte vor. Ohne unsere Genehmigung darf diese weder vervielfältigt, noch Dritten zugänglich gemacht werden. Auf § 2 Ziffer 7 Urheberrechtsgesetz und § 18 UWG wird hingewiesen.			
Die Wiegand-Glashüttenwerke GmbH übernimmt keine Gewähr dafür, dass die Herstellung und Benutzung dieses Produkts nicht in Schutzrechte wie Marken-, Gebrauchsmusterrechte oder Ähnliches oder Urheberrechte Dritter eingreift und/oder keine Schäden bei Dritten hervorruft.			
 <b>Wiegand-Glashüttenwerke GmbH</b> Otto-Wiegand-Straße 9 D-96361 Steinbach am Wald			
2022	Datum	Name	Maßstab
gezeichnet	16.03.22	M.We.	<b>1:1</b>
nach Zeichnung: 0011-AZ / 16.03.22 / M.We.			
DIN 6129		Freimaß Toleranz	
Inhalt RV.:	780 ml	MW +/- 3,5 ml	EW +/- 10 ml
Gewicht ca.:	550 g		
Maßbehältnis nach FertigPackV			JA
Benennung:			
<b>0,75 l. Sekt Keule L</b>			
<b>Artikelzeichnung</b>			
Mündung: Champagner S 33,6-17,0-29,0 Halsdurchgang: $\varnothing$ 17,2 min.			
Projekt Nr.:		Zeichnungs-Nr.:	
049/22		0011-57-AZ-A	
Artikel Nr.:		Mü-Nr.:	
0011		57	