

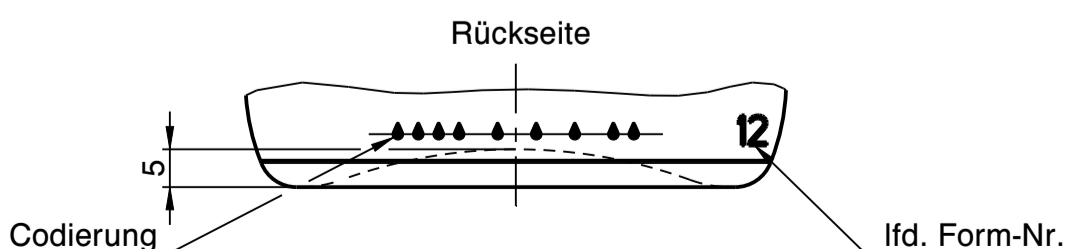

Wiegand-Glas

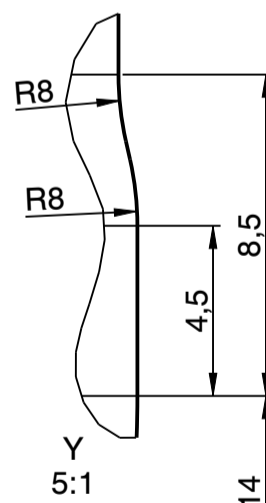
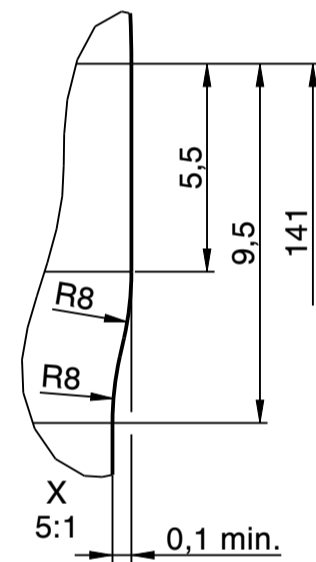
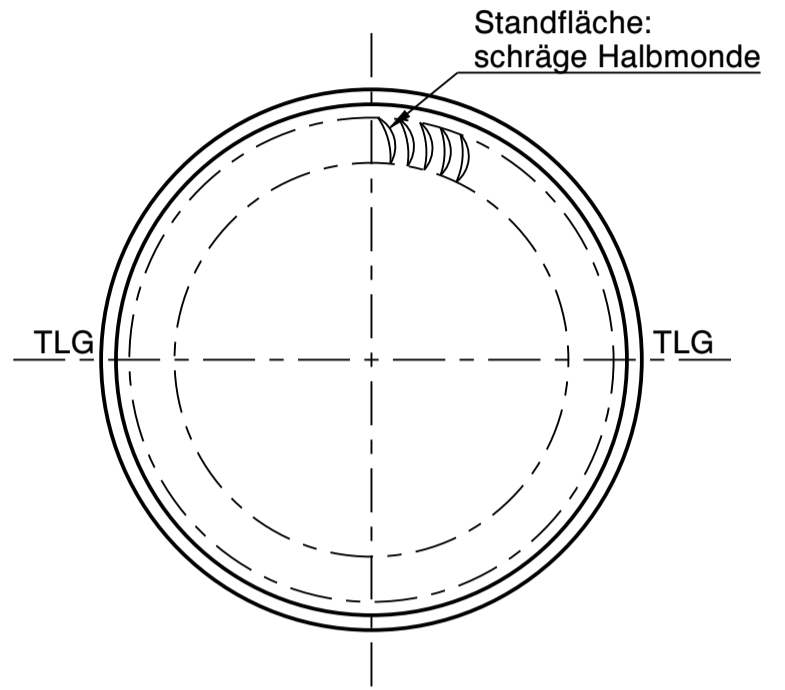
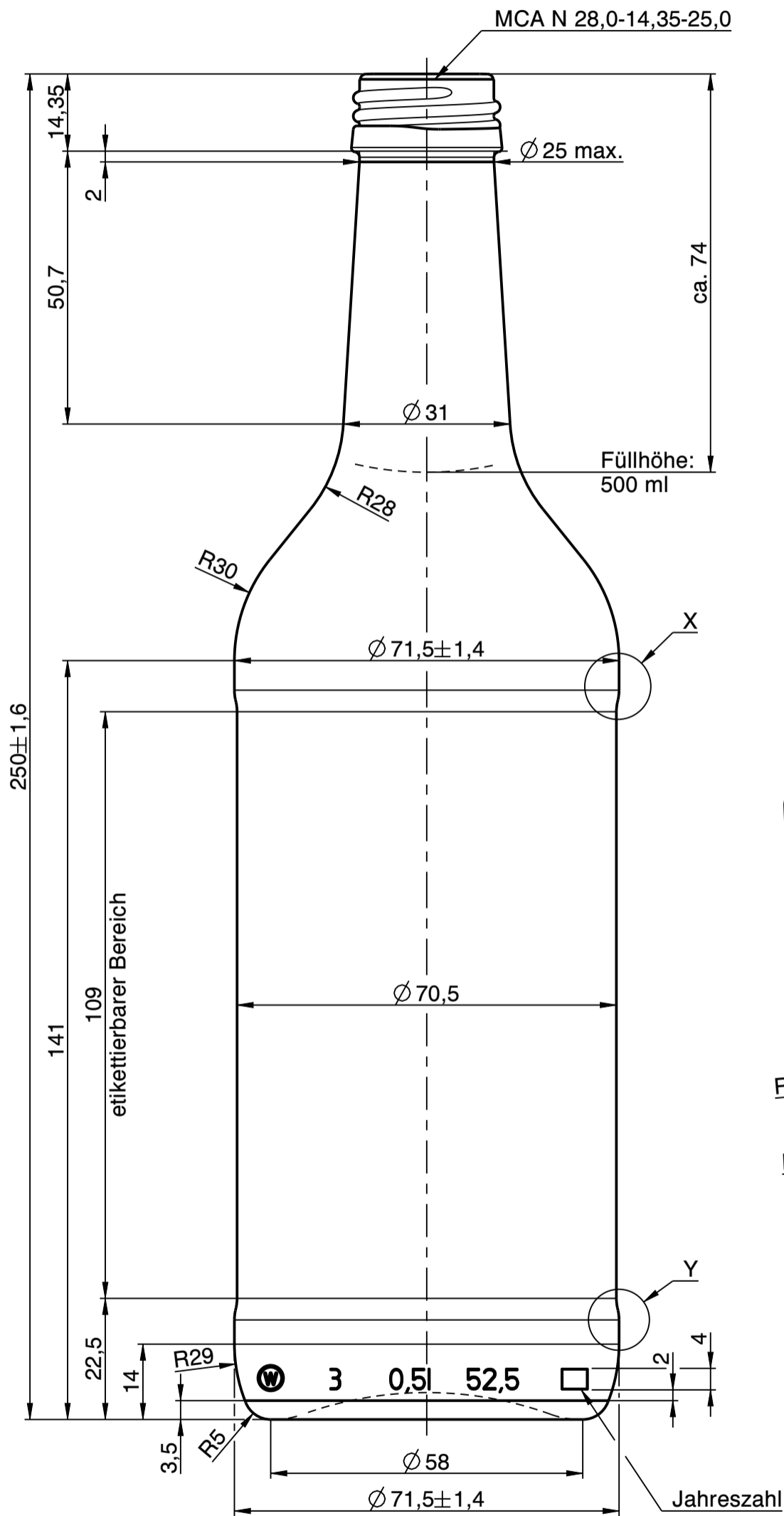

a	Zeichnungs- und Mündungssyntax geändert; Zeichnungshistorie siehe 0018-AZ	30.09.22	S.Be.
Rev.	Änderung	Datum	Name
Eigentum der Wiegand-Glashüttenwerke GmbH Für diese Zeichnung behalten wir uns alle Rechte vor. Ohne unsere Genehmigung darf diese weder vervielfältigt, noch Dritten zugänglich gemacht werden. Auf § 2 Ziffer 7 Urheberrechtsgesetz und § 18 UWG wird hingewiesen.			
Die Wiegand-Glashüttenwerke GmbH übernimmt keine Gewähr dafür, dass die Herstellung und Benutzung dieses Produkts nicht in Schutzrechte wie Marken-, Gebrauchsmusterrechte oder Ähnliches oder Urheberrechte Dritter eingreift und/oder keine Schäden bei Dritten hervorruft.			
Wiegand-Glashüttenwerke GmbH Otto-Wiegand-Straße 9 D-96361 Steinbach am Wald			
2022	Datum	Name	Maßstab
gezeichnet	11.04.22	M.Kn.	1:1
nach Zeichnung: 0018-AZ / 11.04.22 / M.Kn.			
DIN 6129		Freimaß Toleranz	
Inhalt RV.:	525 ml	MW +/- 3,5 ml	EW +/- 10 ml
Gewicht ca.:	400 g		
Maßbehältnis nach FertigPackV		JA	
Benennung :			
0,50 l. BadLiebenzellerGourmet			
Artikelzeichnung			
Mündung: MCA N 28,0-14,35-25,0 Halsdurchgang: Ø 16,0 min.			
Projekt Nr.:		Zeichnungs-Nr.:	
356/21		0018-4Z-AZ-A	
Artikel Nr.:		Mü-Nr.:	
0018		4Z	