

Wiegand-Glas

Detail Z
2:1

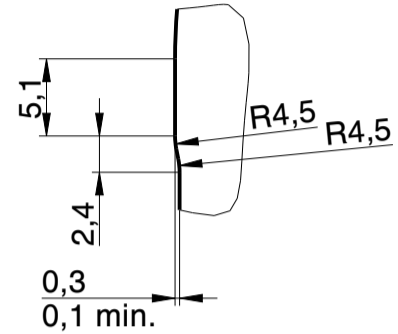

Detail Y
2:1

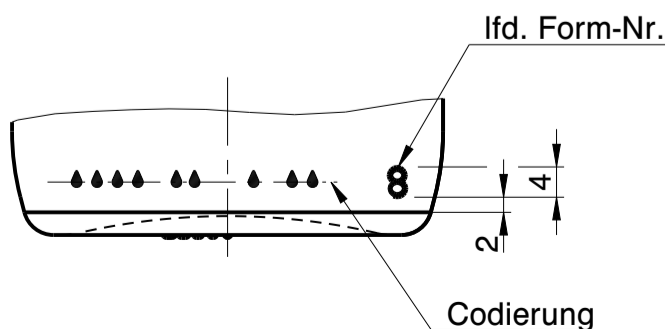
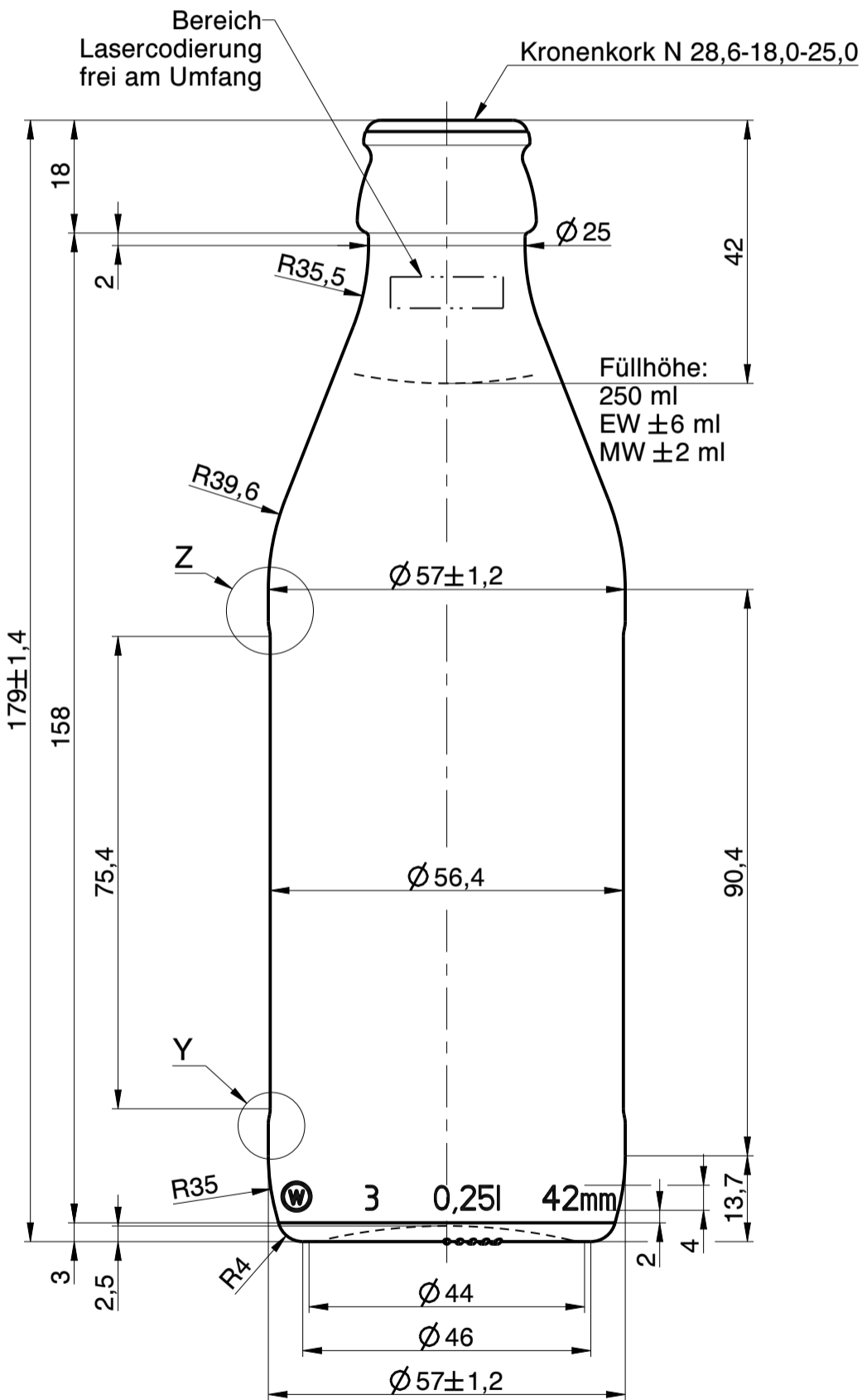
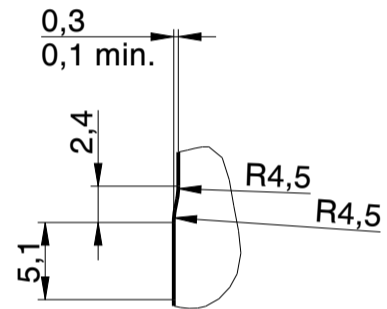

c	Lasercodierung eingebracht	28.12.23	L.Kn.
b	Notiz "Deutsches Design Nr." hinzugefügt	29.06.23	L.Kn.
a	Zeichnungs- und Mündungssyntax geändert; Zeichnungshistorie siehe 0043-AZ--	17.11.22	M.Fr.
Rev.	Änderung	Datum	Name

Eigentum der Wiegand-Glashüttenwerke GmbH
Für diese Zeichnung behalten wir uns alle Rechte vor.
Ohne unsere Genehmigung darf diese weder vervielfältigt, noch Dritten zugänglich gemacht werden. Auf § 2 Ziffer 7 Urheberrechtsgesetz und § 18 UWG wird hingewiesen.

Die Wiegand-Glashüttenwerke GmbH übernimmt keine Gewähr dafür, dass die Herstellung und Benutzung dieses Produkts nicht in Schutzrechte wie Marken-, Gebrauchsmusterrechte oder Ähnliches oder Urheberrechte Dritter eingreift und/oder keine Schäden bei Dritten hervorruft.

W Wiegand-Glashüttenwerke GmbH
Otto-Wiegand-Straße 9
D-96361 Steinbach am Wald

2022	Datum	Name	Maßstab
gezeichnet	06.07.22	M.Si.	1:1

nach Zeichnung: 0043-AZ / 06.07.22 / M.Si.
DIN 6129 Freimaß Toleranz

Inhalt RV.: ca. 265 ml MW +/- - ml
EW +/- - ml

Gewicht ca.: 200 g

Maßbehältnis nach FertigPackV JA

Benennung :
0,25 l. BavarianCraft

Artikelzeichnung

Mündung:
Kronenkork N 28,6-18,0-25,0
Halsdurchgang: Ø 15,5 min.

Projekt Nr.: 117/22
Zeichnungs-Nr.: 0043-03-AZ-C

Artikel Nr.: 0043 Mü-Nr.: 03

402 018 100 714-0005
402 018 100 714-0006

Deutsches Design Nr.