

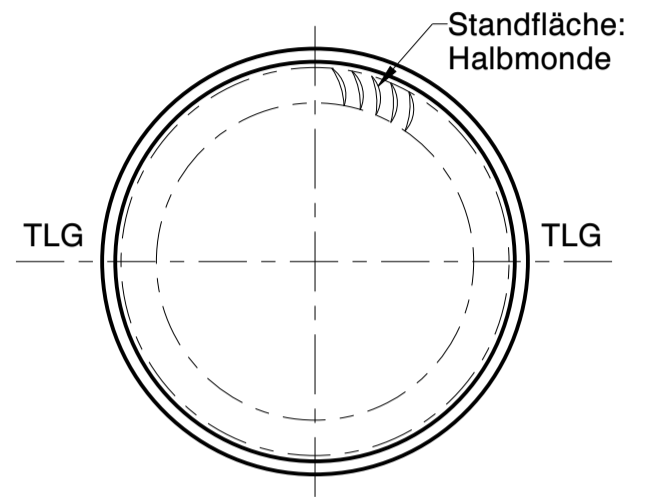

Wiegand-Glas

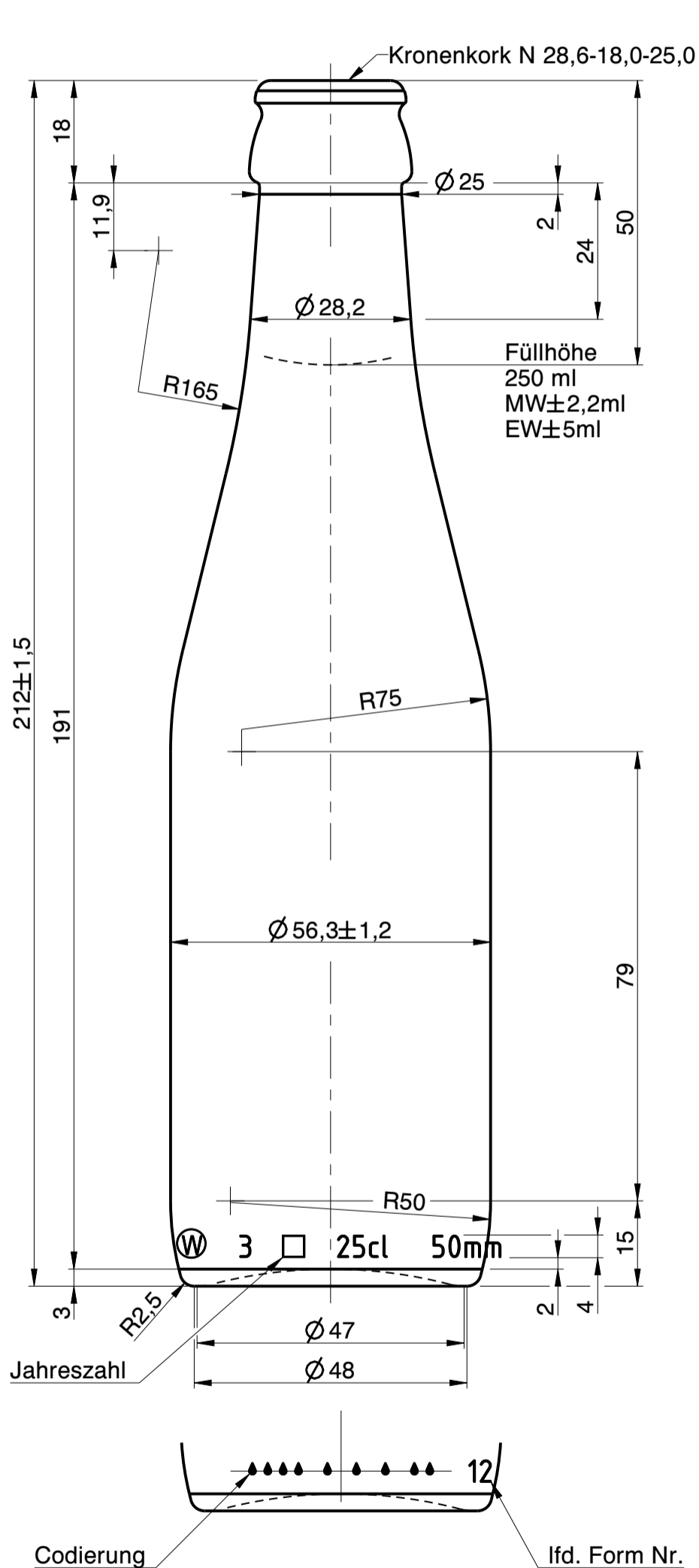

a	Zeichnungs- und Mündungssyntax geändert; Schriftkopf aktualisiert; MDG Norm aktualisiert; Zeichnungshistorie siehe 2020W1B (Rev. 4)	13.10.22	C.Li.
Rev.	Änderung	Datum	Name
Eigentum der Wiegand-Glashüttenwerke GmbH Für diese Zeichnung behalten wir uns alle Rechte vor. Ohne unsere Genehmigung darf diese weder vervielfältigt, noch Dritten zugänglich gemacht werden. Auf § 2 Ziffer 7 Urheberrechtsgesetz und § 18 UWG wird hingewiesen.			
Die Wiegand-Glashüttenwerke GmbH übernimmt keine Gewähr dafür, dass die Herstellung und Benutzung dieses Produkts nicht in Schutzrechte wie Marken-, Gebrauchsmusterrechte oder Ähnliches oder Urheberrechte Dritter eingreift und/oder keine Schäden bei Dritten hervorruft.			
Wiegand-Glashüttenwerke GmbH Otto-Wiegand-Straße 9 D-96361 Steinbach am Wald			
2001	Datum	Name	Maßstab
gezeichnet	08.10.01	H.Re.	1:1
geprüft	16.11.01	K.Ne.	
nach Zeichnung:		2020W1B / 15.10.19 / S.Ka.	
DIN 6129		Freimaß Toleranz	
Inhalt RV.: ca. 265 ml		MW +/- ml	EW +/- ml
Gewicht ca.:		245	g
Maßbehältnis nach FertigPackV			JA
Benennung :			
0,25 l. Vichy Belgien			
Artikelzeichnung			
Mündung: Kronenkork N 28,6-18,0-25,0 Halsdurchgang: Ø 15,5 min.			
Projekt Nr.:		Zeichnungs-Nr.:	
-		011-03-AZ-A	
Artikel Nr.:		Mü-Nr.:	03
011			