

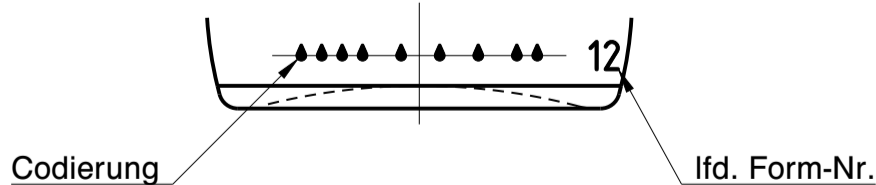

**Wiegand-Glas**

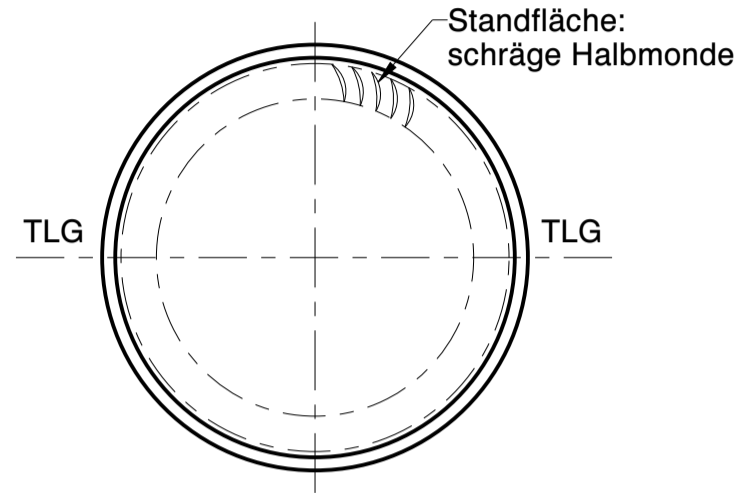
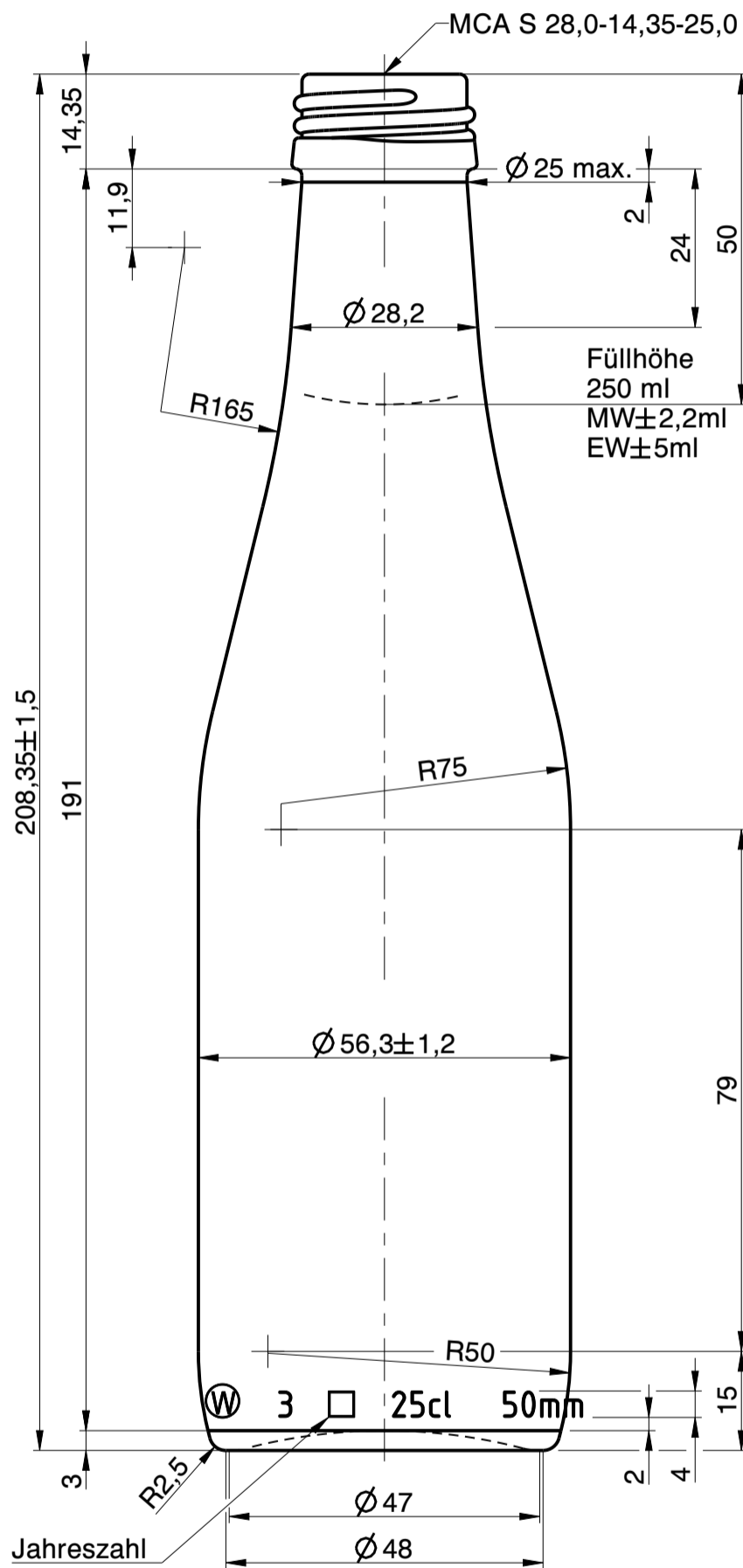

a	Zeichnungs- und Mündungssyntax geändert; Schriftkopf aktualisiert; Zeichnungshistorie siehe 2020W1D (Rev.-)	14.03.23	C.Li.
Rev.	Änderung	Datum	Name
Eigentum der Wiegand-Glashüttenwerke GmbH Für diese Zeichnung behalten wir uns alle Rechte vor. Ohne unsere Genehmigung darf diese weder vervielfältigt, noch Dritten zugänglich gemacht werden. Auf § 2 Ziffer 7 Urheberrechtsgesetz und § 18 UWG wird hingewiesen.			
Die Wiegand-Glashüttenwerke GmbH übernimmt keine Gewähr dafür, dass die Herstellung und Benutzung dieses Produkts nicht in Schutzrechte wie Marken-, Gebrauchsmusterrechte oder Ähnliches oder Urheberrechte Dritter eingreift und/oder keine Schäden bei Dritten hervorruft.			
<b>Wiegand-Glashüttenwerke GmbH</b> Otto-Wiegand-Straße 9 D-96361 Steinbach am Wald			
2019	Datum	Name	Maßstab
gezeichnet	16.10.19	S.Ka.	<b>1:1</b>
geprüft	16.10.19	H.Re.	
nach Zeichnung:	2020W1D / 16.10.19 / S.Ka.		
DIN 6129	Freimaß Toleranz		
Inhalt RV.: ca. 265 ml	MW +/-	ml	
	EW +/-	ml	
Gewicht ca.:	240	g	
Maßbehältnis nach FertigPackV	JA		
Benennung :			
<b>0,25 l. Vichy Belgien</b>			
<b>Artikelzeichnung</b>			
Mündung: MCA S 28,0-14,35-25,0 Halsdurchgang: Ø 16,0 min.			
Projekt Nr.:	Zeichnungs-Nr.:		
-	011-5N-AZ-A		
Artikel Nr.:	011	Mü-Nr.:	5N