

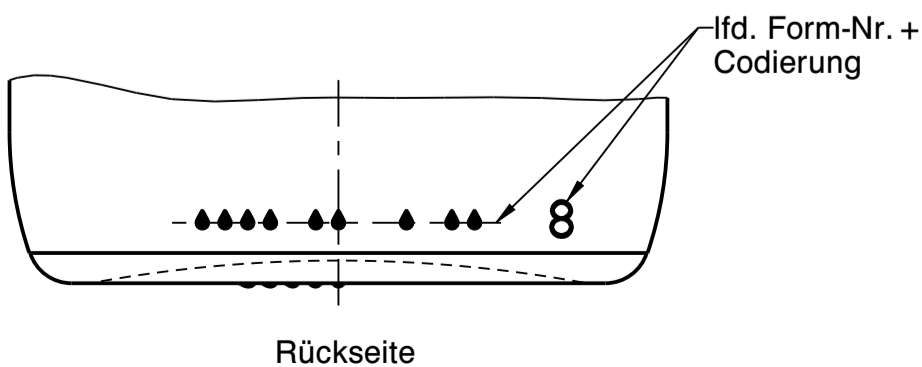

Wiegand-Glas

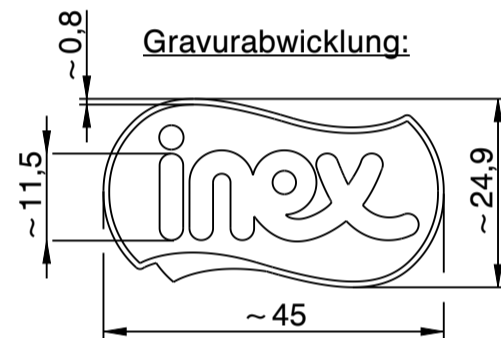
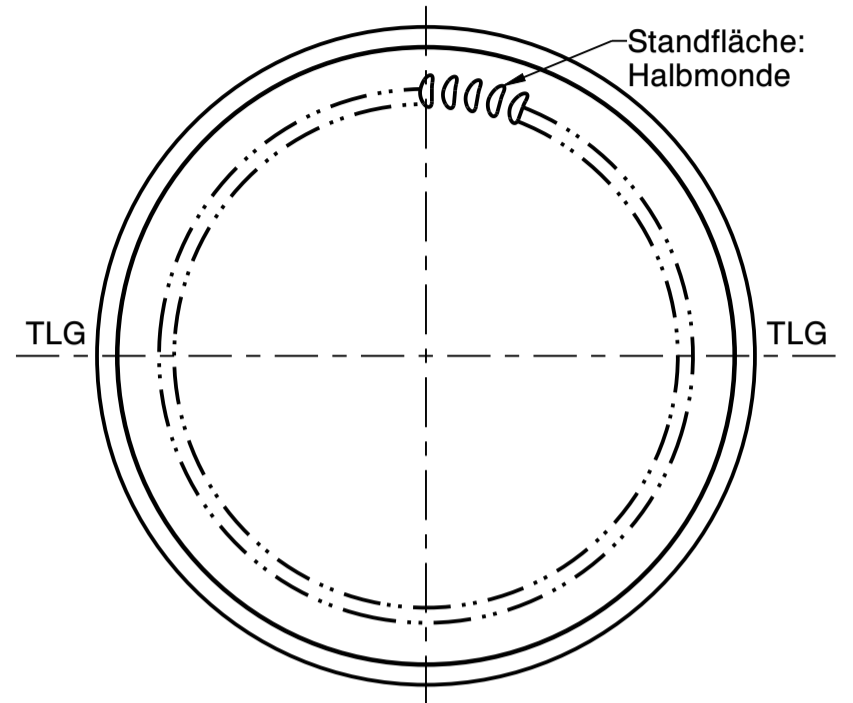
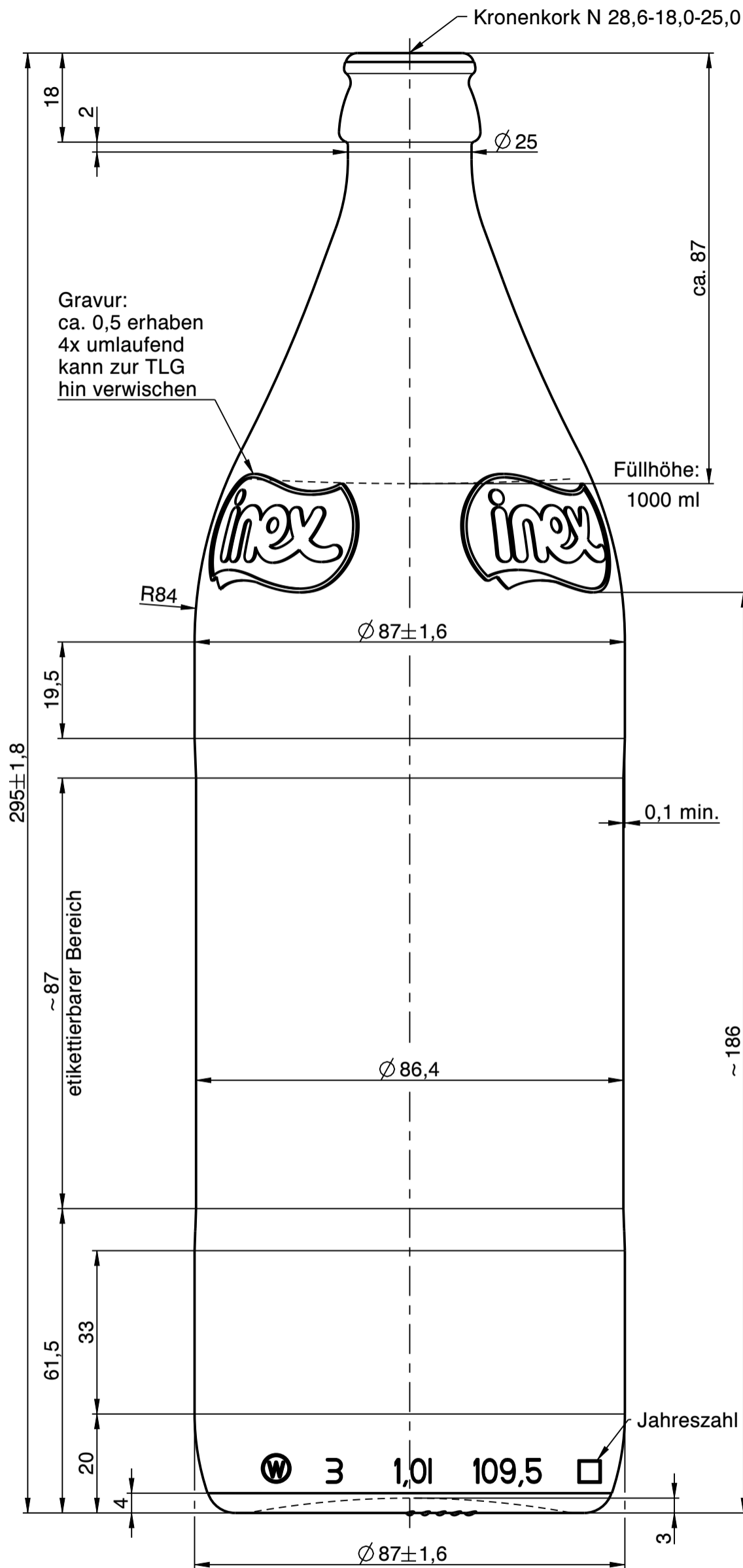

a	Benennung: "Inex" ergänzt	08.02.24	M.Fr.
Rev.	Änderung	Datum	Name
Eigentum der Wiegand-Glashüttenwerke GmbH Für diese Zeichnung behalten wir uns alle Rechte vor. Ohne unsere Genehmigung darf diese weder vervielfältigt, noch Dritten zugänglich gemacht werden. Auf § 2 Ziffer 7 Urheberrechtsgesetz und § 18 UWG wird hingewiesen.			
Die Wiegand-Glashüttenwerke GmbH übernimmt keine Gewähr dafür, dass die Herstellung und Benutzung dieses Produkts nicht in Schutzrechte wie Marken-, Gebrauchsmusterrechte oder Ähnliches oder Urheberrechte Dritter eingreift und/oder keine Schäden bei Dritten hervorruft.			
Wiegand-Glashüttenwerke GmbH Otto-Wiegand-Straße 9 D-96361 Steinbach am Wald			
2023	Datum	Name	Maßstab
gezeichnet	01.08.23	S.Be.	1:1
nach Zeichnung: E10713-B / 05.07.23 / C.Li.			
DIN 6129		Freimaß Toleranz	
Inhalt RV.:	1095 ml	MW +/-	3,5 ml
		EW +/-	10 ml
Gewicht ca.:	590	g	
Maßbehältnis nach FertigPackV			JA
Benennung:			
1,00 l. Milch Inex			
Artikelzeichnung			
Mündung: Kronenkork N 28,6-18,0-25,0 Halsdurchgang: Ø 15,5 min.			
Projekt Nr.:		Zeichnungs-Nr.:	
076/23		0126-A4-AZ-A	
Artikel Nr.:		Mü-Nr.:	
0126		A4	