

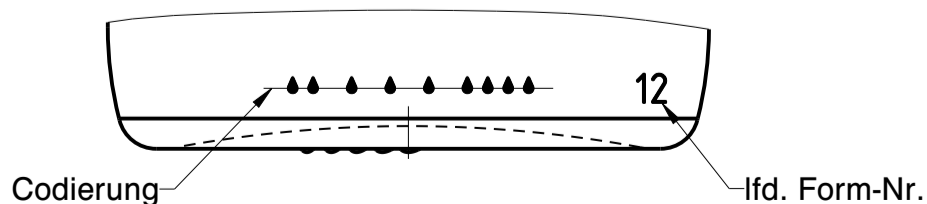

**Wiegand-Glas**

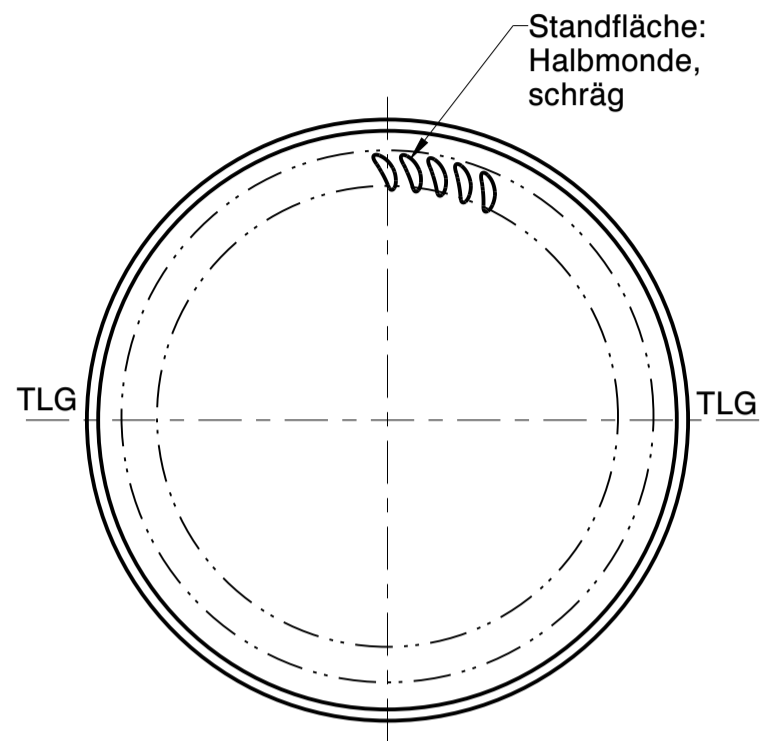
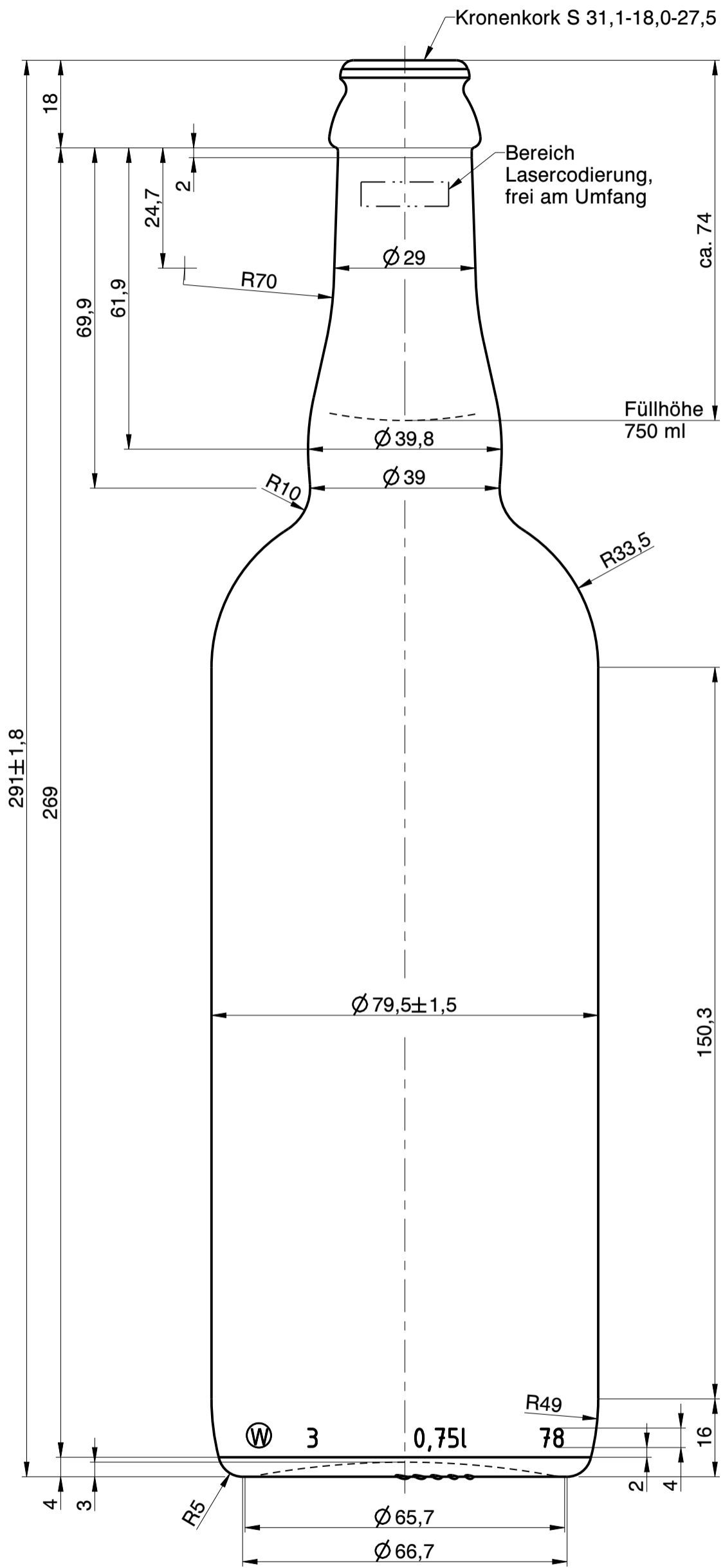

b	Lasercodierung eingebracht	28.12.23	L.Kn.
a	Zeichnungs- und Mündungssyntax geändert; Schriftkopf aktualisiert; Zeichnungshistorie siehe 2121 W1D (Rev. 2)	01.03.23	L.Kn.
Rev.	Änderung	Datum	Name

Eigentum der Wiegand-Glashüttenwerke GmbH  
Für diese Zeichnung behalten wir uns alle Rechte vor.  
Ohne unsere Genehmigung darf diese weder vervielfältigt, noch Dritten zugänglich gemacht werden. Auf § 2 Ziffer 7 Urheberrechtsgesetz und § 18 UWG wird hingewiesen.

Die Wiegand-Glashüttenwerke GmbH übernimmt keine Gewähr dafür, dass die Herstellung und Benutzung dieses Produkts nicht in Schutzrechte wie Marken-, Gebrauchsmusterrechte oder Ähnliches oder Urheberrechte Dritter eingreift und/oder keine Schäden bei Dritten hervorruft.

Wiegand-Glashüttenwerke GmbH  
Otto-Wiegand-Straße 9  
D-96361 Steinbach am Wald

2007	Datum	Name	Maßstab
gezeichnet	01.06.07	C.Bee.	<b>1:1</b>
geprüft	01.06.07	H.Re.	

nach Zeichnung:	2121W1D / 11.04.19 / H.Re.
DIN 6129	Freimaß Toleranz

Inhalt RV.:	780 ml	MW +/- 3,5 ml
		EW +/- 10 ml

Gewicht ca.:	560 g
--------------	-------

Maßbehältnis nach FertigPackV	JA
-------------------------------	----

Benennung : **0,75 l. Bier Belgien**

**Artikelzeichnung**

Mündung:  
Kronenkork S 31,1-18,0-27,5  
Halsdurchgang: Ø 16,0 min.

Projekt Nr.:	Zeichnungs-Nr.:
-	017-3J-AZ-B

Artikel Nr.:	Mü-Nr.:
017	3J