

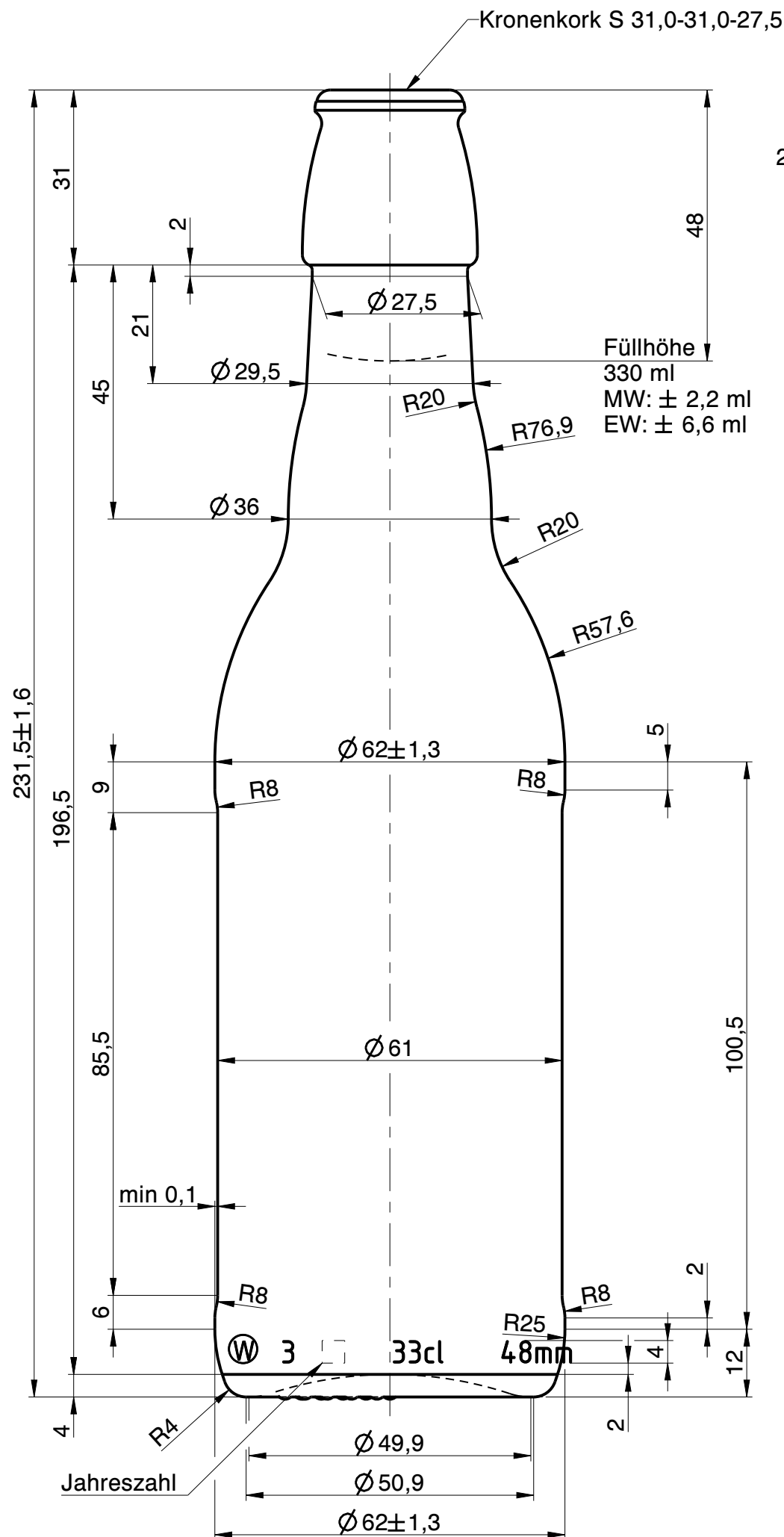

Wiegand-Glas

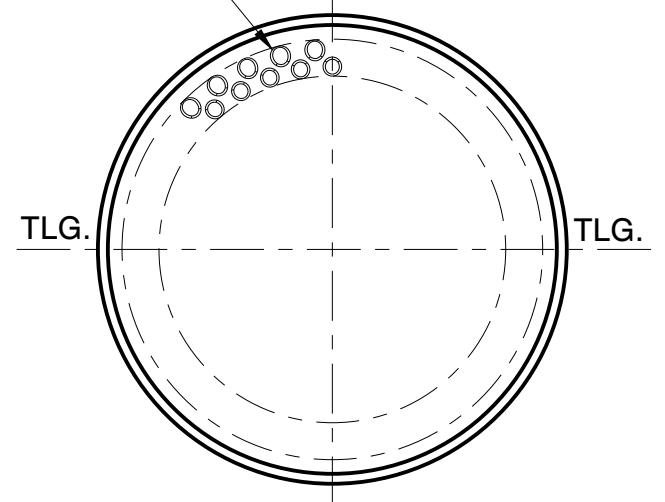

Standfläche:
2 Reihen Punkte



a	Zeichnungs- und Mündungssyntax geändert; Schriftkopf aktualisiert; Zeichnungshistorie siehe 3241W1A (Rev.A)	06.07.23	D.Eb.
Rev.	Änderung	Datum	Name
Eigentum der Wiegand-Glashüttenwerke GmbH Für diese Zeichnung behalten wir uns alle Rechte vor. Ohne unsere Genehmigung darf diese weder vervielfältigt, noch Dritten zugänglich gemacht werden. Auf § 2 Ziffer 7 Urheberrechtsgesetz und § 18 UWG wird hingewiesen.			
Die Wiegand-Glashüttenwerke GmbH übernimmt keine Gewähr dafür, dass die Herstellung und Benutzung dieses Produkts nicht in Schutzrechte wie Marken-, Gebrauchsmusterrechte oder Ähnliches oder Urheberrechte Dritter eingreift und/oder keine Schäden bei Dritten hervorruft.			
Wiegand-Glashüttenwerke GmbH Otto-Wiegand-Straße 9 D-96361 Steinbach am Wald			
2014	Datum	Name	Maßstab
gezeichnet	22.12.14	H.Re.	1:1
geprüft	13.02.15	S.Ka.	
nach Zeichnung:		3241W1A / 18.09.15 / S.Ka.	
DIN 6129		Freimaß Toleranz	
Inhalt RV.: ca. 345 ml		MW +/- ml	EW +/- ml
Gewicht ca.:		300	g
Maßbehältnis nach FertigPackV			JA
Benennung :			
0,33 l. Saft Möhl			
Artikelzeichnung			
Mündung: Kronenkork S 31,0-31,0-27,5 Halsdurchgang: Ø 16,0 min.			
Projekt Nr.:		Zeichnungs-Nr.:	
-		018-3R-AZ-A	
Artikel Nr.:		Mü-Nr.:	
018		3R	

