

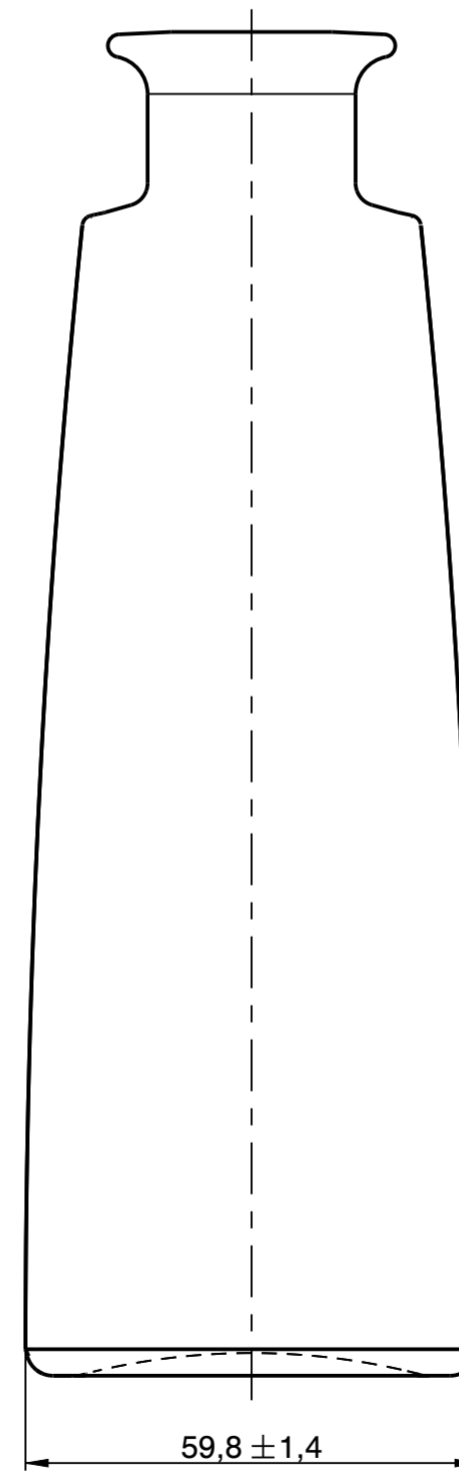

**Wiegand-Glas**

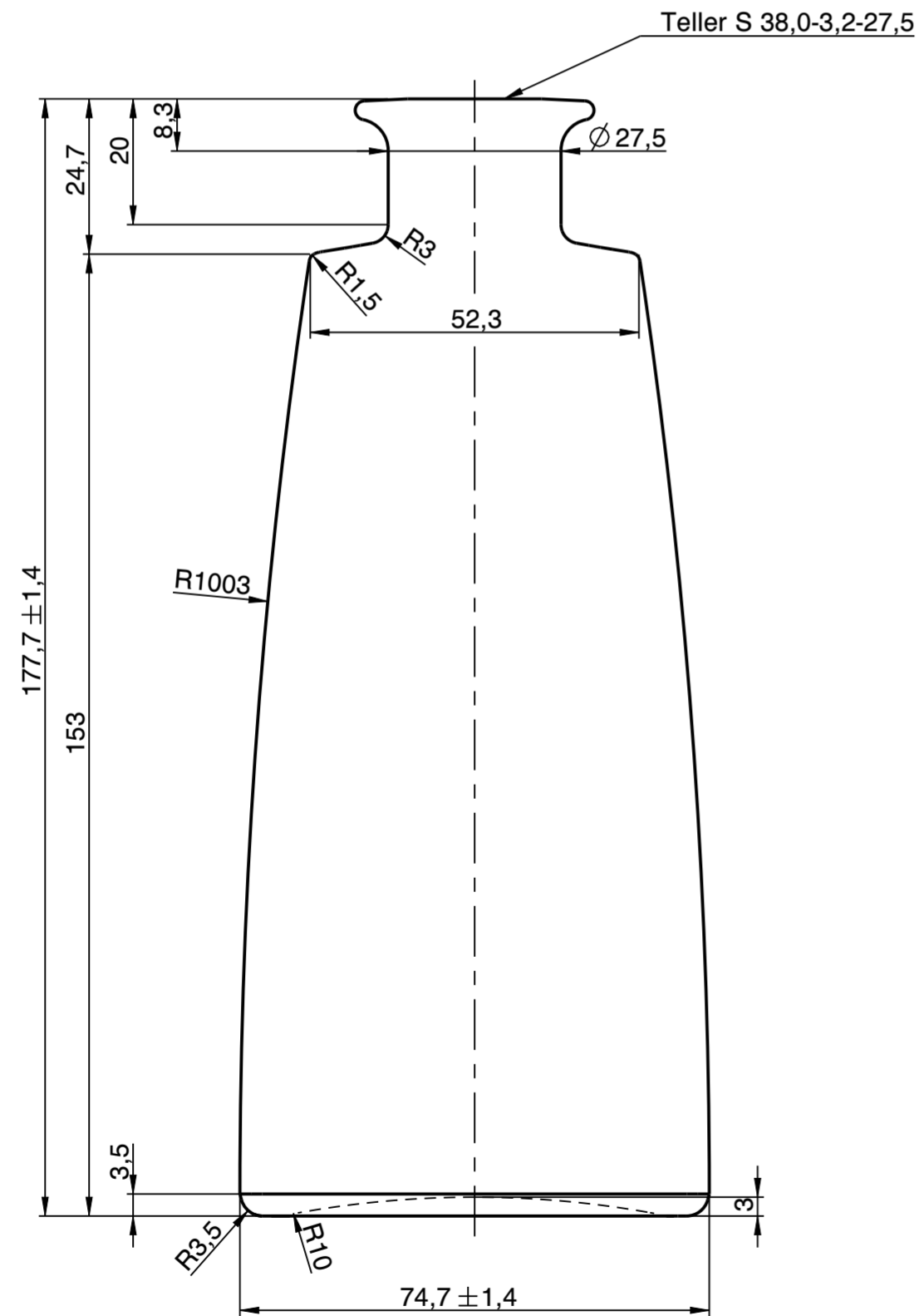
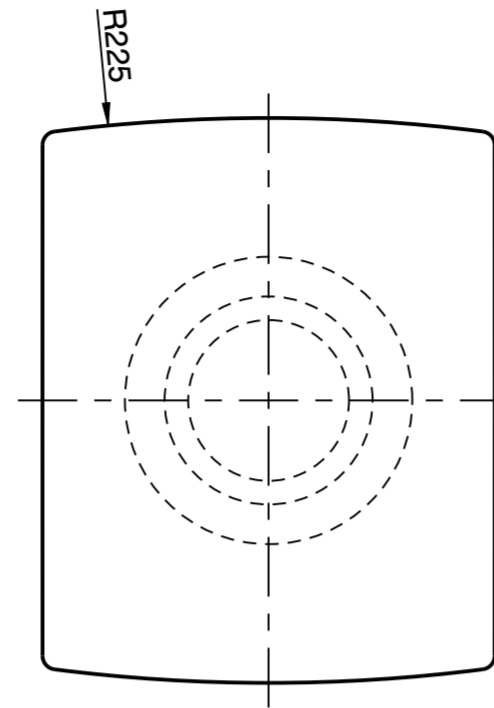
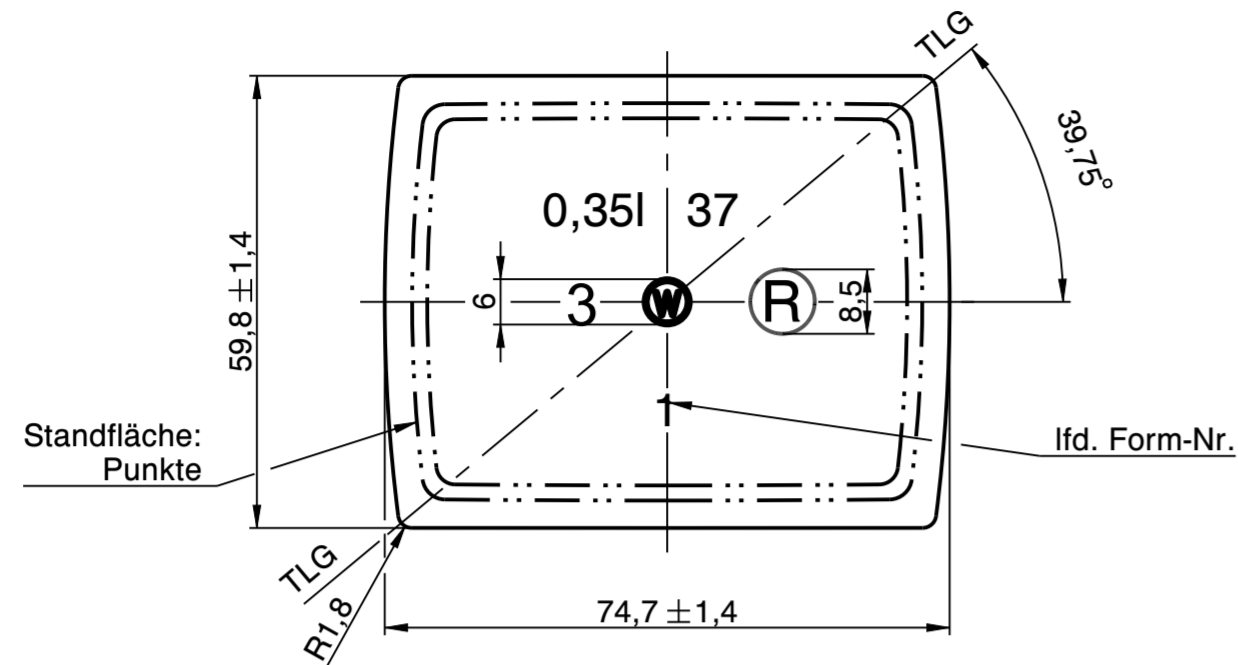

Rev.	Änderung	Datum	Name
a	Zeichnungs- und Mündungssyntax geändert; Zeichnungshistorie siehe 0193-AZ-B	18.01.23	C.Bö.
Eigentum der Wiegand-Glashüttenwerke GmbH Für diese Zeichnung behalten wir uns alle Rechte vor. Ohne unsere Genehmigung darf diese weder vervielfältigt, noch Dritten zugänglich gemacht werden. Auf § 2 Ziffer 7 Urheberrechtsgesetz und § 18 UWG wird hingewiesen.			
Die Wiegand-Glashüttenwerke GmbH übernimmt keine Gewähr dafür, dass die Herstellung und Benutzung dieses Produkts nicht in Schutzrechte wie Marken-, Gebrauchsmusterrechte oder Ähnliches oder Urheberrechte Dritter eingreift und/oder keine Schäden bei Dritten hervorruft.			
<b>Wiegand-Glashüttenwerke GmbH</b> Otto-Wiegand-Straße 9 D-96361 Steinbach am Wald			
2008	Datum	Name	Maßstab
gezeichnet	30.09.08	R.Zi.	<b>1:1</b>
nach Zeichnung:		0193-AZ-B / 06.05.21 / L.Kn.	
DIN 6129		Freimaß Toleranz	
Inhalt RV.:	370 ml	MW +/- 2,3 ml	EW +/- 7 ml
Gewicht ca.:	500 g		
Maßbehältnis nach FertigPackV			JA
Benennung:			
<b>0,35 l. Tirpse</b>			
<b>Artikelzeichnung</b>			
Mündung: Teller S 38,0-3,2-27,5 Halsdurchgang: $\varnothing 16,5$ min.			
Projekt Nr.:		Zeichnungs-Nr.:	
-		0193-133-AZ-A	
Artikel Nr.:	0193	Mü-Nr.:	133