

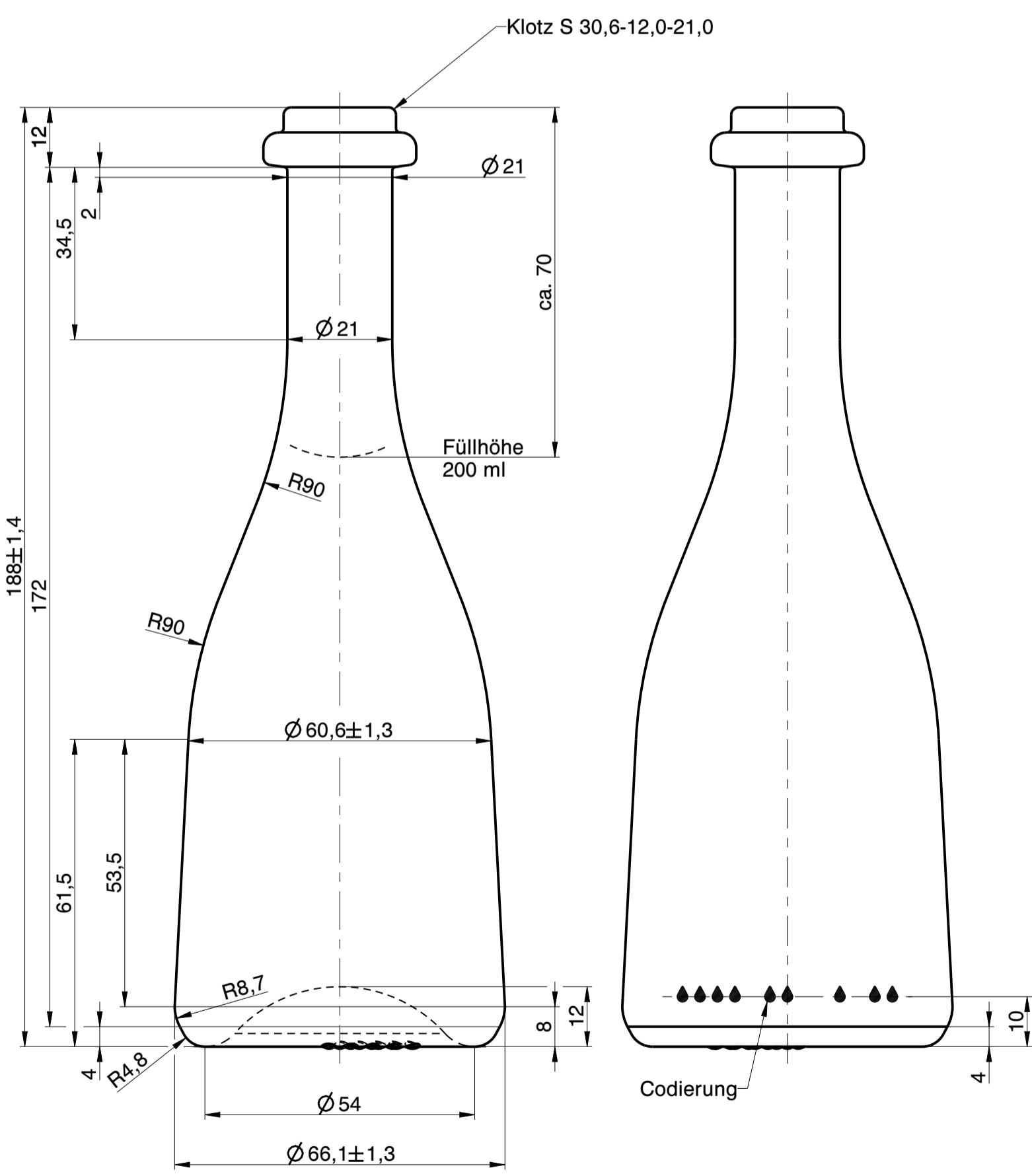

Wiegand-Glas

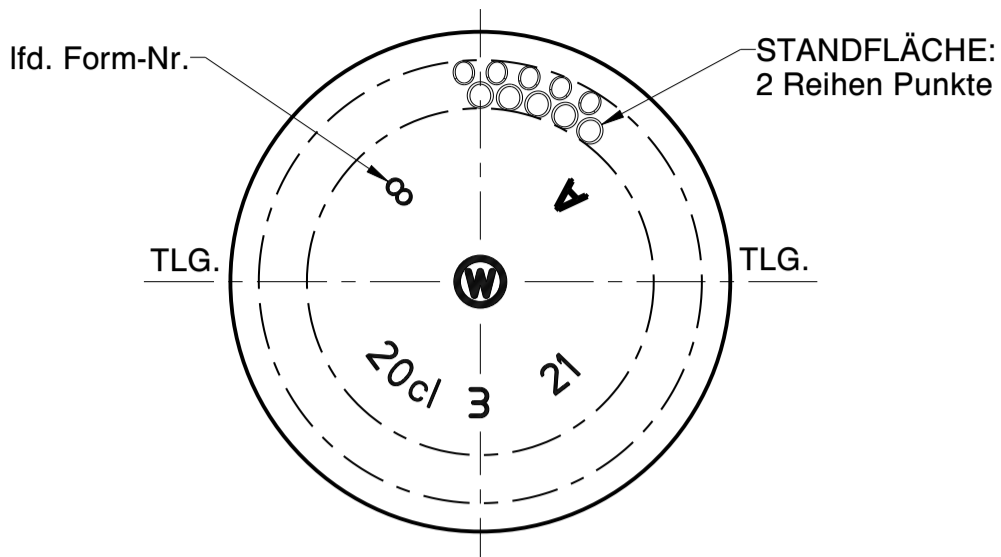

a	Zeichnungs- und Mündungssyntax geändert; Schriftkopf aktualisiert; Zeichnungshistorie siehe 0194-AZ-H	19.06.23	D.Eb.
Rev.	Änderung	Datum	Name
Eigentum der Wiegand-Glashüttenwerke GmbH Für diese Zeichnung behalten wir uns alle Rechte vor. Ohne unsere Genehmigung darf diese weder vervielfältigt, noch Dritten zugänglich gemacht werden. Auf § 2 Ziffer 7 Urheberrechtsgesetz und § 18 UWG wird hingewiesen.			
Die Wiegand-Glashüttenwerke GmbH übernimmt keine Gewähr dafür, dass die Herstellung und Benutzung dieses Produkts nicht in Schutzrechte wie Marken-, Gebrauchsmusterrechte oder Ähnliches oder Urheberrechte Dritter eingreift und/oder keine Schäden bei Dritten hervorruft.			
Wiegand-Glashüttenwerke GmbH Otto-Wiegand-Straße 9 D-96361 Steinbach am Wald			
2017	Datum	Name	Maßstab
gezeichnet	25.11.03	M.We.	1:1
nach Zeichnung: 0194-AZ-H / 18.09.17 / M.Si.			
DIN 6129		Freimaß Toleranz	
Inhalt RV.:	210 ml	MW +/- 2 ml	EW +/- 6 ml
Gewicht ca.:	250 g		
Maßbehältnis nach FertigPackV			JA
Benennung:			
0,20 l. Rustica			
Artikelzeichnung			
Mündung: Klotz S 30,6-12,0-21,0 Halsdurchgang: Ø 10,5 min.			
Projekt Nr.:		Zeichnungs-Nr.:	
-		0194-583-AZ-A	
Artikel Nr.:		Mü-Nr.:	
0194		583	