

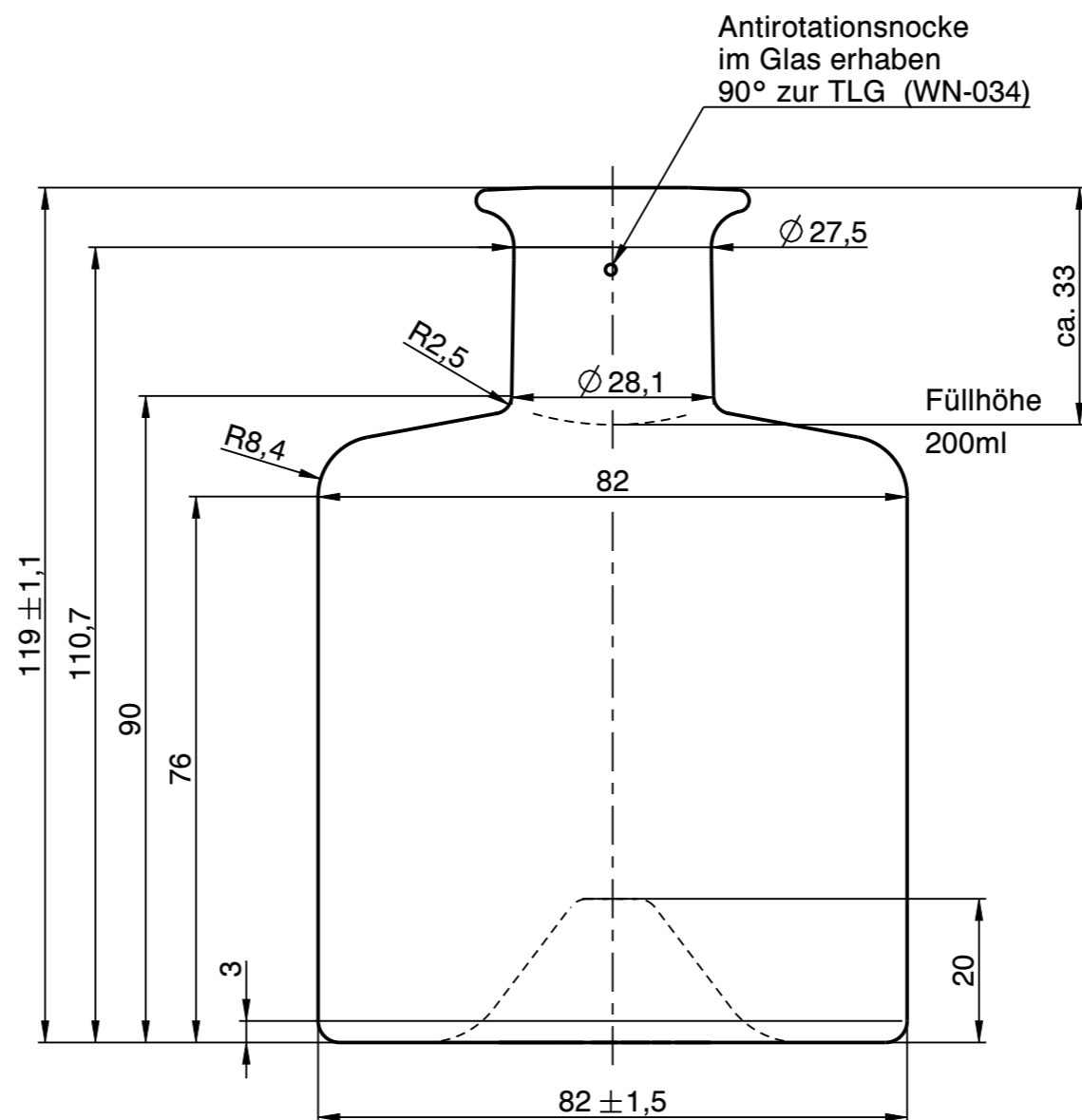

Wiegand-Glas

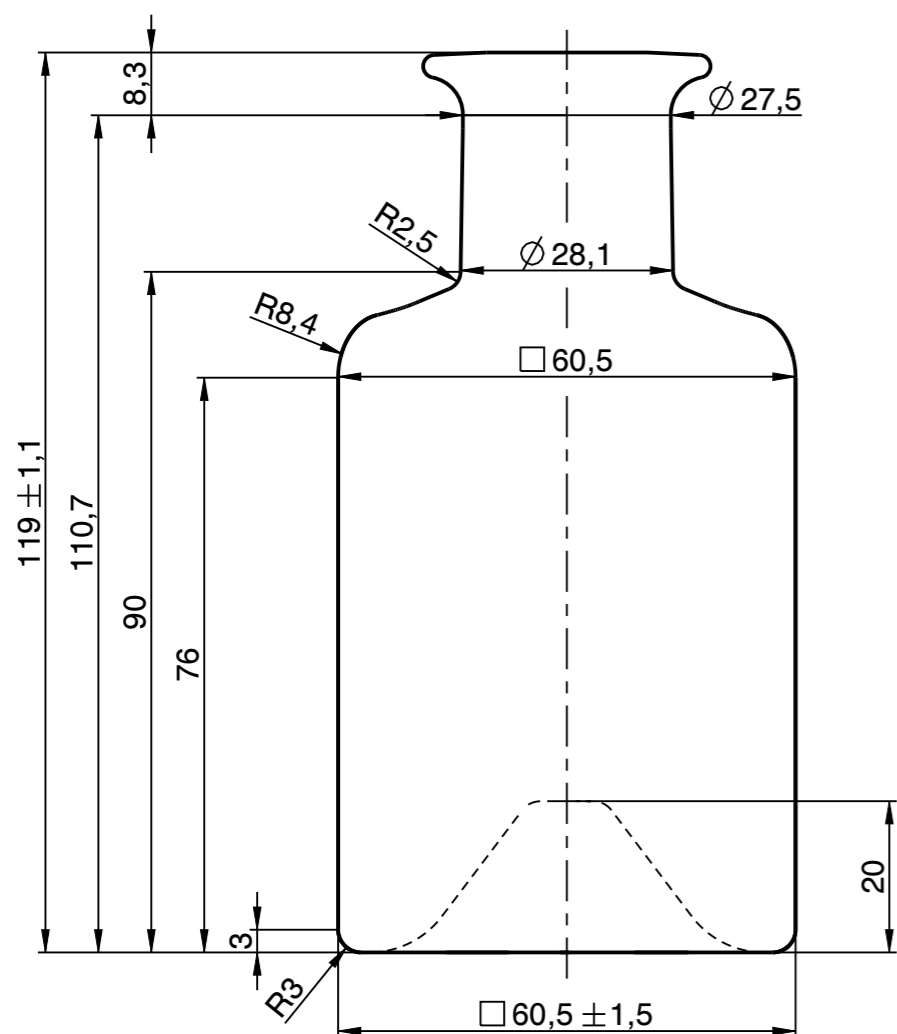
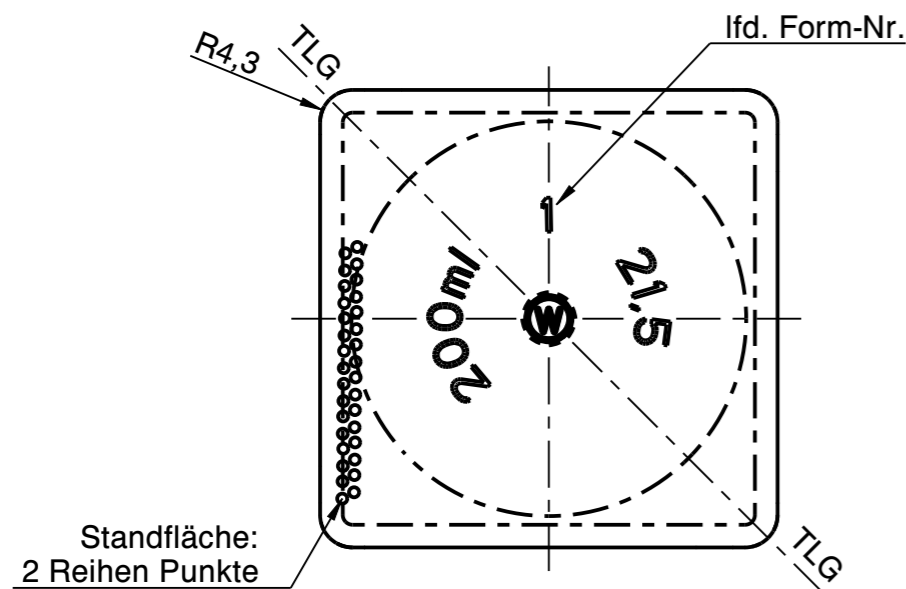

a	Zeichnungs- und Mündungssyntax geändert; Schriftkopf aktualisiert; Zeichnungshistorie siehe 0207-AZ-B	18.01.23	C.Bö.
Rev.	Änderung	Datum	Name
Eigentum der Wiegand-Glashüttenwerke GmbH Für diese Zeichnung behalten wir uns alle Rechte vor. Ohne unsere Genehmigung darf diese weder vervielfältigt, noch Dritten zugänglich gemacht werden. Auf § 2 Ziffer 7 Urheberrechtsgesetz und § 18 UWG wird hingewiesen.			
Die Wiegand-Glashüttenwerke GmbH übernimmt keine Gewähr dafür, dass die Herstellung und Benutzung dieses Produkts nicht in Schutzrechte wie Marken-, Gebrauchsmusterrechte oder Ähnliches oder Urheberrechte Dritter eingreift und/oder keine Schäden bei Dritten hervorruft.			
Wiegand-Glashüttenwerke GmbH Otto-Wiegand-Straße 9 D-96361 Steinbach am Wald			
2011	Datum	Name	Maßstab
gezeichnet	05.07.11	M.M-L.	1:1
nach Zeichnung: 0207-AZ-B / 02.02.18 / C.Li.			
DIN 6129		Freimaß Toleranz	
Inhalt RV.:	215 ml	MW +/- 2 ml	EW +/- 6 ml
Gewicht ca.:		250	g
Maßbehältnis nach FertigPackV			NEIN
Benennung :			
0,20 l. Picasso			
Artikelzeichnung			
Mündung: Teller S 38,0-3,2-27,5 Halsdurchgang: Ø 16,5 min.			
Projekt Nr.:		Zeichnungs-Nr.:	
-		0207-133-AZ-A	
Artikel Nr.:		Mü-Nr.:	133
0207			