

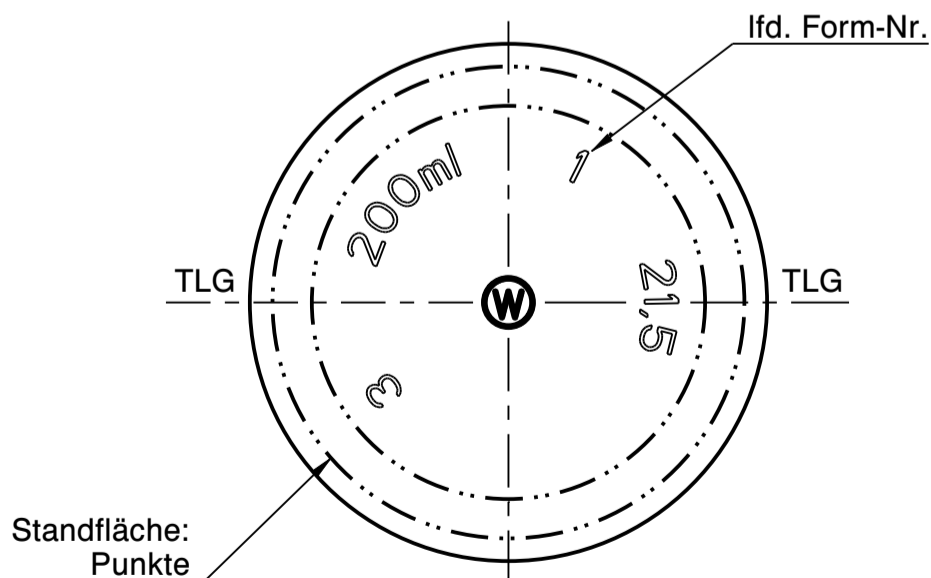

Wiegand-Glas

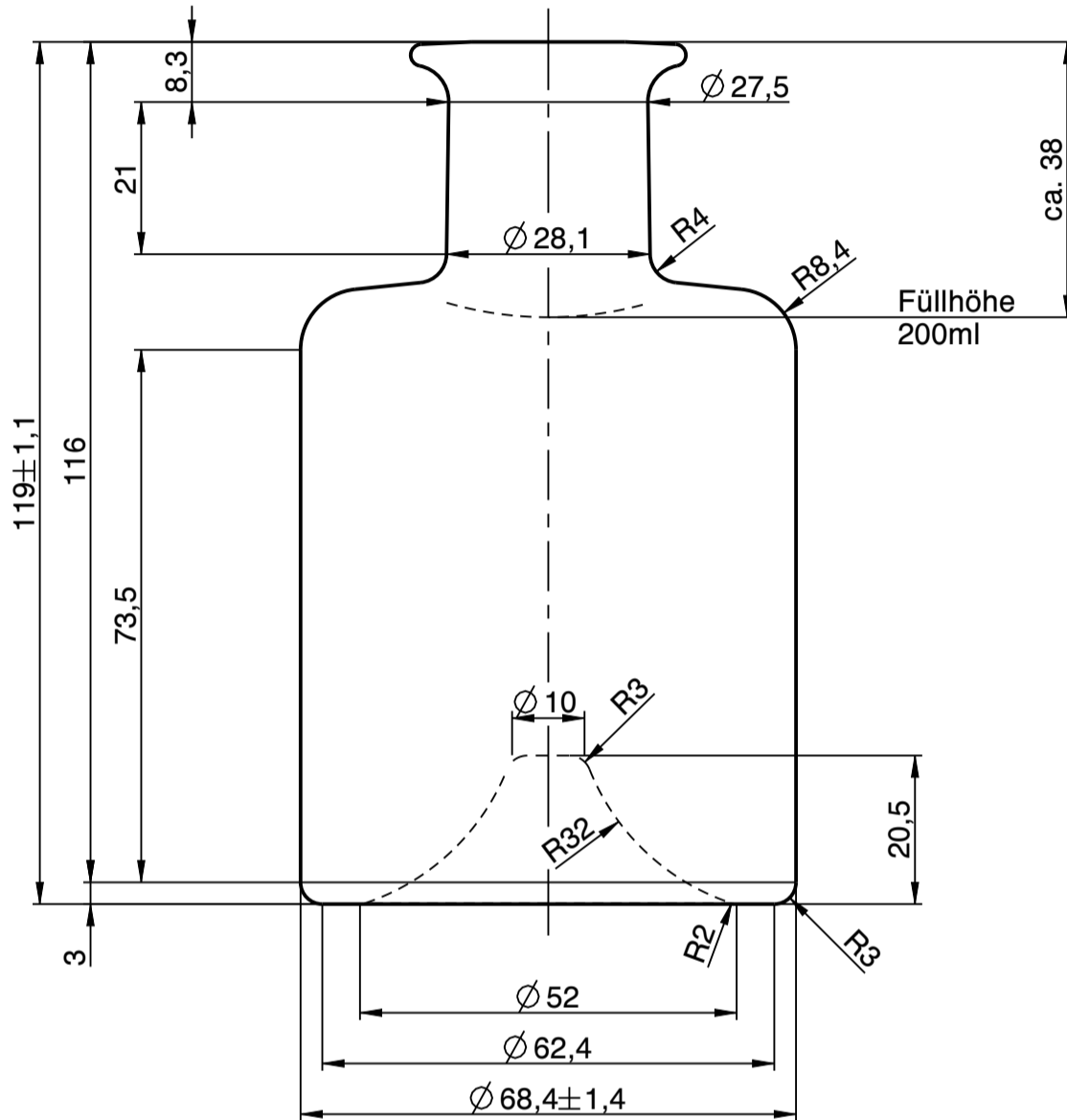

a	Zeichnungs- und Mündungssyntax geändert; Schriftkopf aktualisiert; Zeichnungshistorie siehe 0208-AZ-G	18.01.23	C.Bö.
Rev.	Änderung	Datum	Name
Eigentum der Wiegand-Glashüttenwerke GmbH Für diese Zeichnung behalten wir uns alle Rechte vor. Ohne unsere Genehmigung darf diese weder vervielfältigt, noch Dritten zugänglich gemacht werden. Auf § 2 Ziffer 7 Urheberrechtsgesetz und § 18 UWG wird hingewiesen.			
Die Wiegand-Glashüttenwerke GmbH übernimmt keine Gewähr dafür, dass die Herstellung und Benutzung dieses Produkts nicht in Schutzrechte wie Marken-, Gebrauchsmusterrechte oder Ähnliches oder Urheberrechte Dritter eingreift und/oder keine Schäden bei Dritten hervorruft.			
Wiegand-Glashüttenwerke GmbH Otto-Wiegand-Straße 9 D-96361 Steinbach am Wald			
2007	Datum	Name	Maßstab
gezeichnet	06.02.07	R.Zi.	1:1
nach Zeichnung:		0208-AZ-G / 02.10.17 / M.Si.	
DIN 6129		Freimaß Toleranz	
Inhalt RV.: 215 ml		MW +/- 2 ml EW +/- 6 ml	
Gewicht ca.:		250 g	
Maßbehältnis nach FertigPackV			JA
Benennung :			
0,20 l. Apotheker			
Artikelzeichnung			
Mündung: Teller S 38,0-3,2-27,5 Halsdurchgang: \varnothing 16,5 min.			
Projekt Nr.:		Zeichnungs-Nr.:	
220/01		0208-133-AZ-A	
Artikel Nr.:		Mü-Nr.:	
0208		133	