

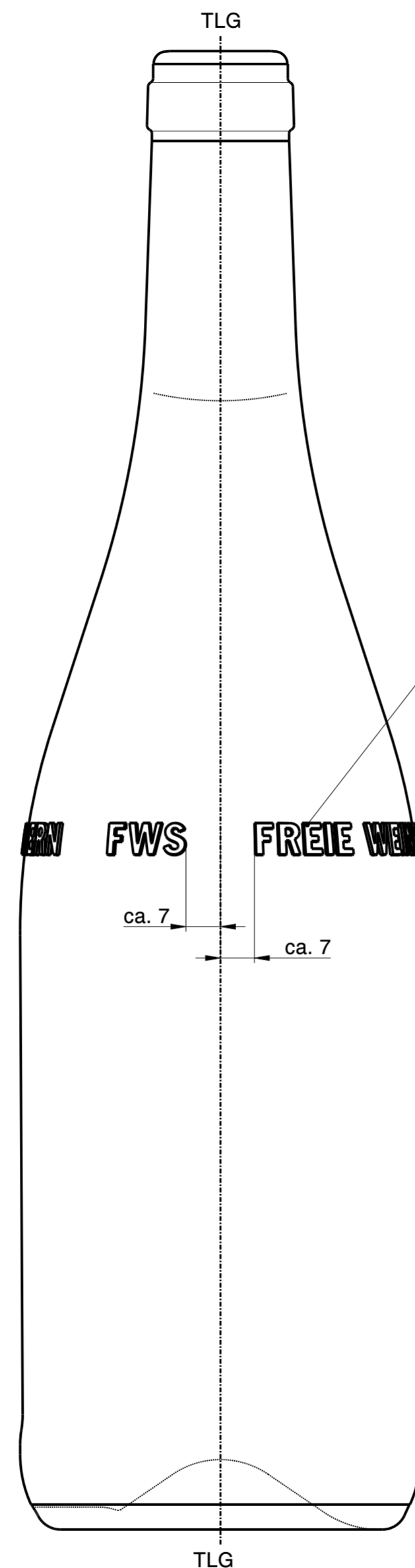

Wiegand-Glas

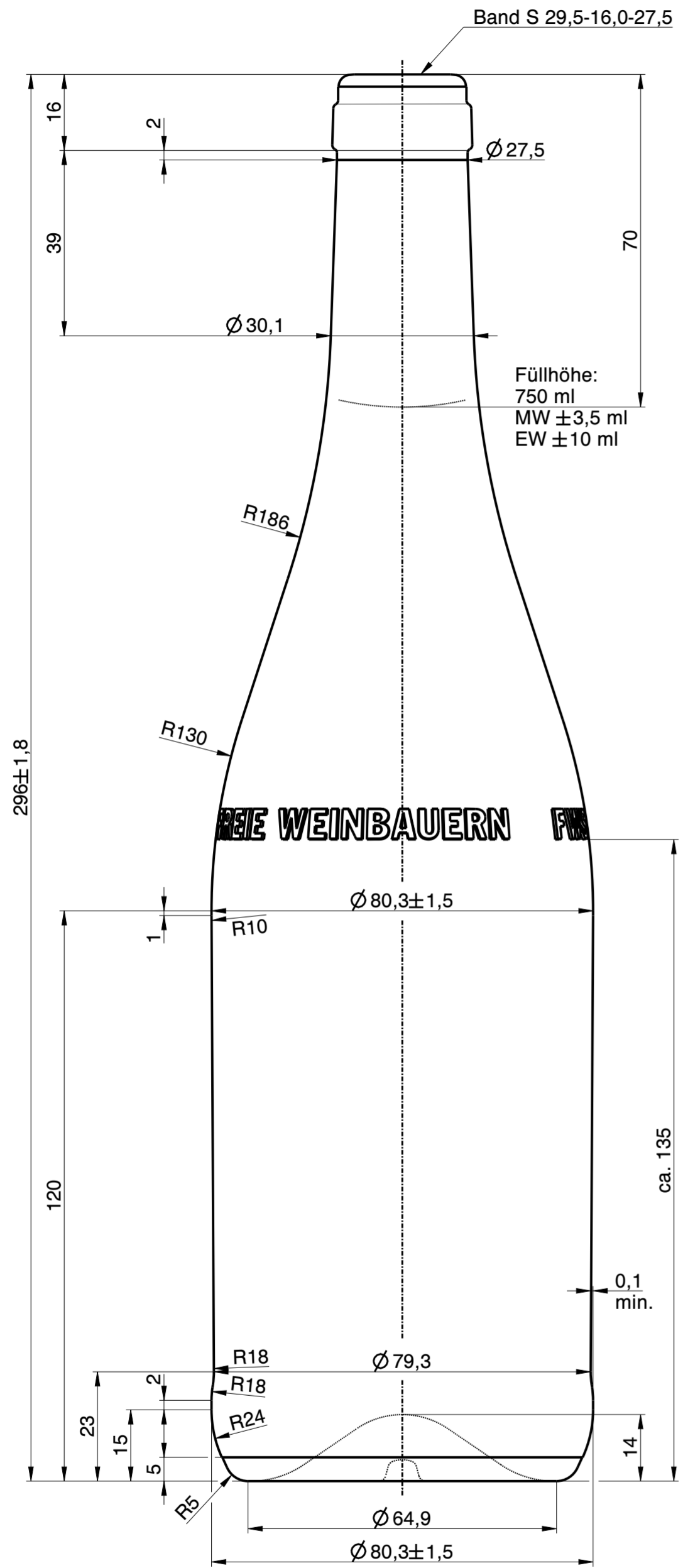

Gravuren 2x am Umfang
180° zueinander versetzt
ca. 0,6 erhaben
Achtung!
verwischt zur TLG hin

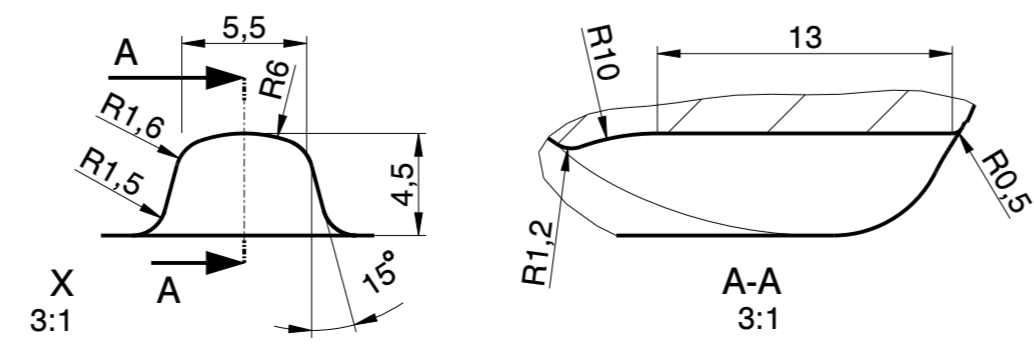
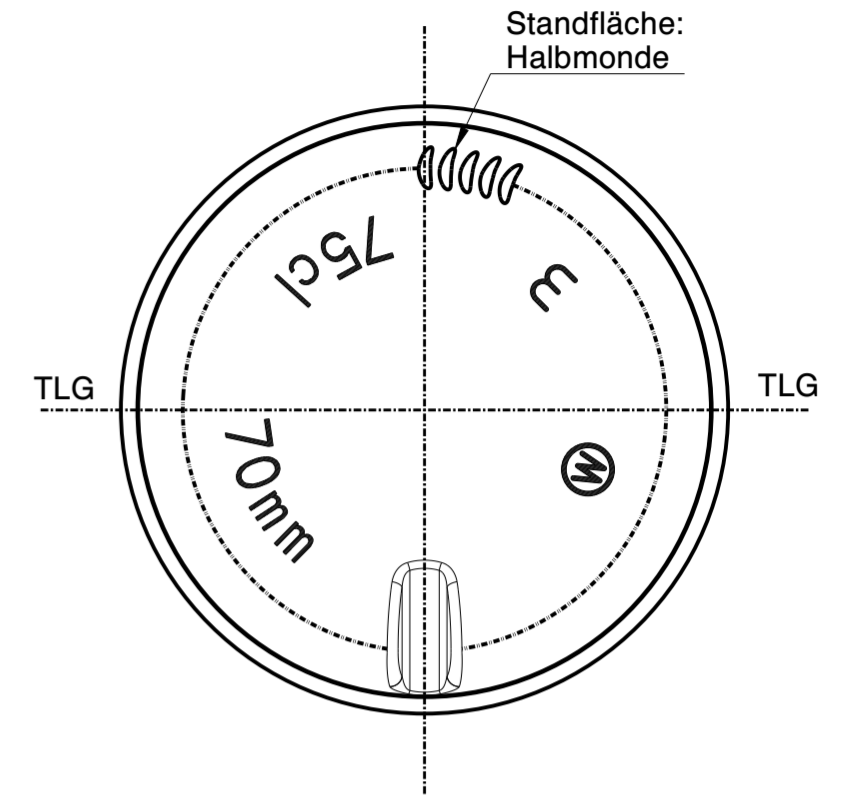
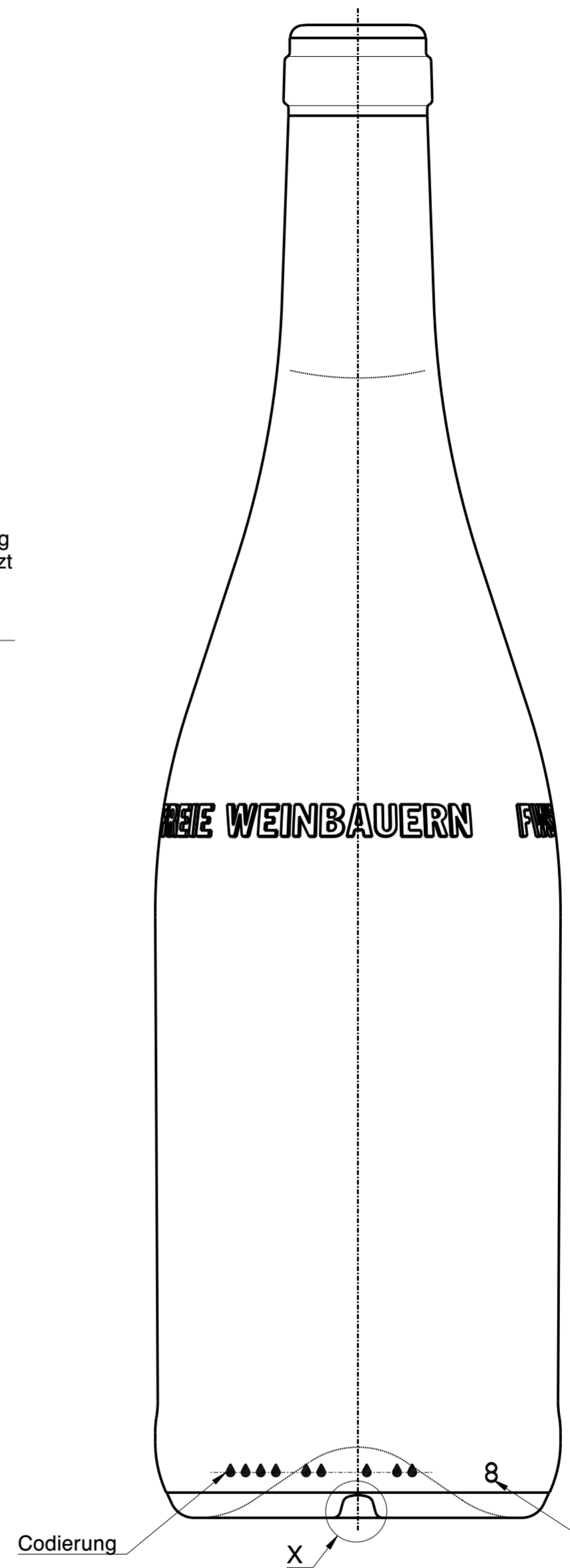

Rev.	Änderung	Datum	Name
Eigentum der Wiegand-Glashüttenwerke GmbH Für diese Zeichnung behalten wir uns alle Rechte vor. Ohne unsere Genehmigung darf diese weder vervielfältigt, noch Dritten zugänglich gemacht werden. Auf § 2 Ziffer 7 Urheberrechtsgesetz und § 18 UWG wird hingewiesen.			
Die Wiegand-Glashüttenwerke GmbH übernimmt keine Gewähr dafür, dass die Herstellung und Benutzung dieses Produkts nicht in Schutzrechte wie Marken-, Gebrauchs- musterrechte oder Ähnliches oder Urheberrechte Dritter eingreift und/oder keine Schäden bei Dritten hervorruft.			
Wiegand-Glashüttenwerke GmbH Otto-Wiegand-Straße 9 D-96361 Steinbach am Wald			
2024	Datum	Name	Maßstab
gezeichnet	09.12.24	T.Tr.	1:1
nach Zeichnung: E11198-B / 21.11.24 / M.Fr.			
DIN 6129		Freimaß Toleranz	
Inhalt RV.: ca. 779 ml		MW +/-	- ml
		EW +/-	- ml
Gewicht ca.: 390 g			
Maßbehältnis nach FertigPackV			JA
Benennung:			
0,75 l. Südtirol N			
Artikelzeichnung			
Mündung: Band S 29,5-16,0-27,5 Halsdurchgang: Ø 17,1 min.			
Projekt Nr.:		Zeichnungs-Nr.:	
127/24		0343-28-AZ--	
Artikel Nr.:		Mü-Nr.:	
0343		28	