

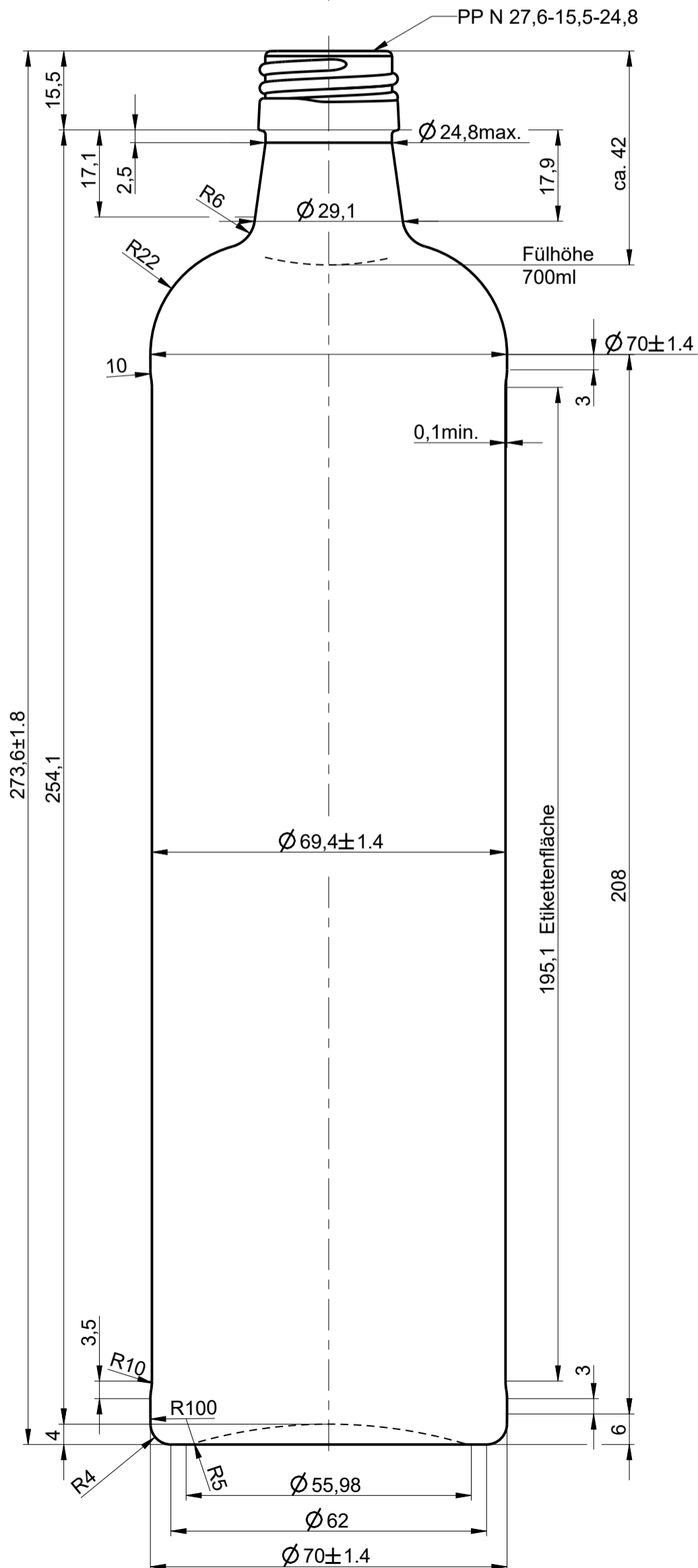

Wiegand-Glas

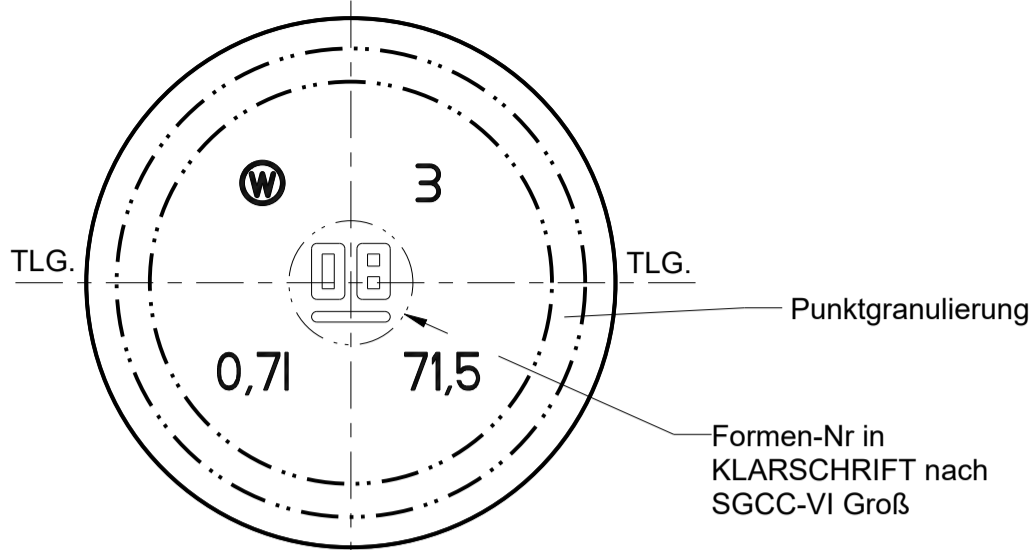

a	Zeichnungs- und Mündungssyntax geändert; Schriftkopf aktualisiert; Zeichnungshistorie siehe 0749-AZ-B	07.09.22	C.Li.
Rev.	Änderung	Datum	Name
Eigentum der Wiegand-Glashüttenwerke GmbH Für diese Zeichnung behalten wir uns alle Rechte vor. Ohne unsere Genehmigung darf diese weder vervielfältigt, noch Dritten zugänglich gemacht werden. Auf § 2 Ziffer 7 Urheberrechtsgesetz und § 18 UWG wird hingewiesen.			
Die Wiegand-Glashüttenwerke GmbH übernimmt keine Gewähr dafür, dass die Herstellung und Benutzung dieses Produkts nicht in Schutzrechte wie Marken-, Gebrauchsmusterrechte oder Ähnliches oder Urheberrechte Dritter eingreift und/oder keine Schäden bei Dritten hervorruft.			
Wiegand-Glashüttenwerke GmbH Otto-Wiegand-Straße 9 D-96361 Steinbach am Wald			
2002	Datum	Name	Maßstab
gezeichnet	07.02.02	M.We.	1:1
nach Zeichnung: 0749-AZ-B / 19.04.18 / M.Si.			
DIN 6129		Freimaß Toleranz	
Inhalt RV.:	715 ml	MW +/- 3,5 ml	EW +/- 10 ml
Gewicht ca.:	450	g	
Maßbehältnis nach FertigPackV			JA
Benennung :			
0,70 l. Krug			
Artikelzeichnung			
Mündung: PP N 27,6-15,5-24,8 Halsdurchgang: \varnothing 16,0 min.			
Projekt Nr.:		Zeichnungs-Nr.:	
040/00		0749-04-AZ-A	
Artikel Nr.:		Mü-Nr.:	
0749		04	