

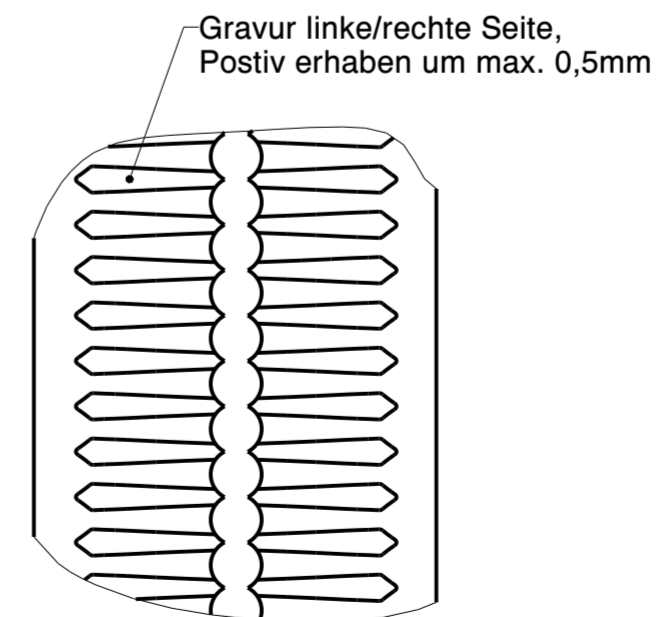

Wiegand-Glas

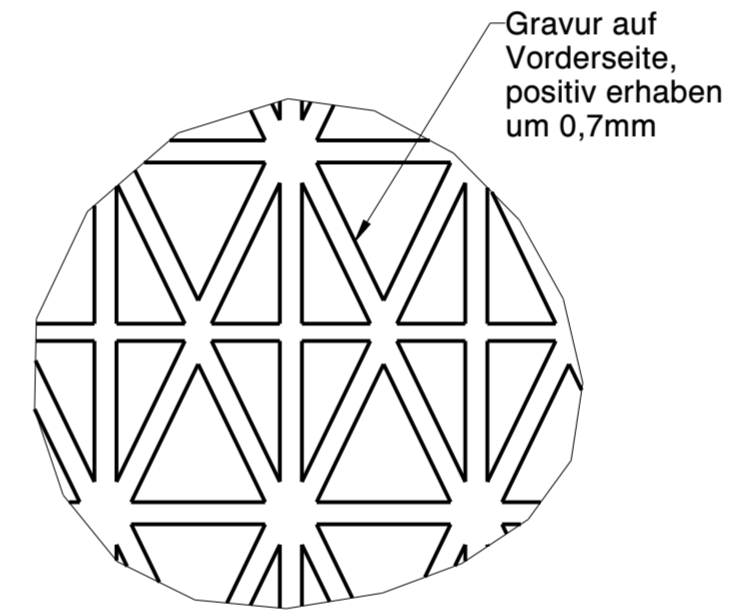
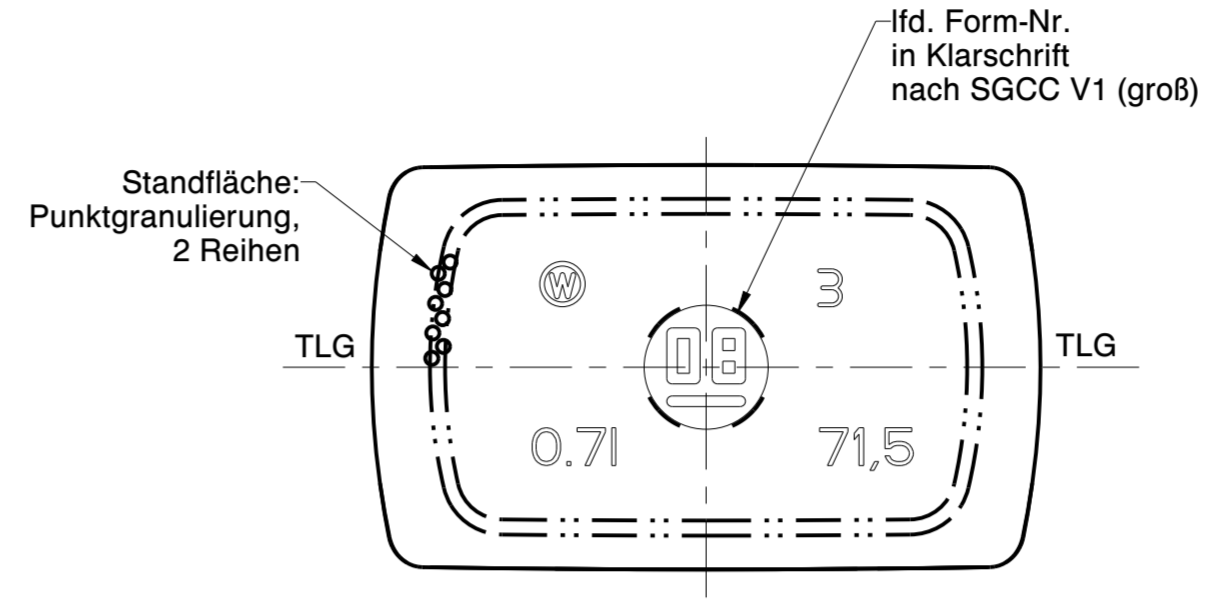
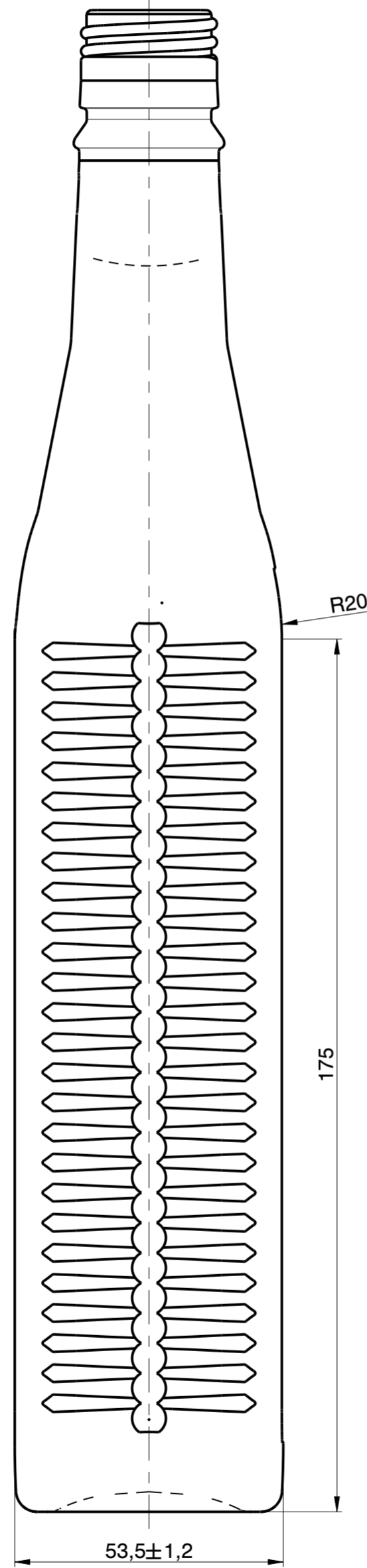
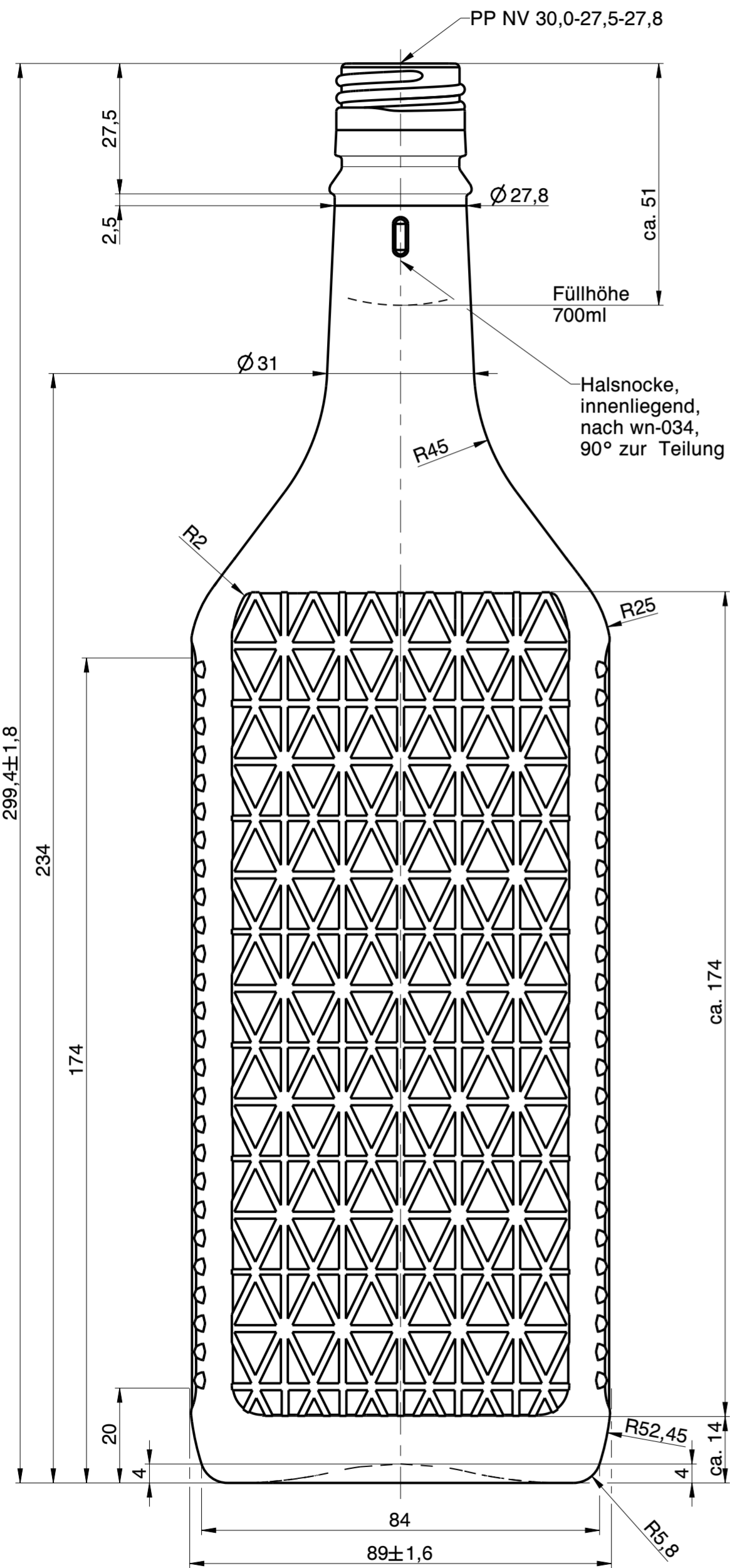
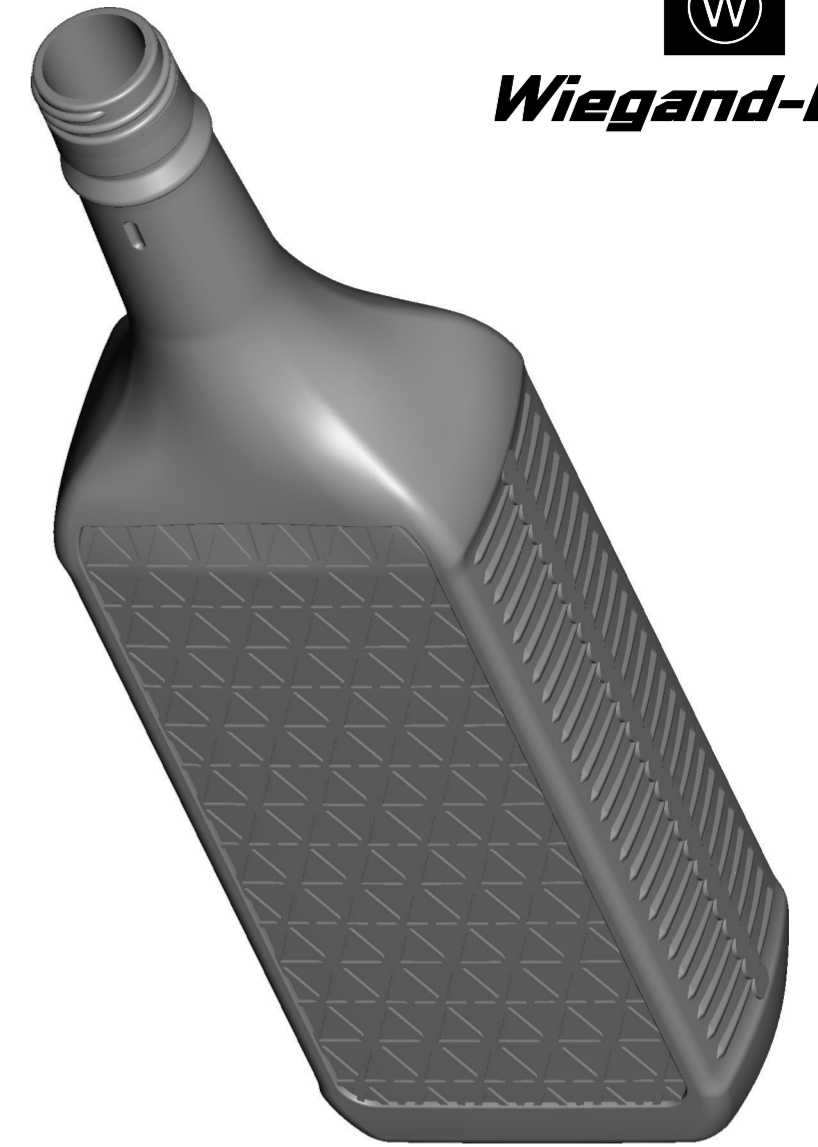

a	Zeichnungs- und Mündungssyntax geändert; Schriftkopf aktualisiert; Halsanschluss an MZ angepasst; Zeichnungshistorie siehe 0788-AZ-E; Zeichnung mit MDG 107 siehe 0788-AZ-D	17.04.22	L.Kn./C.Li.
---	---	----------	-------------

Rev.	Änderung	Datum	Name
------	----------	-------	------

Eigentum der Wiegand-Glashüttenwerke GmbH
Für diese Zeichnung behalten wir uns alle Rechte vor.
Ohne unsere Genehmigung darf diese weder vervielfältigt, noch Dritten zugänglich gemacht werden. Auf § 2 Ziffer 7 Urheberrechtsgesetz und § 18 UWG wird hingewiesen.

Die Wiegand-Glashüttenwerke GmbH übernimmt keine Gewähr dafür, dass die Herstellung und Benutzung dieses Produkts nicht in Schutzrechte wie Marken-, Gebrauchsmusterrechte oder Ähnliches oder Urheberrechte Dritter eingreift und/oder keine Schäden bei Dritten hervorruft.

Wiegand-Glashüttenwerke GmbH
Otto-Wiegand-Straße 9
D-96361 Steinbach am Wald

2017	Datum	Name	Maßstab
gezeichnet	03.08.17	L.Kn.	1:1

nach Zeichnung: 0788-AZ-E / 27.03.18 / M.Si.
DIN 6129 Freimaß Toleranz

Inhalt RV.: 715 ml MW +/- 3,5 ml
EW +/- 10 ml

Gewicht ca.: 570 g

Maßbehältnis nach FertigPackV JA

Benennung:

0,70 l. Kirschwasser

Artikelzeichnung

Mündung:
PP NV 30,0-27,5-27,8
Halsdurchgang: Ø 18 min.

Projekt Nr.: 095/00
Zeichnungs-Nr.: 0788-107-AZ-A

Artikel Nr.: 0788 Mü-Nr.: 107