

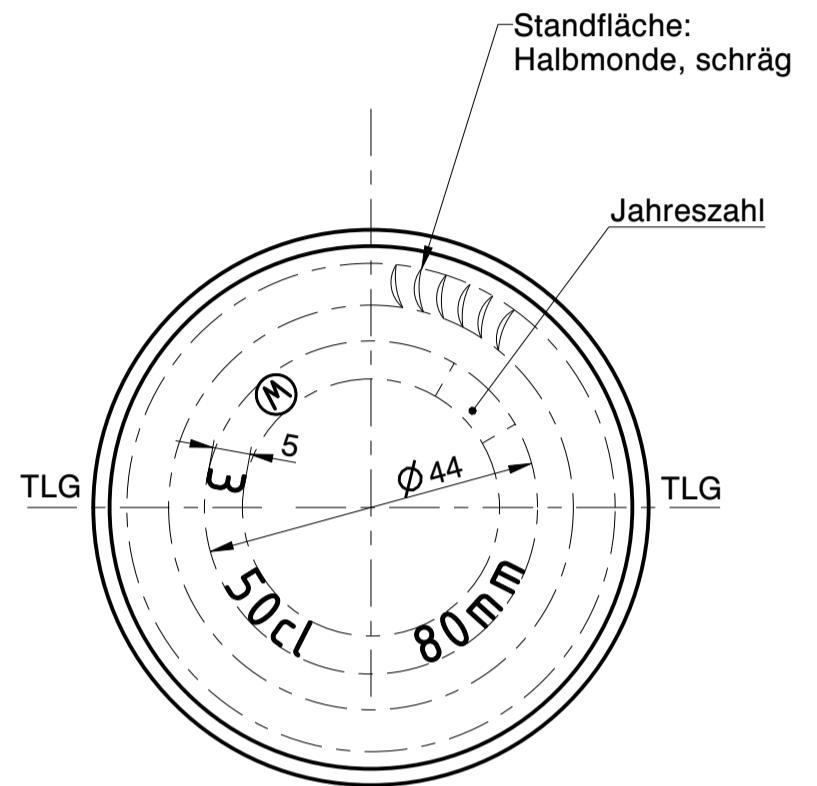

**Wiegand-Glas**

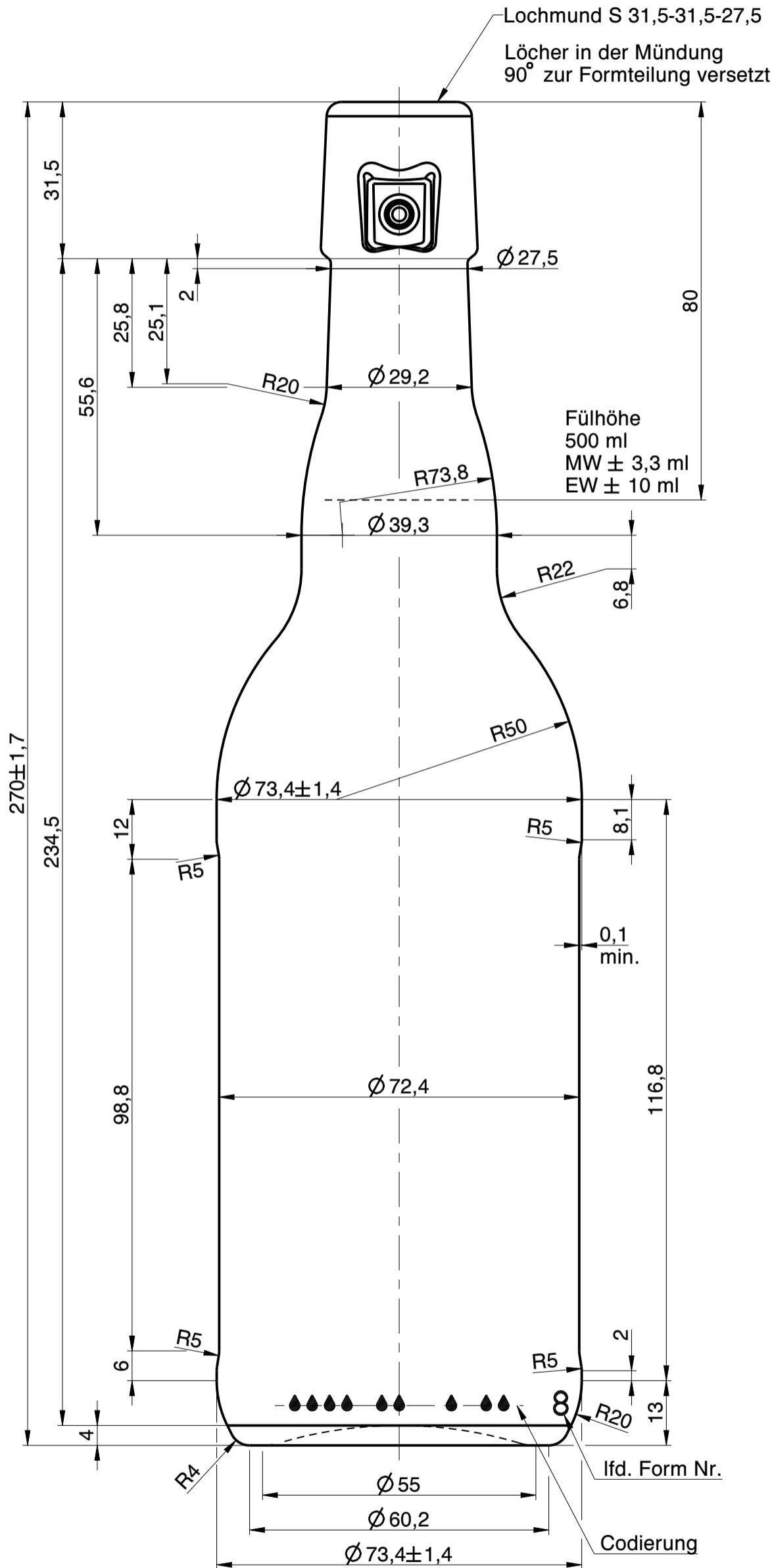

|   |  |                            |            |
|---|--|----------------------------|------------|
| a   | Zeichnungs- und Mündungssyntax geändert; Schriftkopf aktualisiert; Zeichnungshistorie siehe 2762 W1 (Rev. 3) | 09.06.23                   | L.Kn.      |
| Rev.  | Änderung   | Datum                      | Name       |
| Eigentum der Wiegand-Glashüttenwerke GmbH<br>Für diese Zeichnung behalten wir uns alle Rechte vor.<br>Ohne unsere Genehmigung darf diese weder vervielfältigt, noch Dritten zugänglich gemacht werden. Auf § 2 Ziffer 7 Urheberrechtsgesetz und § 18 UWG wird hingewiesen.    |  |                            |            |
| Die Wiegand-Glashüttenwerke GmbH übernimmt keine Gewähr dafür, dass die Herstellung und Benutzung dieses Produkts nicht in Schutzrechte wie Marken-, Gebrauchsmusterrechte oder Ähnliches oder Urheberrechte Dritter eingreift und/oder keine Schäden bei Dritten hervorruft. |  |                            |            |
| <b>Wiegand-Glashüttenwerke GmbH</b><br>Otto-Wiegand-Straße 9<br>D-96361 Steinbach am Wald   |  |                            |            |
| 2008  | Datum  | Name                       | Maßstab    |
| gezeichnet  | 10.10.08   | K.Ne.                      | <b>1:1</b> |
| geprüft   | 22.12.08   | H.Re.                      |            |
| nach Zeichnung:   |  | 2726 W1 / 05.11.15 / C.Bö. |            |
| DIN 6129  |  | Freimaß Toleranz           |            |
| Inhalt RV.: ca. 528 ml  |  | MW +/-                     | - ml       |
|   |  | EW +/-                     | - ml       |
| Gewicht ca.:  |  | 500                        | g          |
| Maßbehältnis nach FertigPackV   |  |                            | JA         |
| Benennung:  |  |                            |            |
| <b>0,50 l. Bier LOM</b>   |  |                            |            |
| <b>Artikelzeichnung</b>   |  |                            |            |
| Mündung:<br>Lochmund S 31,5-31,5-27,5<br>Halsdurchgang: Ø 16,0 min.   |  |                            |            |
| Projekt Nr.:  |  | Zeichnungs-Nr.:            |            |
| -   |  | <b>099-15-AZ-A</b>         |            |
| Artikel Nr.:  |  | Mü-Nr.:                    | 15         |
| <b>099</b>  |  |                            |            |