

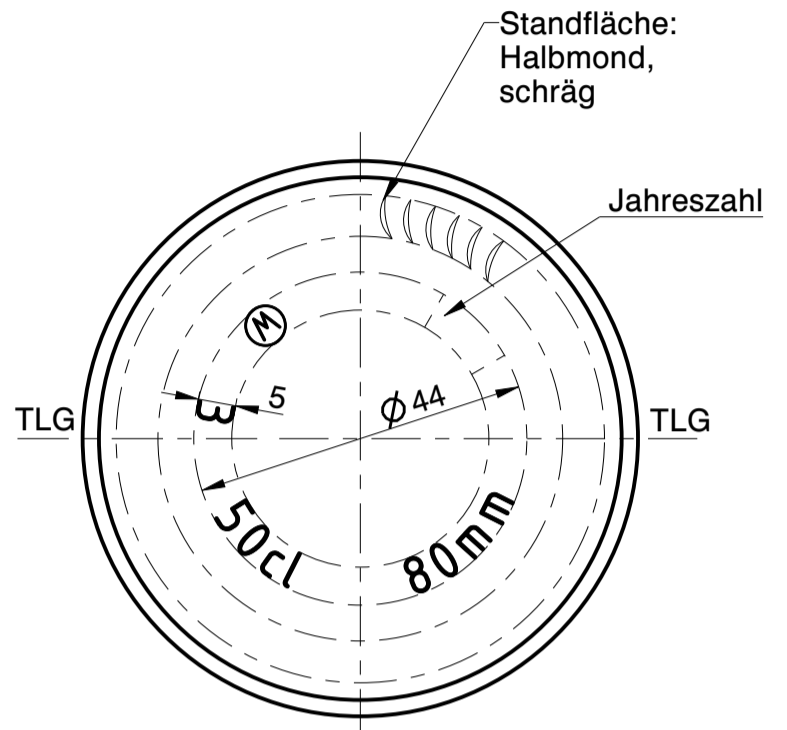

Wiegand-Glas

Löcher in der Mündung um 90° zur Formteilung versetzt

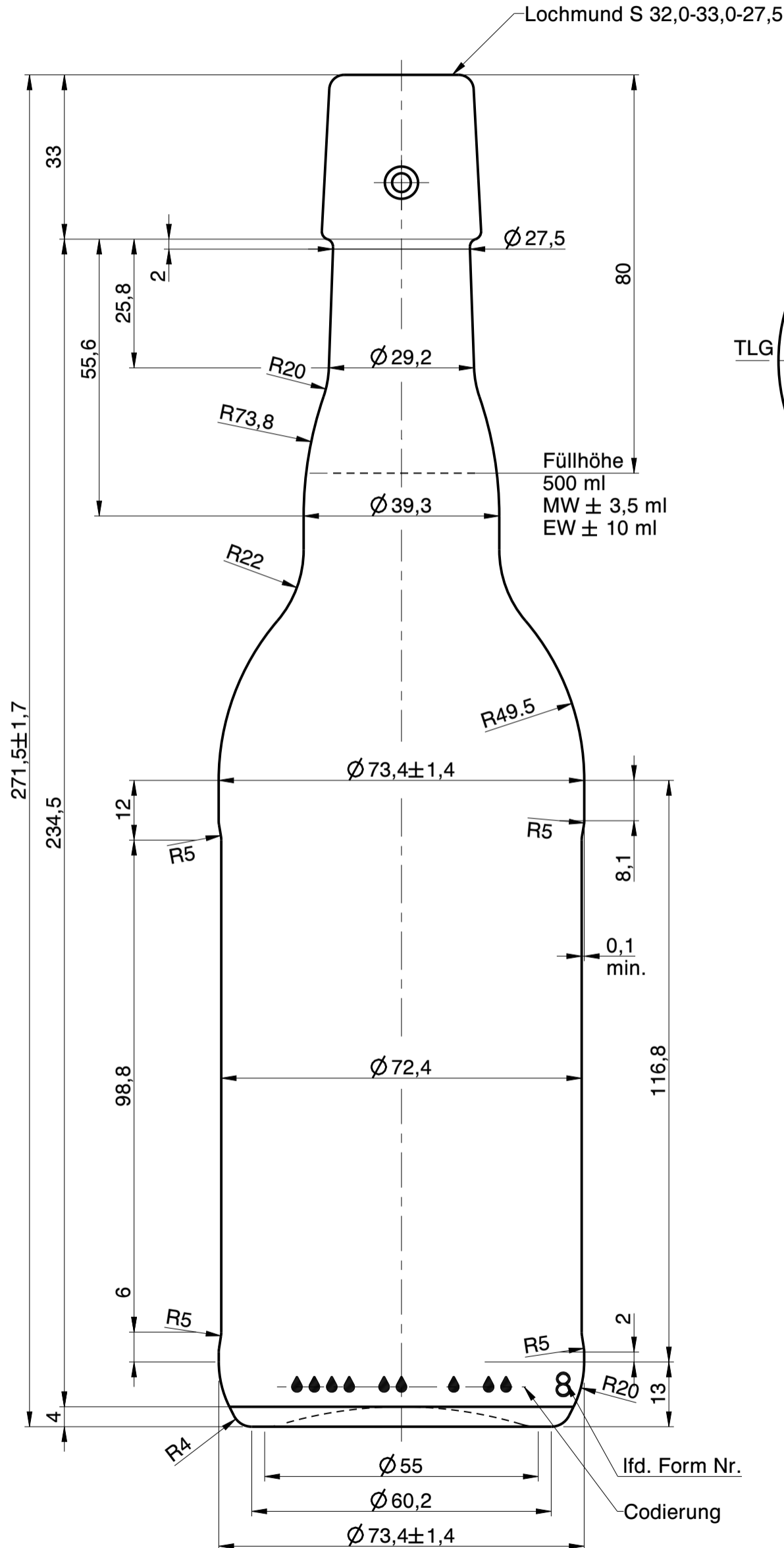

a	Zeichnungs- und Mündungssyntax geändert; Schriftkopf aktualisiert; Zeichnungshistorie siehe 2762 W1B (Rev. 1)	26.01.23	L.Kn.
Rev.	Änderung	Datum	Name
Eigentum der Wiegand-Glashüttenwerke GmbH Für diese Zeichnung behalten wir uns alle Rechte vor. Ohne unsere Genehmigung darf diese weder vervielfältigt, noch Dritten zugänglich gemacht werden. Auf § 2 Ziffer 7 Urheberrechtsgesetz und § 18 UWG wird hingewiesen.			
Die Wiegand-Glashüttenwerke GmbH übernimmt keine Gewähr dafür, dass die Herstellung und Benutzung dieses Produkts nicht in Schutzrechte wie Marken-, Gebrauchsmusterrechte oder Ähnliches oder Urheberrechte Dritter eingreift und/oder keine Schäden bei Dritten hervorruft.			
Wiegand-Glashüttenwerke GmbH Otto-Wiegand-Straße 9 D-96361 Steinbach am Wald			
2015	Datum	Name	Maßstab
gezeichnet	22.05.15	S.Ka.	1:1
geprüft	22.05.15	H.Re.	
nach Zeichnung:		2762W1B / 05.11.15 / C.Bö.	
DIN 6129		Freimaß Toleranz	
Inhalt RV.: ca. 527 ml		MW +/-	- ml
		EW +/-	- ml
Gewicht ca.:		500	g
Maßbehältnis nach FertigPackV			JA
Benennung:			
0,50 l. Bier LOM			
Artikelzeichnung			
Mündung: Lochmund S 32,0-33,0-27,5 Halsdurchgang: Ø 16,0 min.			
Projekt Nr.:		Zeichnungs-Nr.:	
-		099-56-AZ-A	
Artikel Nr.:		Mü-Nr.:	56
099			