

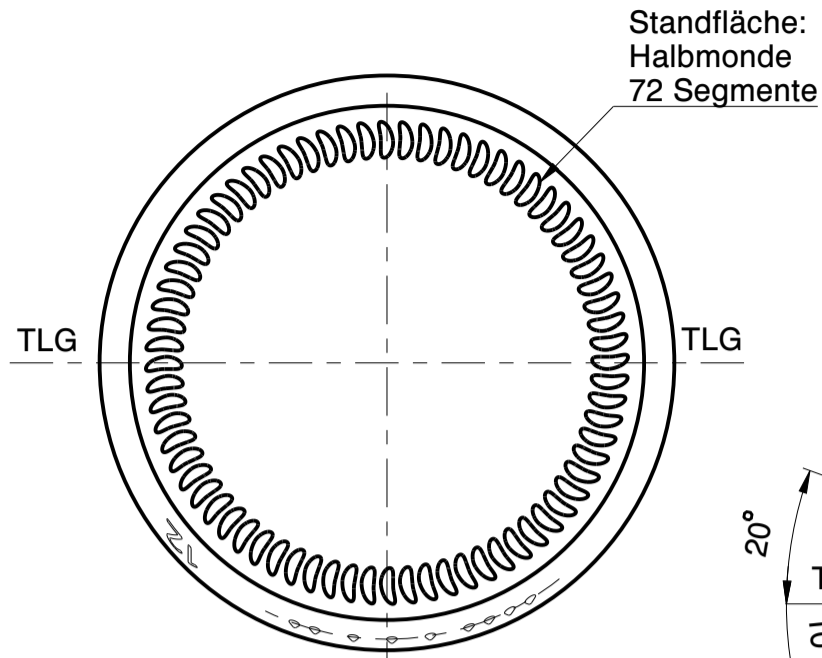

**Wiegand-Glas**

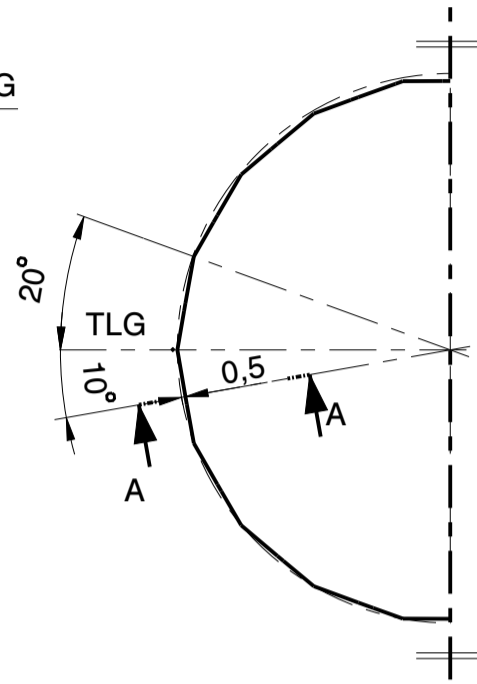

Standfläche:  
Halbmonde  
72 Segmente



SCHNITT B-B

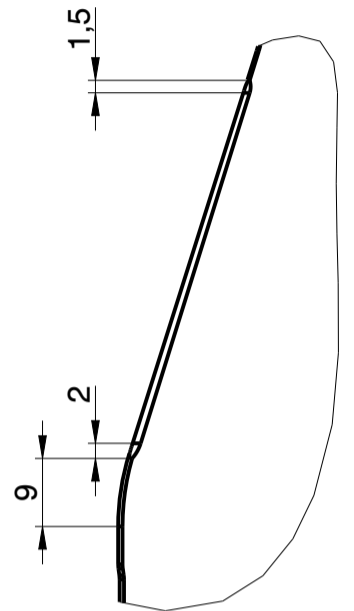

SCHNITT A-A

Twist-Off N 40,8-13,6-38,0

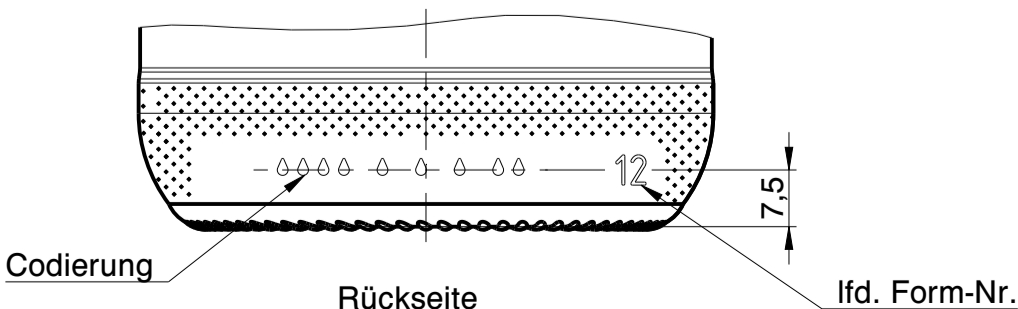
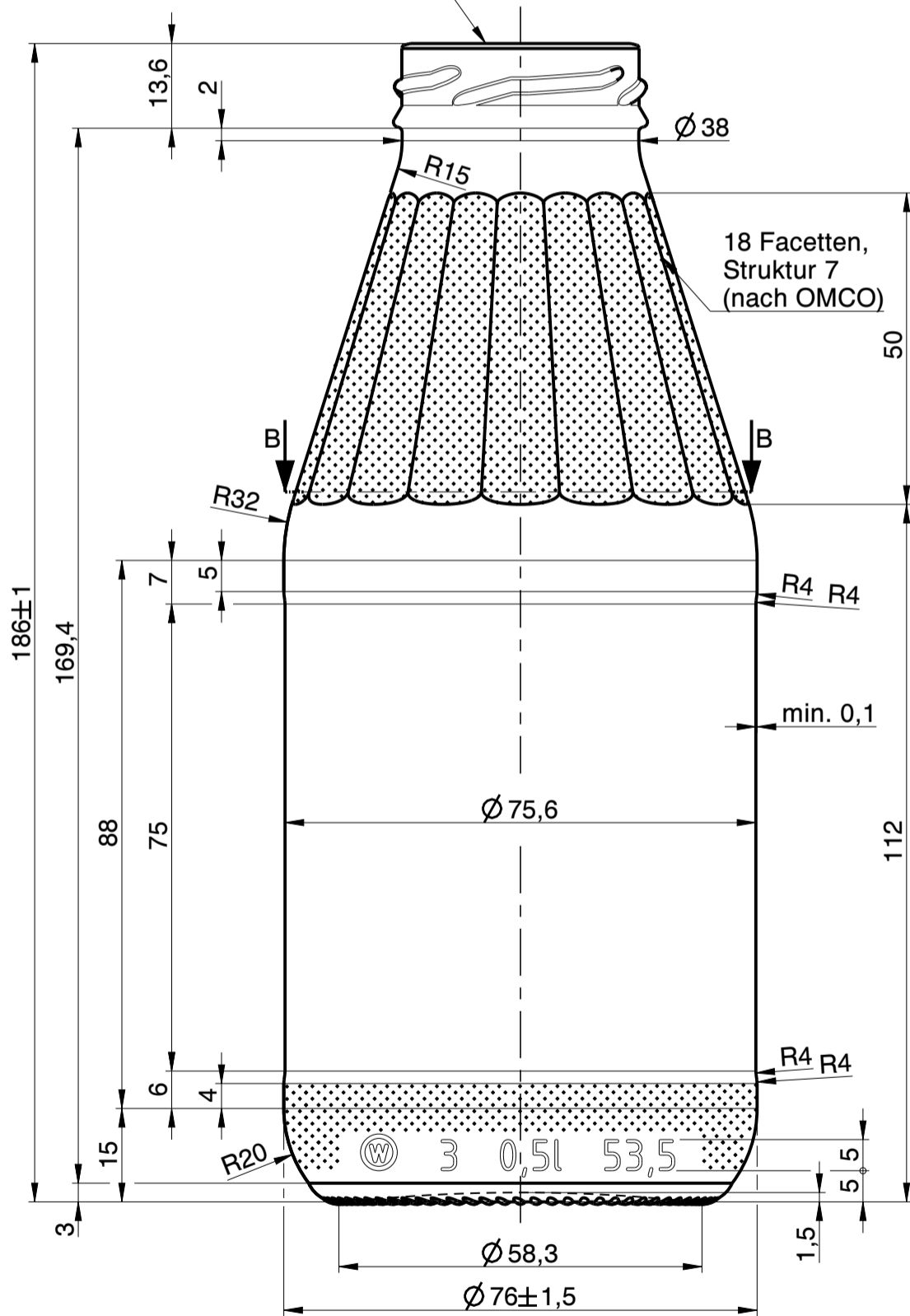

a	Zeichnungs- und Mündungssyntax geändert; Zeichnungshistorie siehe 1020-AZ-K	26.06.23	C.Bö.
Rev.	Änderung	Datum	Name
Eigentum der Wiegand-Glashüttenwerke GmbH Für diese Zeichnung behalten wir uns alle Rechte vor. Ohne unsere Genehmigung darf diese weder vervielfältigt, noch Dritten zugänglich gemacht werden. Auf § 2 Ziffer 7 Urheberrechtsgesetz und § 18 UWG wird hingewiesen.			
Die Wiegand-Glashüttenwerke GmbH übernimmt keine Gewähr dafür, dass die Herstellung und Benutzung dieses Produkts nicht in Schutzrechte wie Marken-, Gebrauchsmusterrechte oder Ähnliches oder Urheberrechte Dritter eingreift und/oder keine Schäden bei Dritten hervorruft.			
Wiegand-Glashüttenwerke GmbH Otto-Wiegand-Straße 9 D-96361 Steinbach am Wald			
1994	Datum	Name	Maßstab
gezeichnet	08.12.94	H.Sc.	<b>1:1</b>
nach Zeichnung: 1020-AZ-K / 19.03.20 / C.Li.			
DIN 6129		Freimaß Toleranz	
Inhalt RV.:	535 ml	MW +/- 3,5 ml	EW +/- 5 ml
Gewicht ca.:	265 g		
Maßbehältnis nach FertigPackV			JA
Benennung : <b>0,50 l. Saft</b>			
<b>Artikelzeichnung</b>			
Mündung: Twist-Off N 40,8-13,6-38,0 Halsdurchgang: Ø -			
Projekt Nr.:	Zeichnungs-Nr.:		
-	1020-R6-AZ-A		
Artikel Nr.:	1020	Mü-Nr.:	R6