

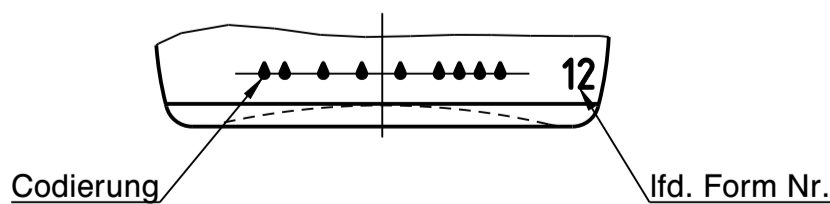

Wiegand-Glas

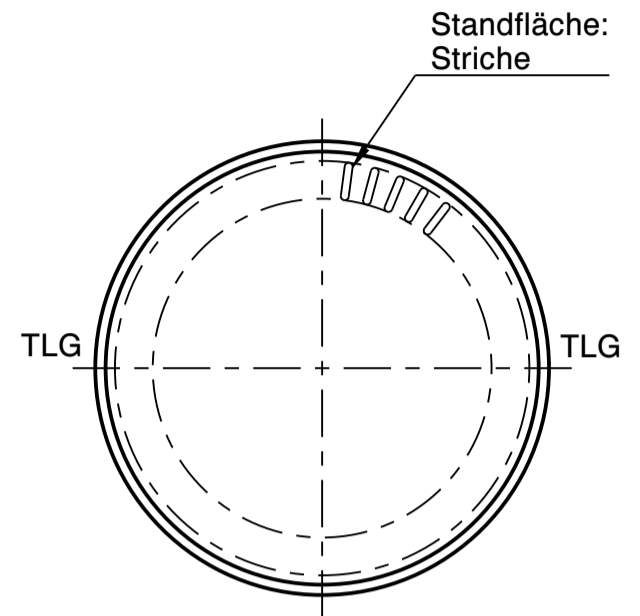
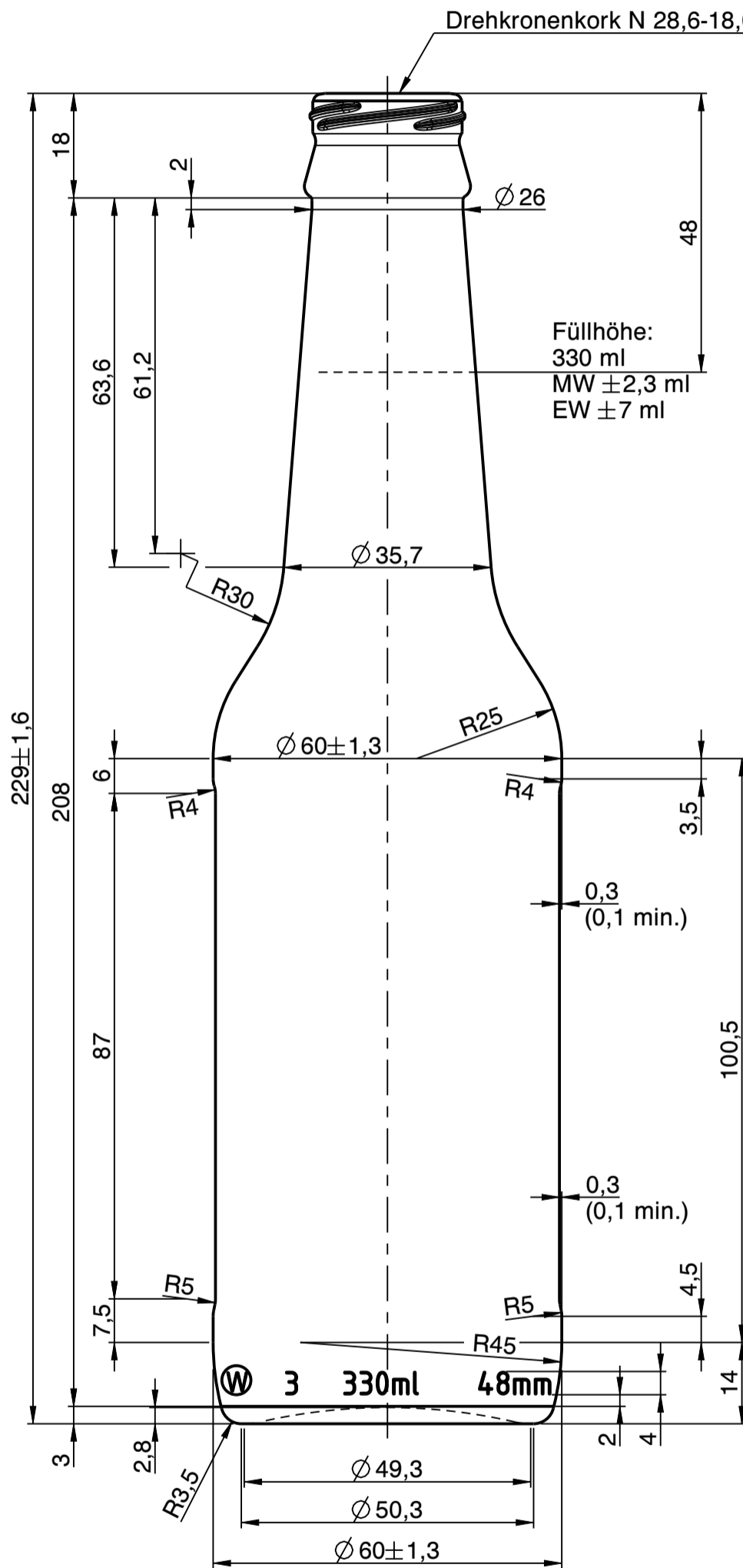

a	Zeichnungs- und Mündungssyntax geändert; Schriftkopf aktualisiert; Zeichnungshistorie siehe 3346W1C (Rev. 2)	21.06.23	M.Fr.
Rev.	Änderung	Datum	Name
Eigentum der Wiegand-Glashüttenwerke GmbH Für diese Zeichnung behalten wir uns alle Rechte vor. Ohne unsere Genehmigung darf diese weder vervielfältigt, noch Dritten zugänglich gemacht werden. Auf § 2 Ziffer 7 Urheberrechtsgesetz und § 18 UWG wird hingewiesen.			
Die Wiegand-Glashüttenwerke GmbH übernimmt keine Gewähr dafür, dass die Herstellung und Benutzung dieses Produkts nicht in Schutzrechte wie Marken-, Gebrauchsmusterrechte oder Ähnliches oder Urheberrechte Dritter eingreift und/oder keine Schäden bei Dritten hervorruft.			
Wiegand-Glashüttenwerke GmbH Otto-Wiegand-Straße 9 D-96361 Steinbach am Wald			
2016	Datum	Name	Maßstab
gezeichnet	29.08.16	M.Fr.	1:1
geprüft	31.08.16	S.Ka.	
Freigabe	31.08.16	K-H.M.	
nach Zeichnung:	3346W1C / 26.09.16 / C.Bö.		
DIN 6129	Freimaß Toleranz		
Inhalt RV.: ca. 348 ml	MW +/-	- ml	
	EW +/-	- ml	
Gewicht ca.:	195	g	
Maßbehältnis nach FertigPackV	JA		
Benennung :			
0,33 l. Abbot			
Artikelzeichnung			
Mündung: Drehkronenkork N 28,6-18,0-26,0 Halsdurchgang: \varnothing 17,0 min.			
Projekt Nr.:	Zeichnungs-Nr.:		
-	1034-3X-AZ-A		
Artikel Nr.:	1034	Mü-Nr.:	3X