

DETAIL ETIKETTENSCHUTZ
SCHNITT A-A
2:1

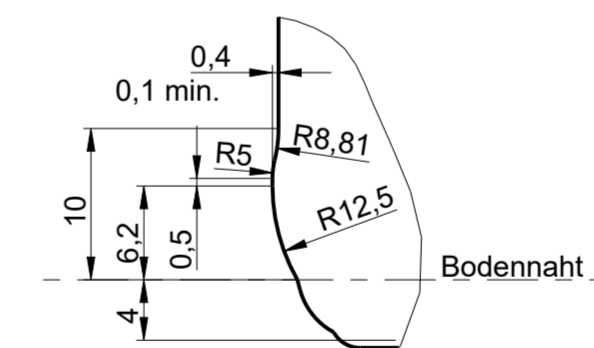

a	Zeichnungs- und Mündungssyntax geändert; Zeichnungshistorie siehe 1245-AZ-F	15.09.22	C.Li.
Rev.	Änderung	Datum	Name
Eigentum der Wiegand-Glashüttenwerke GmbH Für diese Zeichnung behalten wir uns alle Rechte vor. Ohne unsere Genehmigung darf diese weder vervielfältigt, noch Dritten zugänglich gemacht werden. Auf § 2 Ziffer 7 Urheberrechtsgesetz und § 18 UWG wird hingewiesen.			
Die Wiegand-Glashüttenwerke GmbH übernimmt keine Gewähr dafür, dass die Herstellung und Benutzung dieses Produkts nicht in Schutzrechte wie Marken-, Gebrauchsmusterrechte oder Ähnliches oder Urheberrechte Dritter eingreift und/oder keine Schäden bei Dritten hervorruft.			
 Wiegand-Glashüttenwerke GmbH Otto-Wiegand-Straße 9 D-96361 Steinbach am Wald			
2004	Datum	Name	Maßstab
gezeichnet	29.09.04	M.We.	1:1
nach Zeichnung: 1245-AZ-F / 07.09.20 / C.Li.		DIN 6129 Freimaß Toleranz	
Inhalt RV.:	715 ml	MW +/- 3,5 ml	EW +/- 10 ml
Gewicht ca.:	450 g		
Maßbehältnis nach FertigPackV			JA
Benennung:			
0,70 l. Vierkant Classic			
Artikelzeichnung			
Mündung: PP N 30,7-21,4-27,8 Halsdurchgang: Ø 18,0 min.			
Projekt Nr.:		Zeichnungs-Nr.:	
138/04		1245-5J-AZ-A	
Artikel Nr.:	1245	Mü-Nr.:	5J