

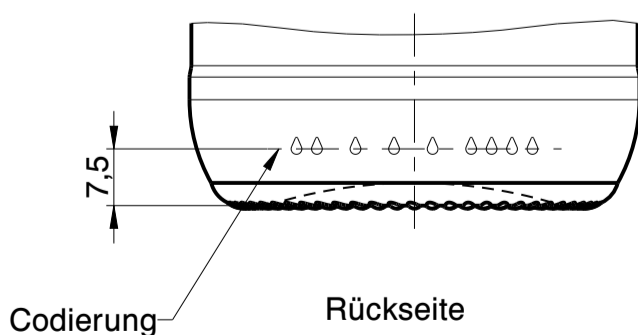

**Wiegand-Glas**

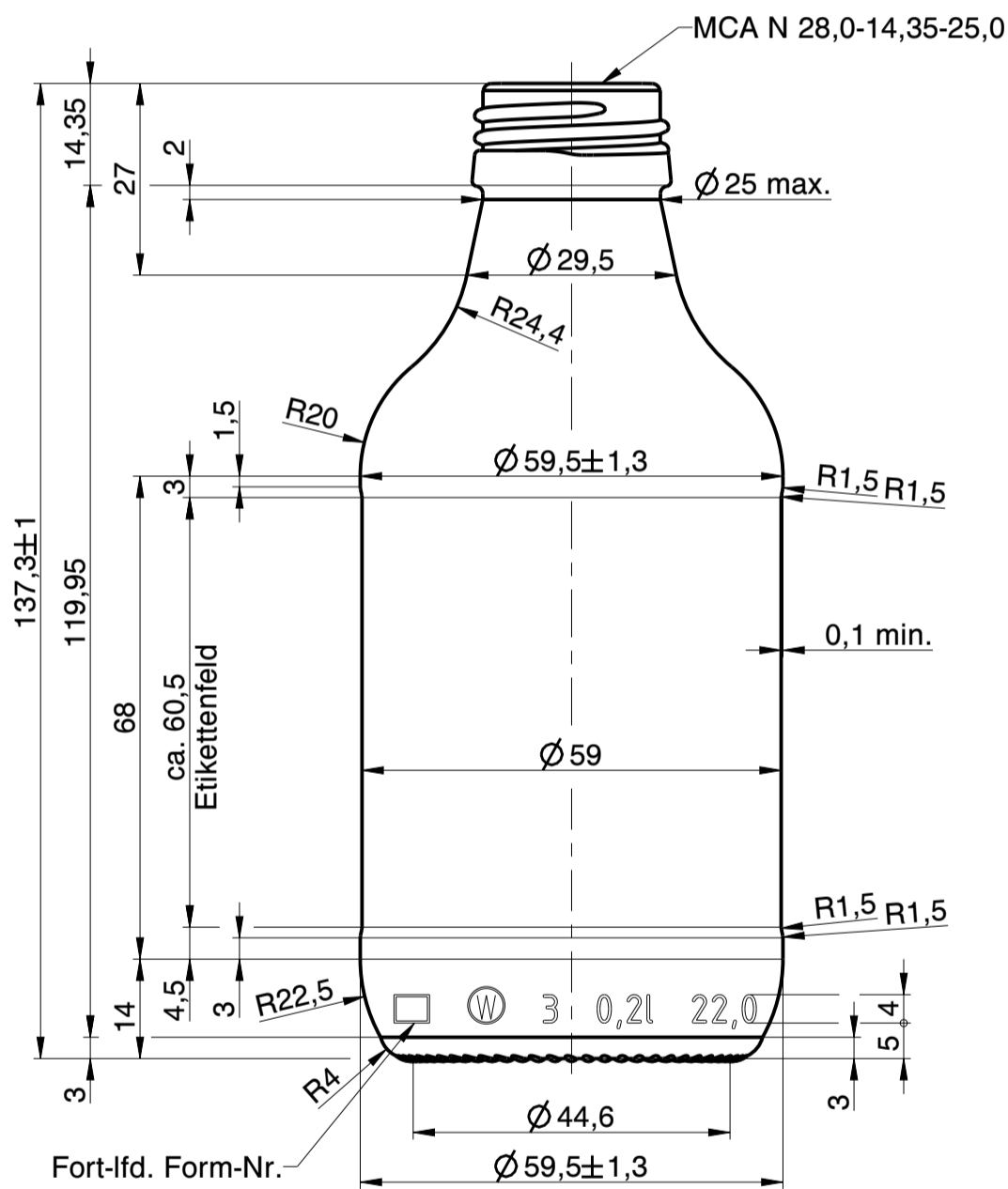
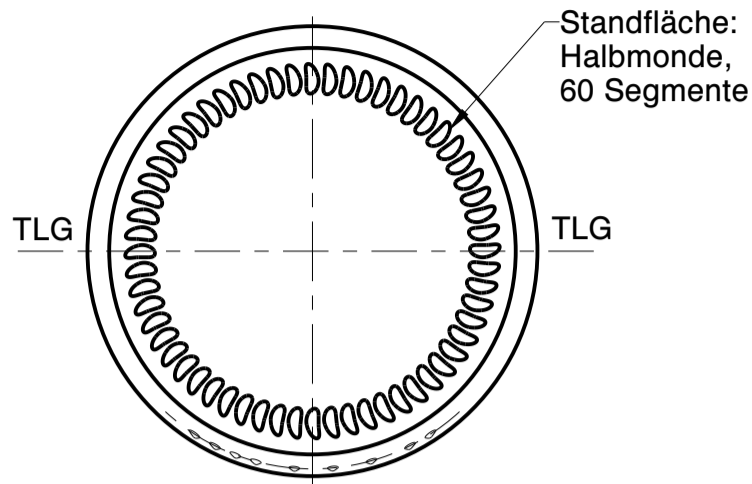

b	gezeichnet Datum auf Grundstand AZ geändert	20.01.23	D.Ar.
a	Zeichnungs- und Mündungssyntax geändert; Zeichnungshistorie siehe 1280-AZ-H	23.03.22	M.Fr.
Rev.	Änderung	Datum	Name

Eigentum der Wiegand-Glashüttenwerke GmbH  
Für diese Zeichnung behalten wir uns alle Rechte vor.  
Ohne unsere Genehmigung darf diese weder vervielfältigt, noch Dritten zugänglich gemacht werden. Auf § 2 Ziffer 7 Urheberrechtsgesetz und § 18 UWG wird hingewiesen.

Die Wiegand-Glashüttenwerke GmbH übernimmt keine Gewähr dafür, dass die Herstellung und Benutzung dieses Produkts nicht in Schutzrechte wie Marken-, Gebrauchsmusterrechte oder Ähnliches oder Urheberrechte Dritter eingreift und/oder keine Schäden bei Dritten hervorruft.

**W** Wiegand-Glashüttenwerke GmbH  
Otto-Wiegand-Straße 9  
D-96361 Steinbach am Wald

1997	Datum	Name	Maßstab
gezeichnet	12.08.97	D.Ab.	<b>1:1</b>

nach Zeichnung: 1280-AZ-H / 19.06.19 / C.Li.  
DIN 6129 Freimaß Toleranz

Inhalt RV.: 220 ml MW +/- 2 ml  
EW +/- 6 ml

Gewicht ca.: 150 g

Maßbehältnis nach FertigPackV JA

Benennung :  
**0,20 l. Milch kondens**

**Artikelzeichnung**

Mündung:  
MCA N 28,0-14,35-25,0  
Halsdurchgang: Ø 16 min.

Projekt Nr.: -  
Zeichnungs-Nr.: 1280-99-AZ -B

Artikel Nr.: 1280 Mü-Nr.: 99