

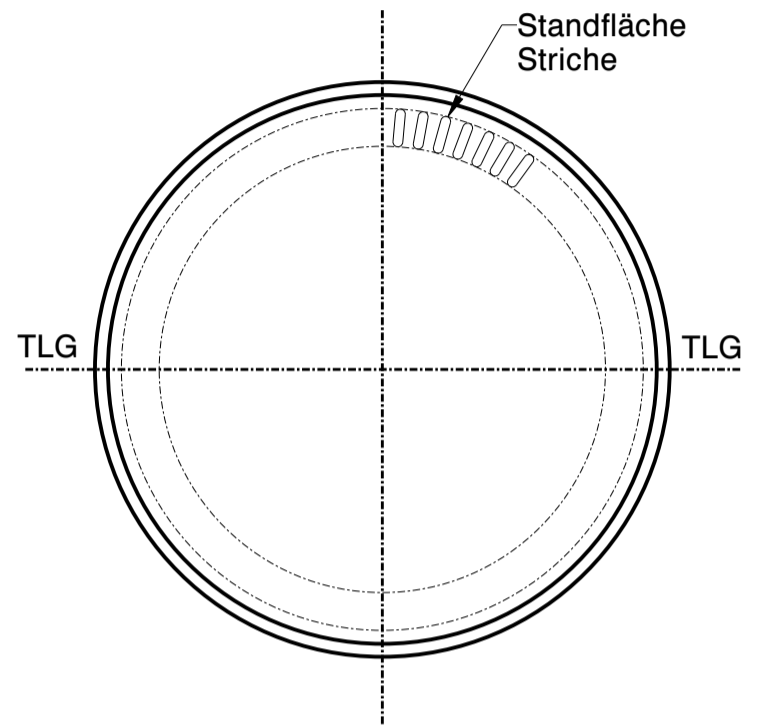

**Wiegand-Glas**

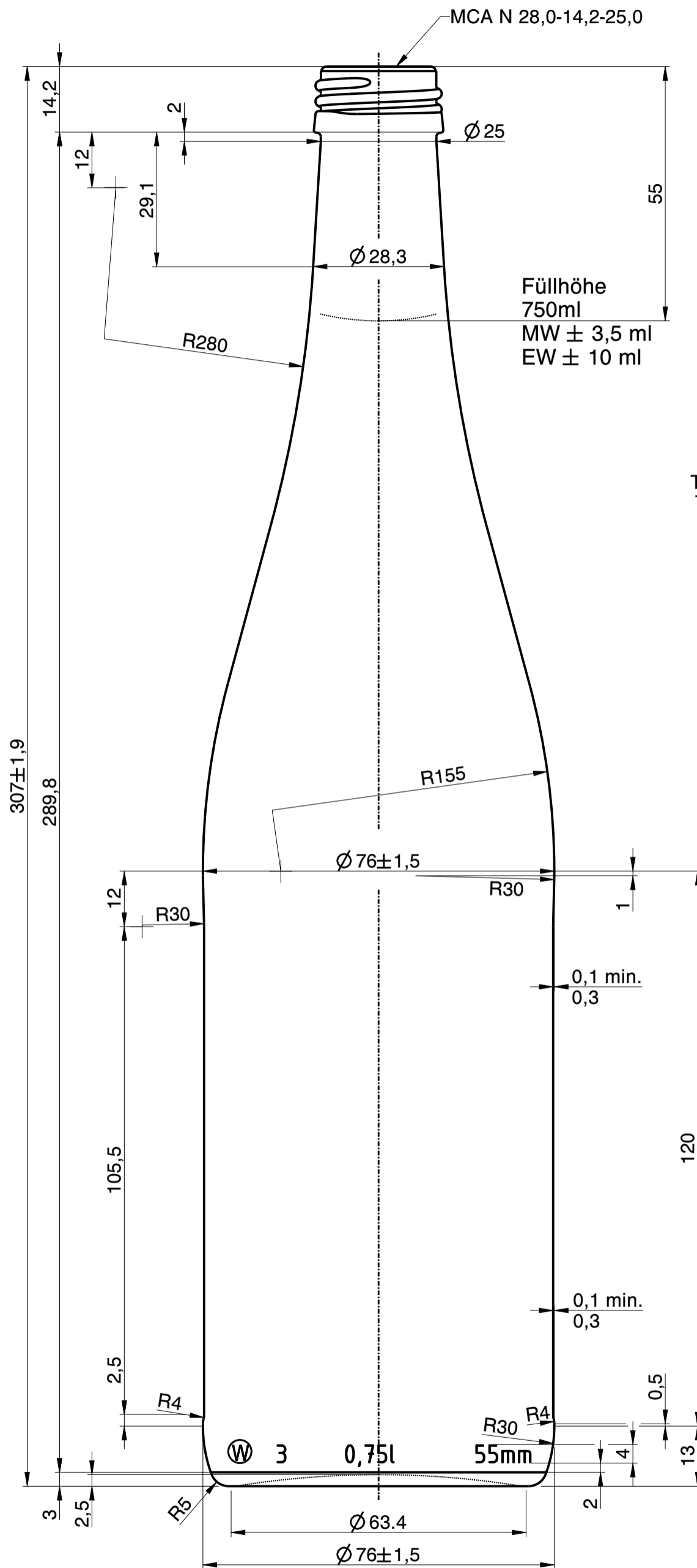

b	Mdg's.-Norm aktualisiert	09.07.24	M.Be.
a	Zeichnungs- und Mündungssyntax geändert; Schriftkopf aktualisiert; Zeichnungshistorie siehe 2372W1B (Rev. 2)	01.11.22	L.Kn.
Rev.	Änderung	Datum	Name

Eigentum der Wiegand-Glashüttenwerke GmbH  
Für diese Zeichnung behalten wir uns alle Rechte vor.  
Ohne unsere Genehmigung darf diese weder vervielfältigt, noch Dritten zugänglich gemacht werden. Auf § 2 Ziffer 7 Urheberrechtsgesetz und § 18 UWG wird hingewiesen.

Die Wiegand-Glashüttenwerke GmbH übernimmt keine Gewähr dafür, dass die Herstellung und Benutzung dieses Produkts nicht in Schutzrechte wie Marken-, Gebrauchsmusterrechte oder Ähnliches oder Urheberrechte Dritter eingreift und/oder keine Schäden bei Dritten hervorruft.

Wiegand-Glashüttenwerke GmbH  
Otto-Wiegand-Straße 9  
D-96361 Steinbach am Wald

	Datum	Name	Maßstab
2004			
gezeichnet	08.01.04	K.Ne.	<b>1:1</b>
geprüft	08.01.04	H.Re.	

nach Zeichnung: 2372W1B / 23.10.19 / S.Ka.  
DIN 6129 Freimaß Toleranz

Inhalt RV.: ca. 770 ml MW +/- - ml  
EW +/- - ml

Gewicht ca.: 365 g

Maßbehältnis nach FertigPackV JA

Benennung:  
**0,75 l. Schlegel**

**Artikelzeichnung**

Mündung:  
MCA N 28,0-14,2-25,0  
Halsdurchgang: Ø 16,0 min.

Projekt Nr.: - Zeichnungs-Nr.: 131-09-AZ-B

Artikel Nr.: 131 Mü.-Nr.: 09

