

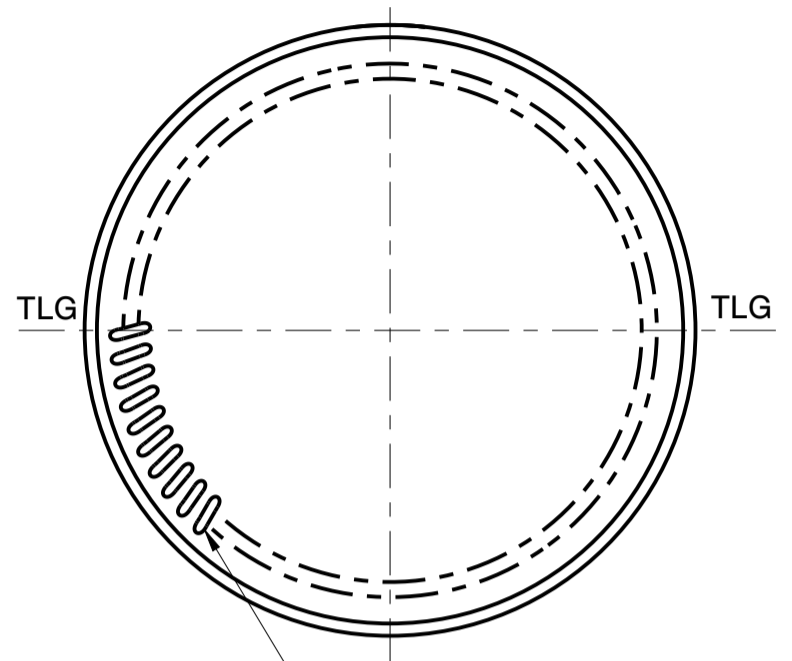

Wiegand-Glas

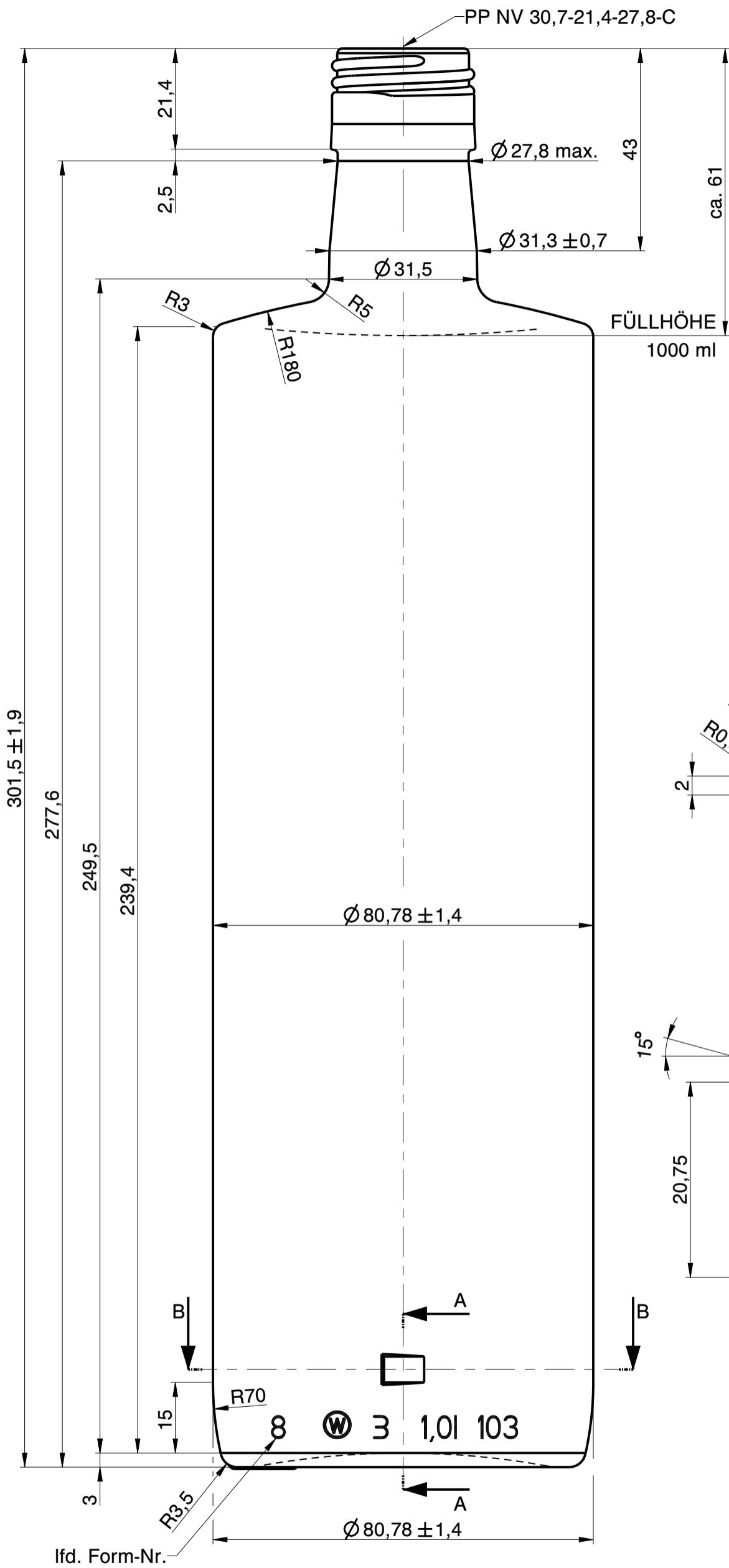

STANDFLÄCHE:
Strichgranulierung, geneigt

Schnitt B-B
2:1

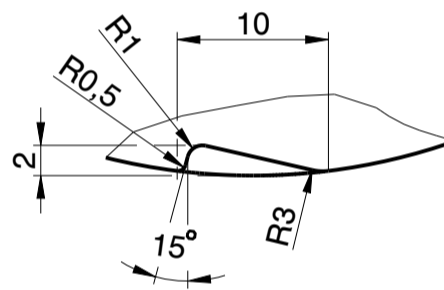

Schnitt A-A
2:1

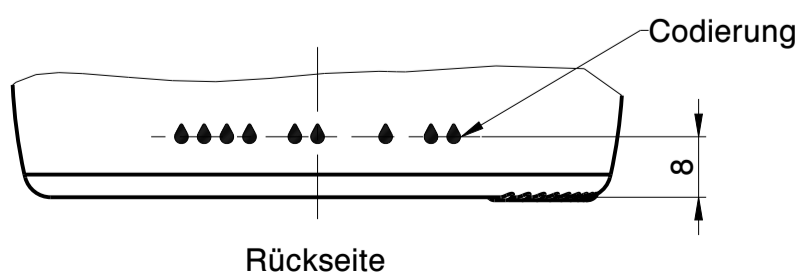
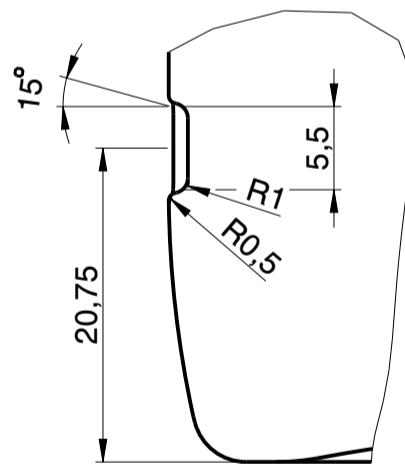

| | | | |
|---|---|---|--------------|
| a | Zeichnungs- und Mündungssyntax geändert; Schriftkopf aktualisiert; Zeichnungshistorie siehe 1385-AZ-D | 01.02.23 | C.Li. |
| Rev. | Änderung | Datum | Name |
| Eigentum der Wiegand-Glashüttenwerke GmbH Für diese Zeichnung behalten wir uns alle Rechte vor. Ohne unsere Genehmigung darf diese weder vervielfältigt, noch Dritten zugänglich gemacht werden. Auf § 2 Ziffer 7 Urheberrechtsgesetz und § 18 UWG wird hingewiesen. | | | |
| Die Wiegand-Glashüttenwerke GmbH übernimmt keine Gewähr dafür, dass die Herstellung und Benutzung dieses Produkts nicht in Schutzrechte wie Marken-, Gebrauchsmusterrechte oder Ähnliches oder Urheberrechte Dritter eingreift und/oder keine Schäden bei Dritten hervorruft. | | | |
| Wiegand-Glashüttenwerke GmbH Otto-Wiegand-Straße 9 D-96361 Steinbach am Wald | | | |
| 2006 | Datum | Name | Maßstab |
| gezeichnet | 23.01.06 | M.We. | 1:1 |
| nach Zeichnung: 1385-AZ-D / 08.05.18 / S.Be. | | | |
| DIN 6129 | | Freimaß Toleranz | |
| Inhalt RV.: | 1030 ml | MW +/- 3,5 ml | EW +/- 10 ml |
| Gewicht ca.: | 600 g | | |
| Maßbehältnis nach FertigPackV | | | JA |
| Benennung : 1,00 l. Vodka Svensk N | | | |
| Artikelzeichnung | | | |
| Mündung: PP NV 30,7-21,4-27,8-C Halsdurchgang: Ø 18,0 min. | | | |
| Projekt Nr.: 252/05 | | Zeichnungs-Nr.: 1385-347-AZ-A | |
| Artikel Nr.: 1385 | | Mü-Nr.: 347 | |