

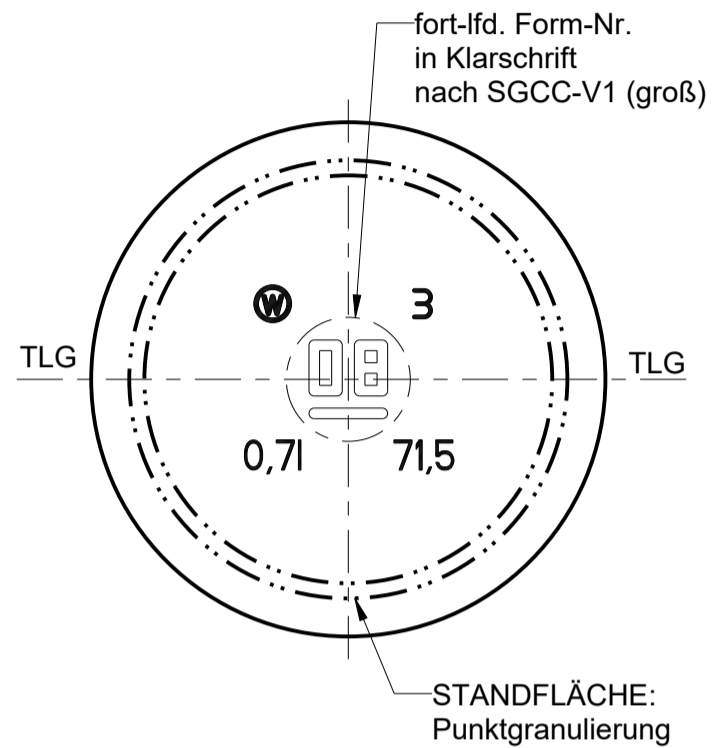

**Wiegand-Glas**

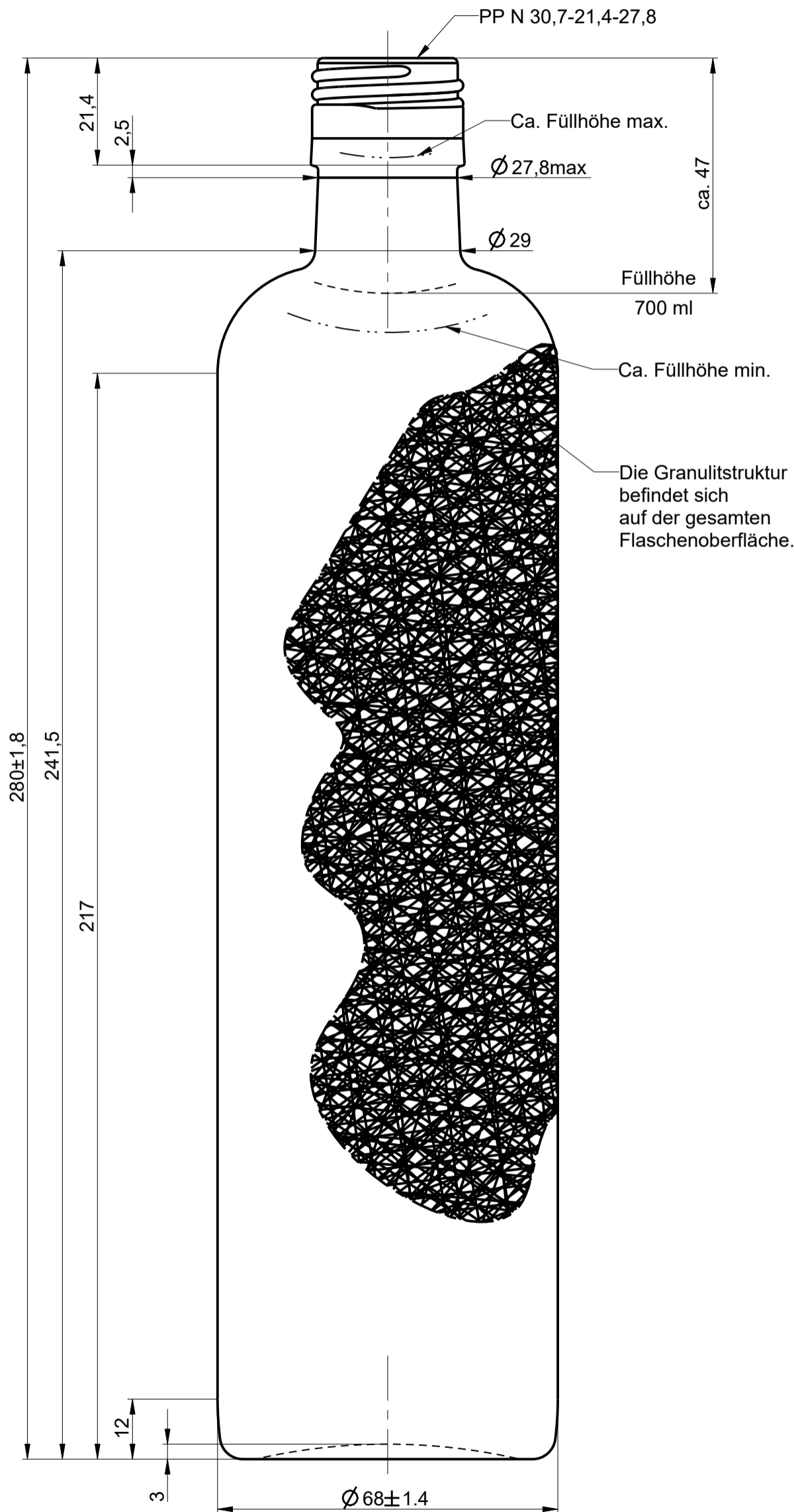

a	Zeichnungs- und Mündungssyntax geändert (Schriftkopf); Zeichnungshistorie s. 1387-AZ-B	28.09.22	T.Tr.
Rev.	Änderung	Datum	Name
Eigentum der Wiegand-Glashüttenwerke GmbH Für diese Zeichnung behalten wir uns alle Rechte vor. Ohne unsere Genehmigung darf diese weder vervielfältigt, noch Dritten zugänglich gemacht werden. Auf § 2 Ziffer 7 Urheberrechtsgesetz und § 18 UWG wird hingewiesen.			
Die Wiegand-Glashüttenwerke GmbH übernimmt keine Gewähr dafür, dass die Herstellung und Benutzung dieses Produkts nicht in Schutzrechte wie Marken-, Gebrauchsmusterrechte oder Ähnliches oder Urheberrechte Dritter eingreift und/oder keine Schäden bei Dritten hervorruft.			
<b>Wiegand-Glashüttenwerke GmbH</b> Otto-Wiegand-Straße 9 D-96361 Steinbach am Wald			
2006	Datum	Name	Maßstab
gezeichnet	25.01.06	O.Ko.	<b>1:1</b>
geprüft			
Freigabe			
nach Zeichnung:	1387-AZ-B / 25.10.18 / C.Li.		
DIN 6129	Freimaß Toleranz		
Inhalt RV.:	715 ml	MW +/- 3,5 ml	EW +/- 10 ml
Gewicht ca.:	370	g	
Maßbehältnis nach FertigPackV			JA
Benennung :			
<b>0,70 l. Krug Beijsde geest</b>			
<b>Artikelzeichnung</b>			
Mündung: PP N 30,7-21,4-27,8 Halsdurchgang: Ø 18,0 min.			
Projekt Nr.:		Zeichnungs-Nr.:	
257/05		1387-08-AZ-A	
Artikel Nr.:		Mü-Nr.:	
1387		08	