

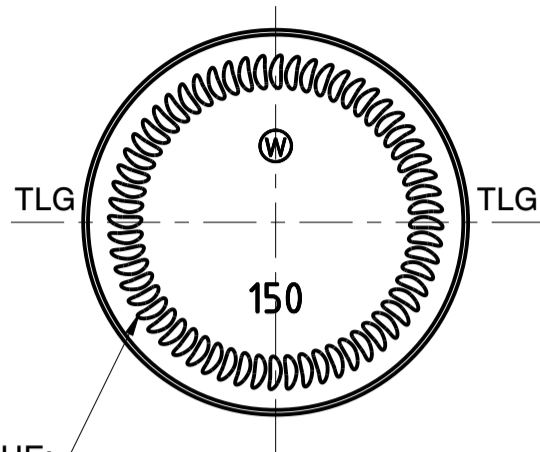

Wiegand-Glas

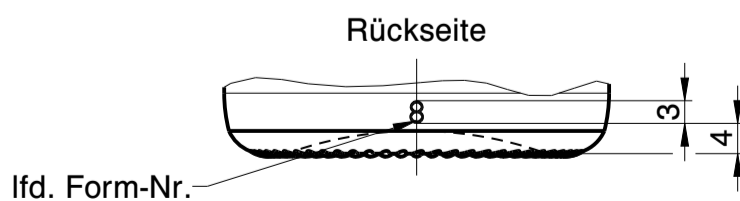

STANDFLÄCHE:
Halbmonde,
60 Segmente

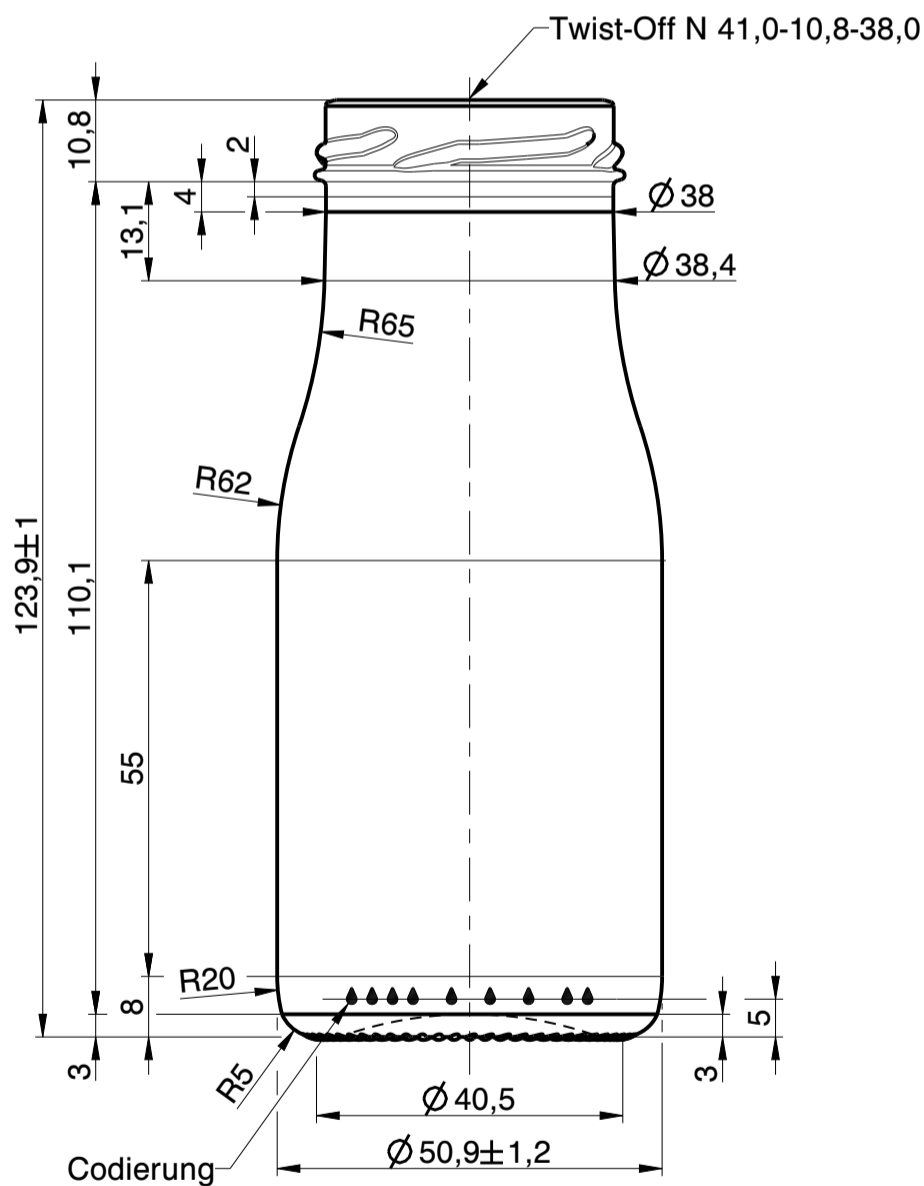

a	Zeichnungs- und Mündungssyntax geändert; Zeichnungshistorie siehe 1570-AZ-H	19.06.23	C.Li.
Rev.	Änderung	Datum	Name
Eigentum der Wiegand-Glashüttenwerke GmbH Für diese Zeichnung behalten wir uns alle Rechte vor. Ohne unsere Genehmigung darf diese weder vervielfältigt, noch Dritten zugänglich gemacht werden. Auf § 2 Ziffer 7 Urheberrechtsgesetz und § 18 UWG wird hingewiesen.			
Die Wiegand-Glashüttenwerke GmbH übernimmt keine Gewähr dafür, dass die Herstellung und Benutzung dieses Produkts nicht in Schutzrechte wie Marken-, Gebrauchsmusterrechte oder Ähnliches oder Urheberrechte Dritter eingreift und/oder keine Schäden bei Dritten hervorruft.			
Wiegand-Glashüttenwerke GmbH Otto-Wiegand-Straße 9 D-96361 Steinbach am Wald			
2005	Datum	Name	Maßstab
gezeichnet	20.04.05	D.Ti.	1:1
nach Zeichnung: 1570-AZ-H / 14.07.22 / L.Kn.			
DIN 6129		Freimaß Toleranz	
Inhalt RV.:	157 ml	MW +/- ml	EW +/- 5 ml
Gewicht ca.:		136	g
Maßbehältnis nach FertigPackV			NEIN
Benennung :			
150 ml Epice			
Artikelzeichnung			
Mündung: Twist-Off N 41,0-10,8-38,0 Halsdurchgang: Ø			
Projekt Nr.:		Zeichnungs-Nr.:	
-		1570-R7-AZ-A	
Artikel Nr.:		Mü-Nr.:	R7
1570			