

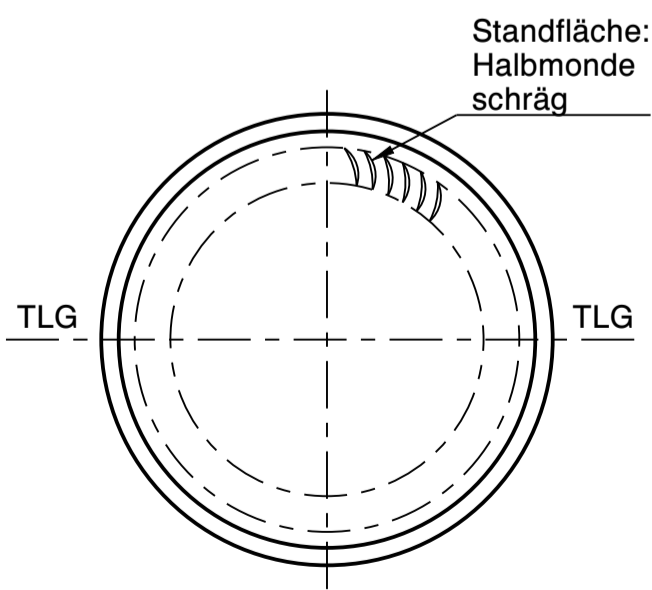

**Wiegand-Glas**

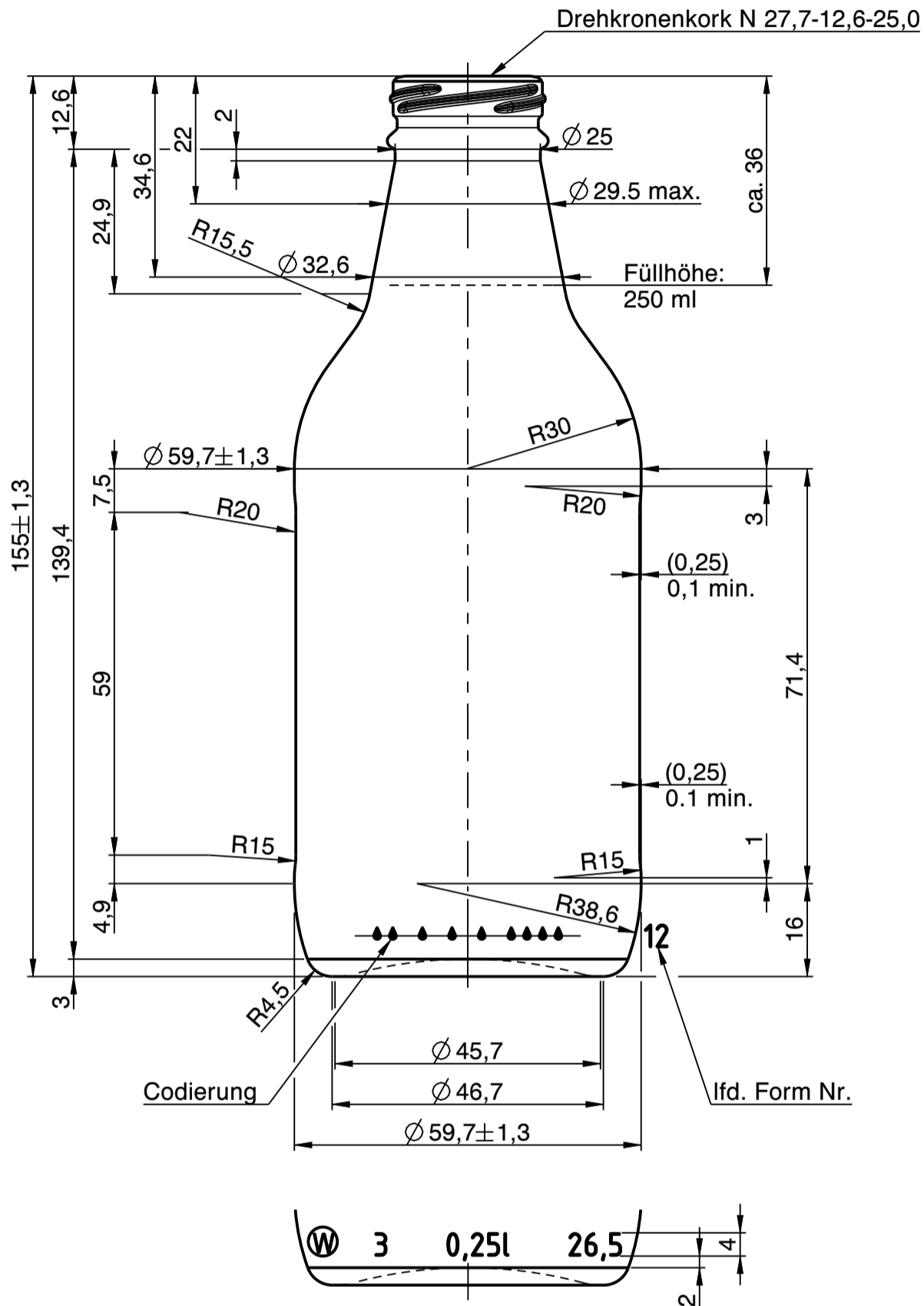

a	Zeichnungs- und Mündungssyntax geändert; Zeichnungshistorie siehe 2461W1 (Rev. C)	01.02.23	C.Bö.
Rev.	Änderung	Datum	Name
Eigentum der Wiegand-Glashüttenwerke GmbH Für diese Zeichnung behalten wir uns alle Rechte vor. Ohne unsere Genehmigung darf diese weder vervielfältigt, noch Dritten zugänglich gemacht werden. Auf § 2 Ziffer 7 Urheberrechtsgesetz und § 18 UWG wird hingewiesen.			
Die Wiegand-Glashüttenwerke GmbH übernimmt keine Gewähr dafür, dass die Herstellung und Benutzung dieses Produkts nicht in Schutzrechte wie Marken-, Gebrauchsmusterrechte oder Ähnliches oder Urheberrechte Dritter eingreift und/oder keine Schäden bei Dritten hervorruft.			
Wiegand-Glashüttenwerke GmbH Otto-Wiegand-Straße 9 D-96361 Steinbach am Wald			
2004	Datum	Name	Maßstab
gezeichnet	21.12.04	K.Ne.	<b>1:1</b>
geprüft	04.01.05	H.Re.	
nach Zeichnung:		2461W1 / 06.07.21 / M.Fr.	
DIN 6129		Freimaß Toleranz	
Inhalt RV.:	265 ml	MW +/- 2 ml	EW +/- 6 ml
Gewicht ca.:		130	g
Maßbehältnis nach FertigPackV			JA
Benennung :			
<b>0,25 l. Eva</b>			
<b>Artikelzeichnung</b>			
Mündung: Drehkronenkork N 27,7-12,6-25,0 Halsdurchgang: Ø 17,0 min.			
Projekt Nr.:		Zeichnungs-Nr.:	
-		<b>158-91-AZ-A</b>	
Artikel Nr.:		Mü-Nr.:	
<b>158</b>		<b>91</b>	