

* diese Angabe dient nur zur Näherung der Einstellung der Füllmaschine; bindend bleibt die RV-Inhaltsangabe

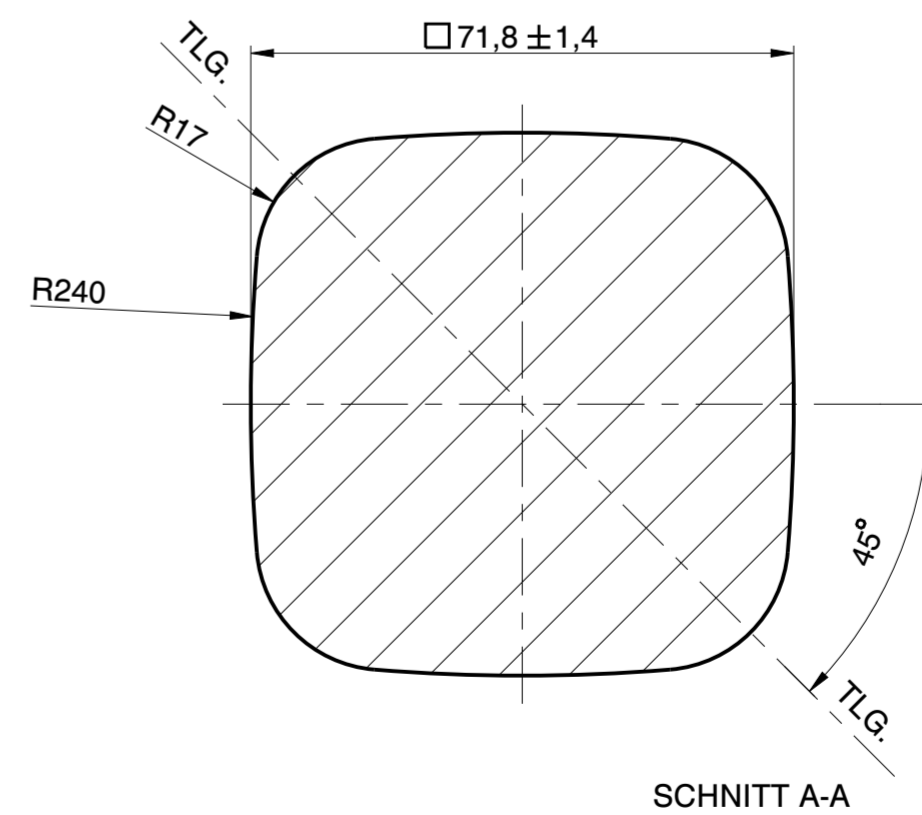
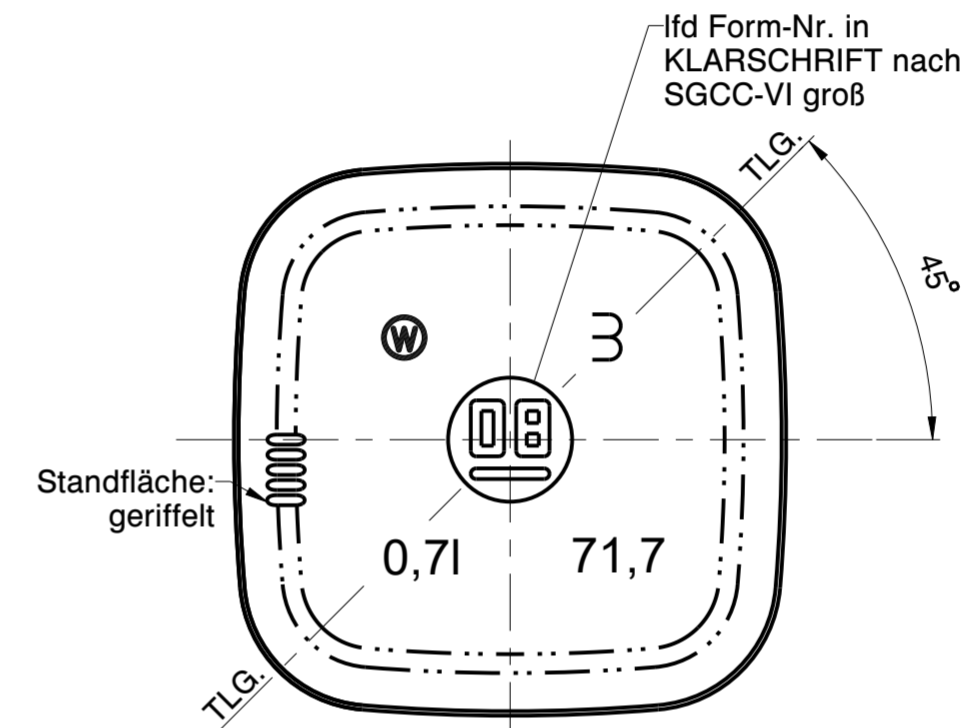
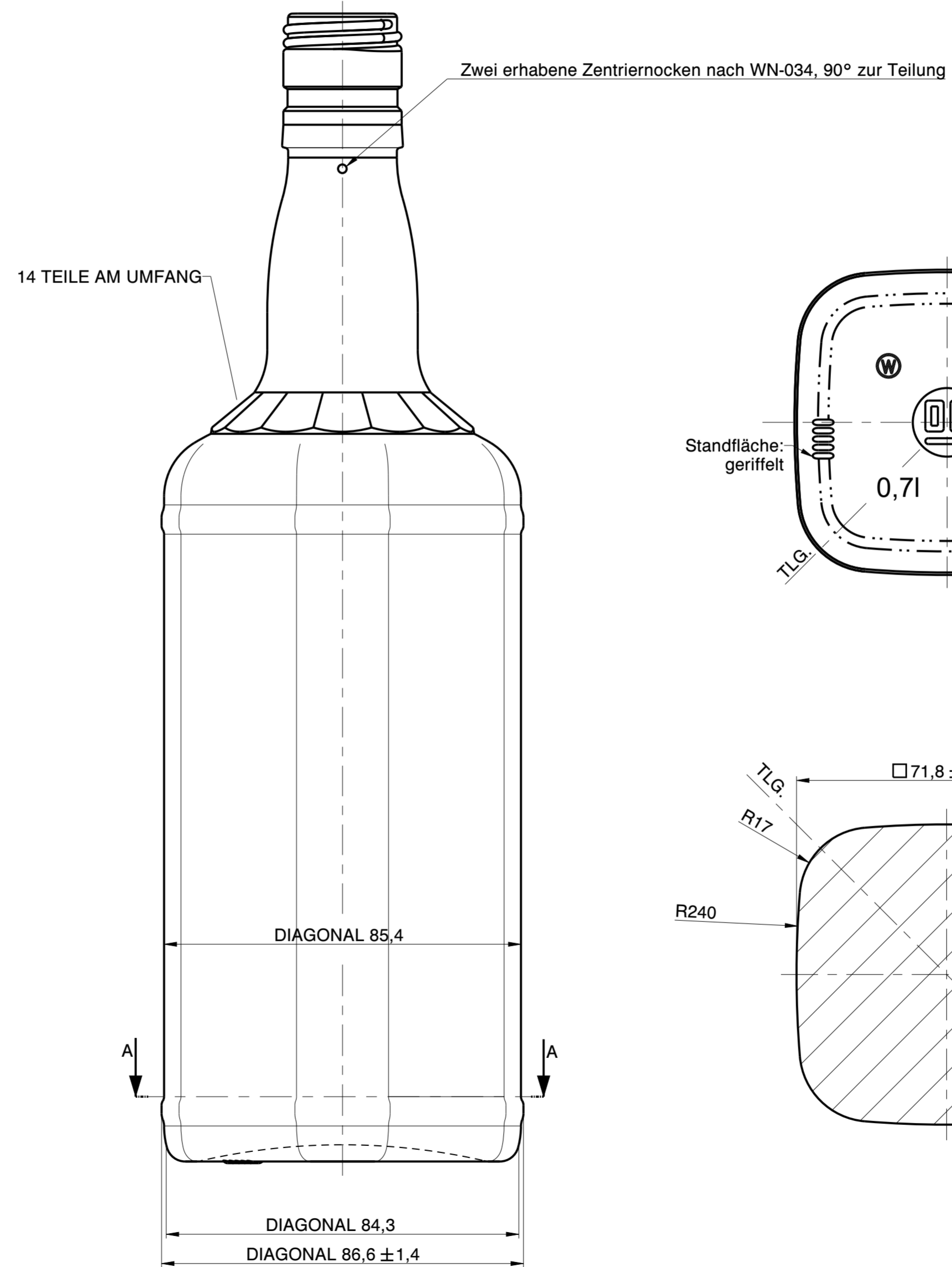
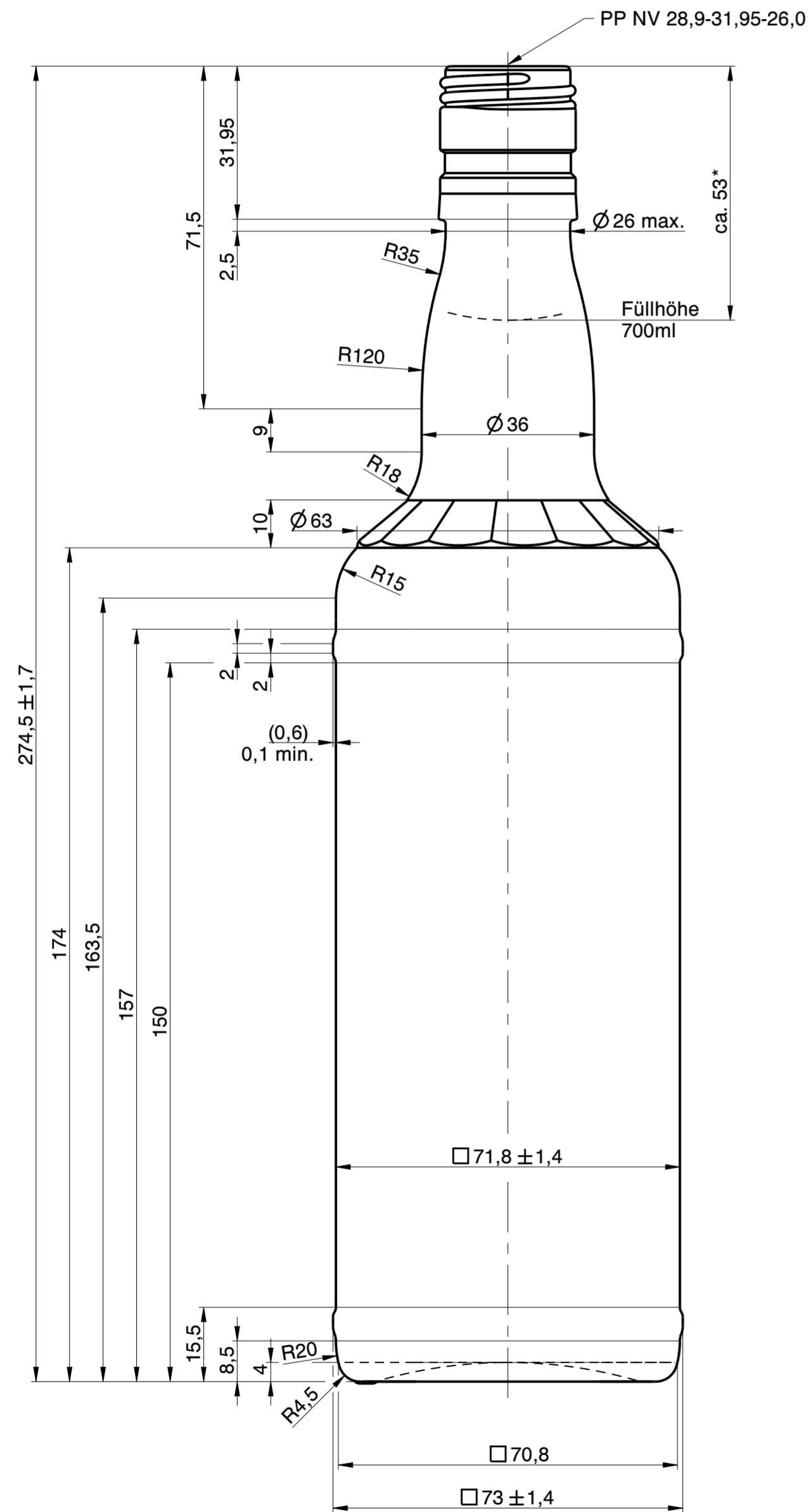

Rev.	Änderung	Datum	Name
a	Zeichnungs- und Mündungssyntax geändert; Schriftkopf aktualisiert; Zeichnungshistorie siehe 1714-AZ-B	30.12.22	C.Li.
Eigentum der Wiegand-Glashüttenwerke GmbH Für diese Zeichnung behalten wir uns alle Rechte vor. Ohne unsere Genehmigung darf diese weder vervielfältigt, noch Dritten zugänglich gemacht werden. Auf § 2 Ziffer 7 Urheberrechtsgesetz und § 18 UWG wird hingewiesen.			
Die Wiegand-Glashüttenwerke GmbH übernimmt keine Gewähr dafür, dass die Herstellung und Benutzung dieses Produkts nicht in Schutzrechte wie Marken-, Gebrauchsmusterrechte oder Ähnliches oder Urheberrechte Dritter eingreift und/oder keine Schäden bei Dritten hervorruft.			
 Wiegand-Glashüttenwerke GmbH Otto-Wiegand-Straße 9 D-96361 Steinbach am Wald			
2008	Datum	Name	Maßstab
gezeichnet	29.05.08	C.Li.	1:1
nach Zeichnung:		1714-AZ-B / 25.10.17 / M.Si.	
DIN 6129		Freimaß Toleranz	
Inhalt RV.:	717 ml	MW +/- 3,5 ml	EW +/- 10 ml
Gewicht ca.:	450 g		
Maßbehältnis nach FertigPackV		JA	
Benennung:			
0,70 l. Vierkant Bourbon			
Artikelzeichnung			
Mündung: PP NV 28,9-31,95-26,0 Halsdurchgang: Ø 16,0 min.			
Projekt Nr.:		Zeichnungs-Nr.:	
068/08		1714-118-AZ-A	
Artikel Nr.:		Mü-Nr.:	
1714		118	