

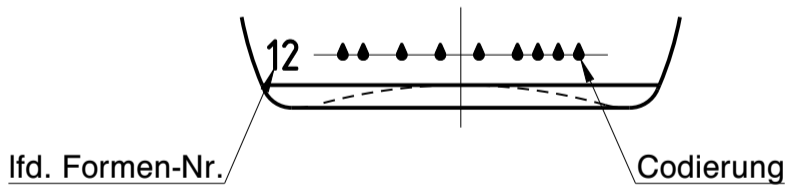

Wiegand-Glas

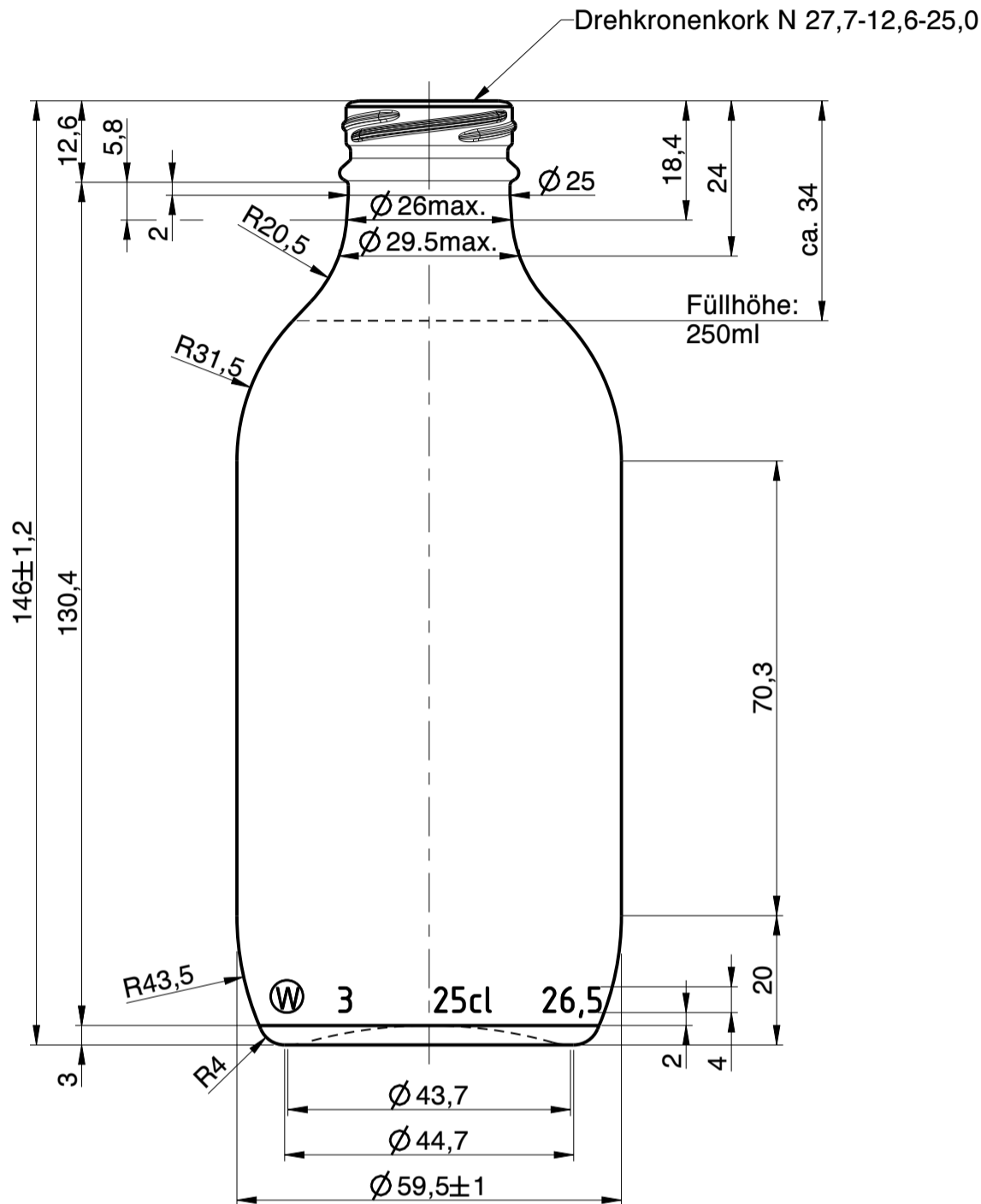

lfd. Formen-Nr.

Codierung

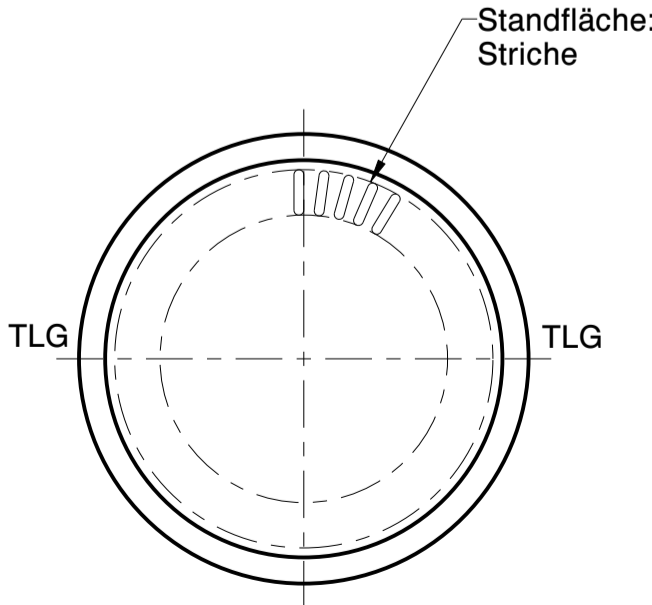

Standfläche:
Striche

TLG

TLG

a	Zeichnungs- und Mündungssyntax geändert; Zeichnungshistorie siehe 2301W1A (Rev. e)	08.02.23	L.Kn.
Rev.	Änderung	Datum	Name
Eigentum der Wiegand-Glashüttenwerke GmbH Für diese Zeichnung behalten wir uns alle Rechte vor. Ohne unsere Genehmigung darf diese weder vervielfältigt, noch Dritten zugänglich gemacht werden. Auf § 2 Ziffer 7 Urheberrechtsgesetz und § 18 UWG wird hingewiesen.			
Die Wiegand-Glashüttenwerke GmbH übernimmt keine Gewähr dafür, dass die Herstellung und Benutzung dieses Produkts nicht in Schutzrechte wie Marken-, Gebrauchsmusterrechte oder Ähnliches oder Urheberrechte Dritter eingreift und/oder keine Schäden bei Dritten hervorruft.			
Wiegand-Glashüttenwerke GmbH Otto-Wiegand-Straße 9 D-96361 Steinbach am Wald			
2003	Datum	Name	Maßstab
gezeichnet	05.03.03	H.Re.	1:1
geprüft	06.03.03	K.Ne.	
nach Zeichnung:		2301W1A / 06.07.21 / M.Fr.	
DIN 6129		Freimaß Toleranz	
Inhalt RV.:	265 ml	MW +/- 2 ml	EW +/- 6 ml
Gewicht ca.:		120	g
Maßbehältnis nach FertigPackV			JA
Benennung :			
0,25 l. Dose			
Artikelzeichnung			
Mündung: Drehkronenkork N 27,7-12,6-25,0 Halsdurchgang: Ø 17,0 min.			
Projekt Nr.:		Zeichnungs-Nr.:	
-		192-91-AZ-A	
Artikel Nr.:		Mü-Nr.:	91
192			