

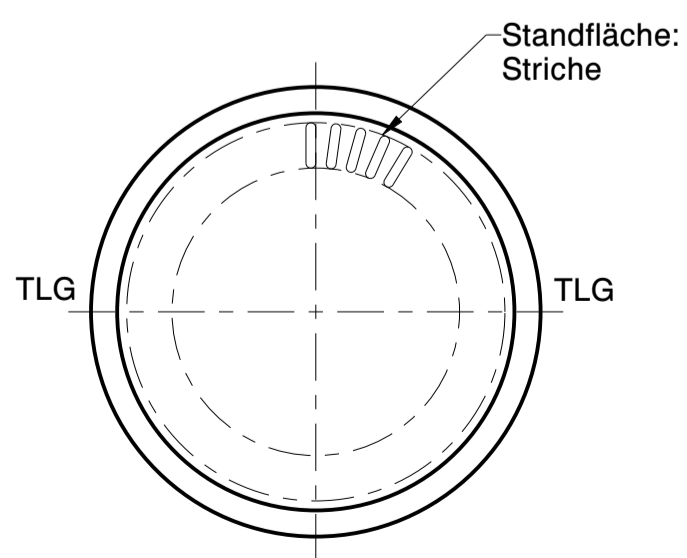

**Wiegand-Glas**

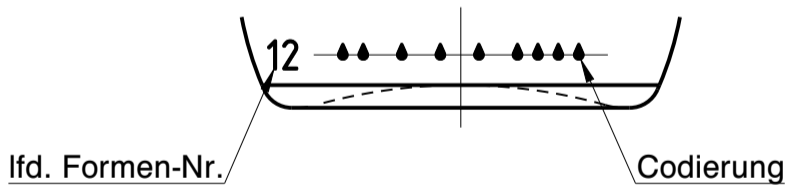
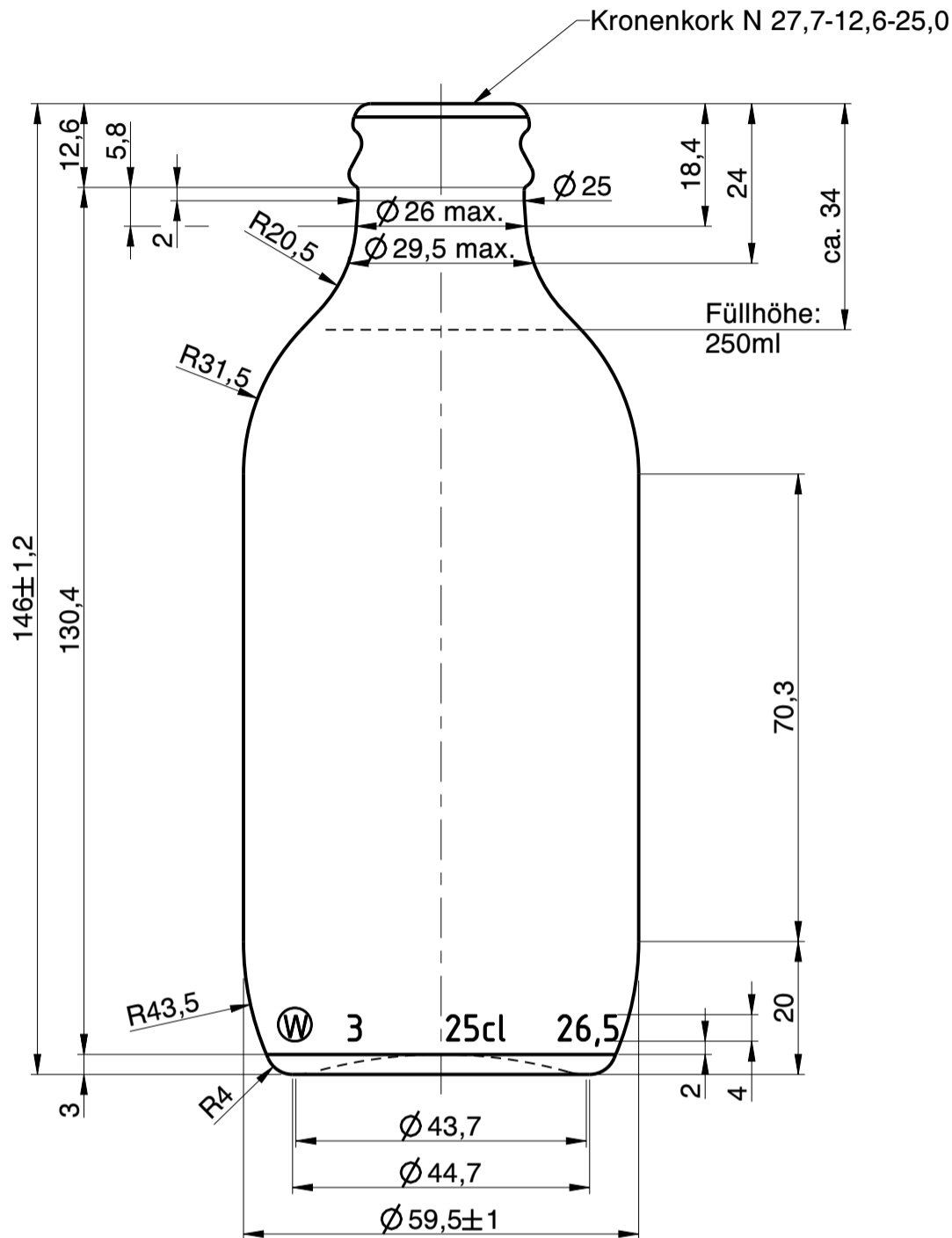

Rev.	Änderung	Datum	Name
a	Zeichnungs- und Mündungssyntax geändert; Schriftkopf aktualisiert; MDG Norm aktualisiert; Zeichnungshistorie siehe 2301W1G (Rev. 2)	08.02.23	L.Kn.

Eigentum der Wiegand-Glashüttenwerke GmbH  
Für diese Zeichnung behalten wir uns alle Rechte vor.  
Ohne unsere Genehmigung darf diese weder vervielfältigt, noch Dritten zugänglich gemacht werden. Auf § 2 Ziffer 7 Urheberrechtsgesetz und § 18 UWG wird hingewiesen.

Die Wiegand-Glashüttenwerke GmbH übernimmt keine Gewähr dafür, dass die Herstellung und Benutzung dieses Produkts nicht in Schutzrechte wie Marken-, Gebrauchsmusterrechte oder Ähnliches oder Urheberrechte Dritter eingreift und/oder keine Schäden bei Dritten hervorruft.

**W** Wiegand-Glashüttenwerke GmbH  
Otto-Wiegand-Straße 9  
D-96361 Steinbach am Wald

2016	Datum	Name	Maßstab
gezeichnet	17.11.16	S.Ke.	<b>1:1</b>
geprüft	22.11.16	H.Re.	

nach Zeichnung: 2301W1G / 06.02.17 / S.Ka.  
DIN 6129 Freimaß Toleranz

Inhalt RV.: 265 ml MW +/- 2 ml  
EW +/- 6 ml

Gewicht ca.: 120 g

Maßbehältnis nach FertigPackV JA

Benennung : 0,25 l. Dose

Artikelzeichnung

Mündung:  
Kronenkork N 27,7-12,6-25,0  
Halsdurchgang: Ø 15,5 min.

Projekt Nr.: -  
Zeichnungs-Nr.: 192-A1-AZ-A

Artikel Nr.: 192 Mü-Nr.: A1