

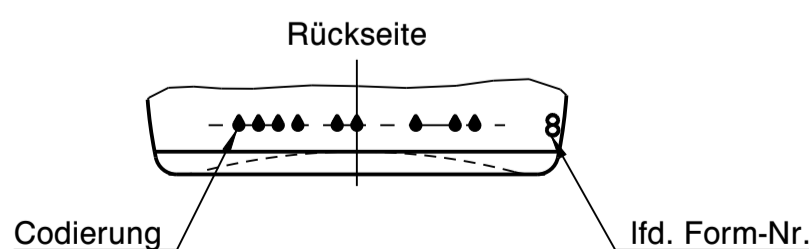

Wiegand-Glas

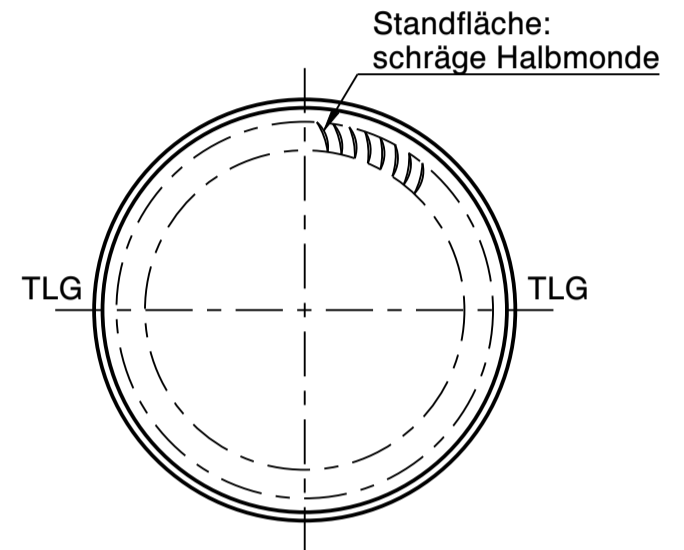
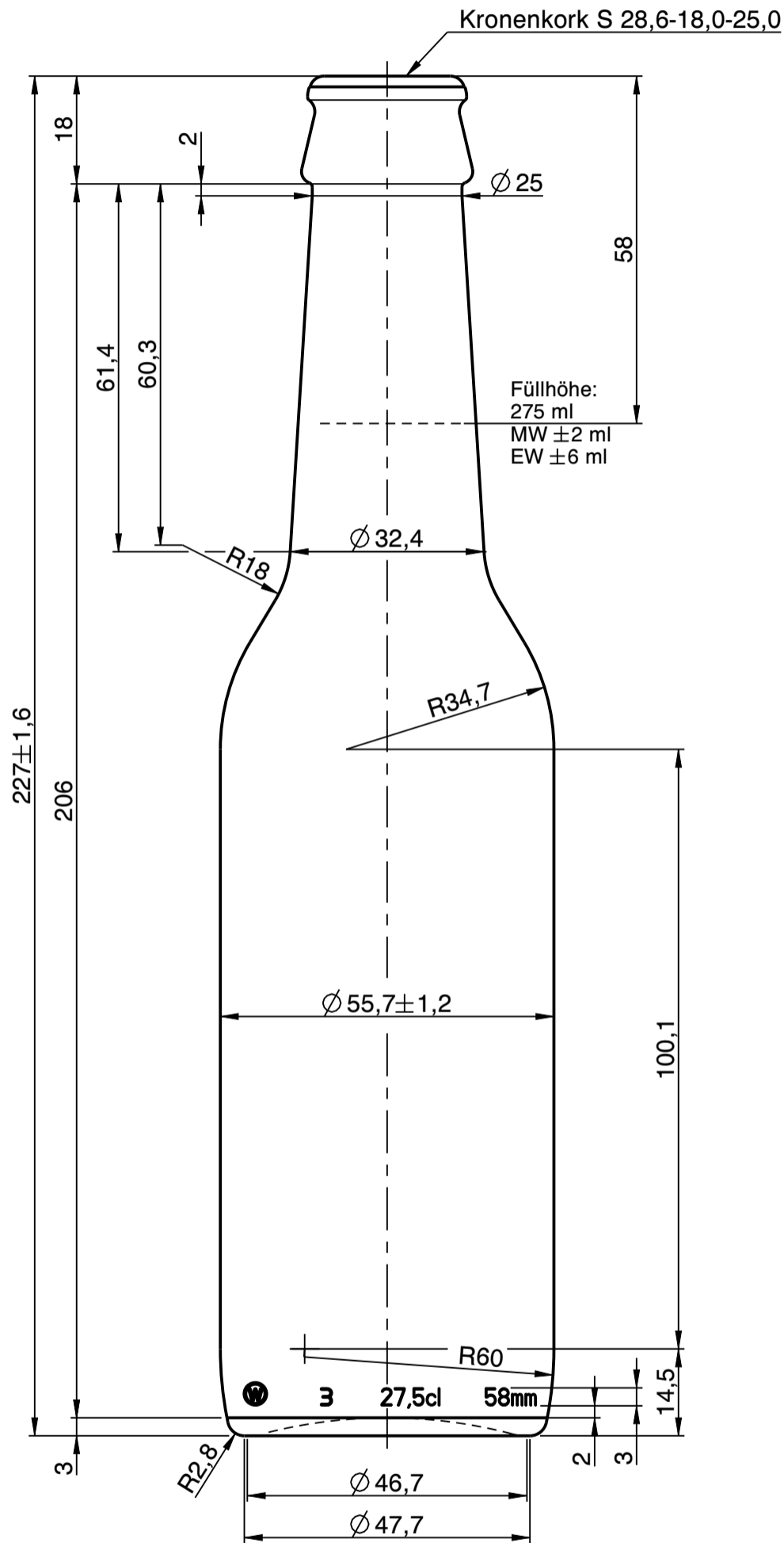

a	Zeichnungs- und Mündungssyntax geändert; Schriftkopf aktualisiert; Zeichnungshistorie siehe 2438W1 (Rev. 5)	30.05.23	M.Fr.
Rev.	Änderung	Datum	Name
Eigentum der Wiegand-Glashüttenwerke GmbH Für diese Zeichnung behalten wir uns alle Rechte vor. Ohne unsere Genehmigung darf diese weder vervielfältigt, noch Dritten zugänglich gemacht werden. Auf § 2 Ziffer 7 Urheberrechtsgesetz und § 18 UWG wird hingewiesen.			
Die Wiegand-Glashüttenwerke GmbH übernimmt keine Gewähr dafür, dass die Herstellung und Benutzung dieses Produkts nicht in Schutzrechte wie Marken-, Gebrauchsmusterrechte oder Ähnliches oder Urheberrechte Dritter eingreift und/oder keine Schäden bei Dritten hervorruft.			
Wiegand-Glashüttenwerke GmbH Otto-Wiegand-Straße 9 D-96361 Steinbach am Wald			
2004	Datum	Name	Maßstab
gezeichnet	16.07.04	H.Re.	1:1
geprüft	02.08.04	K.Ne.	
nach Zeichnung:		2438W1 / 01.12.17 / C.Bö.	
DIN 6129		Freimaß Toleranz	
Inhalt RV.: ca. 295 ml		MW +/-	- ml
		EW +/-	- ml
Gewicht ca.:		200	g
Maßbehältnis nach FertigPackV			JA
Benennung :			
0,275 l. Longneck			
Artikelzeichnung			
Mündung: Kronenkork S 28,6-18,0-25,0 Halsdurchgang: Ø 15,5 min.			
Projekt Nr.:		Zeichnungs-Nr.:	
-		195-3C-AZ-A	
Artikel Nr.:		Mü-Nr.:	
195		3C	