

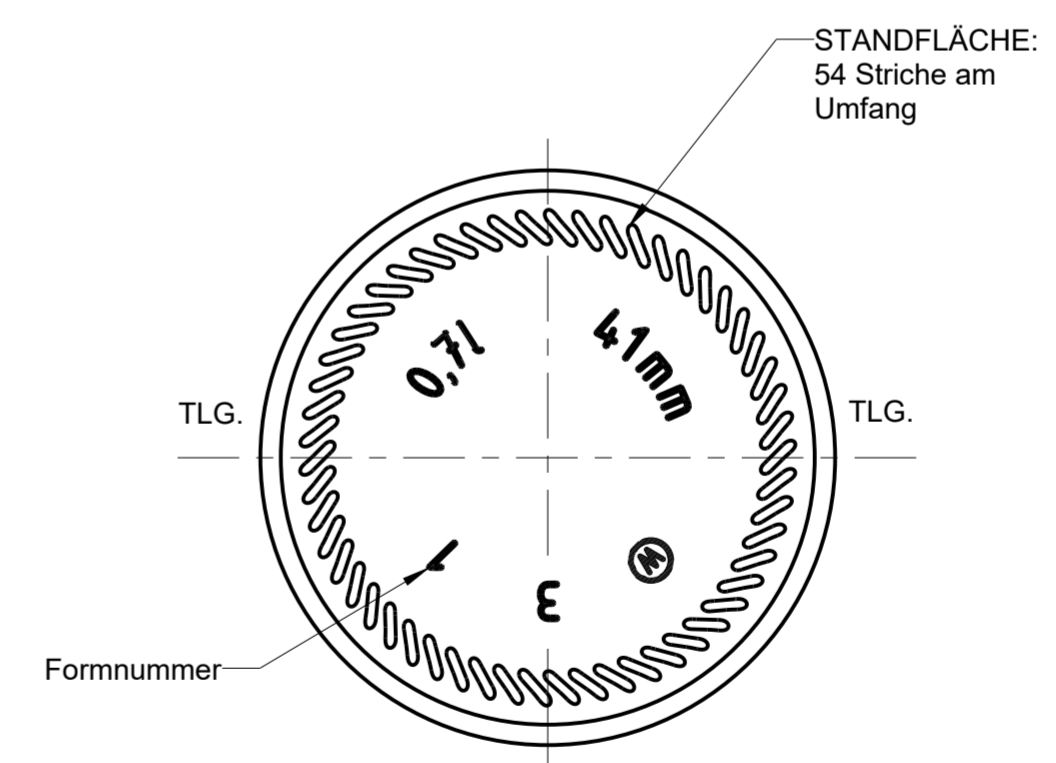

Wiegand-Glas

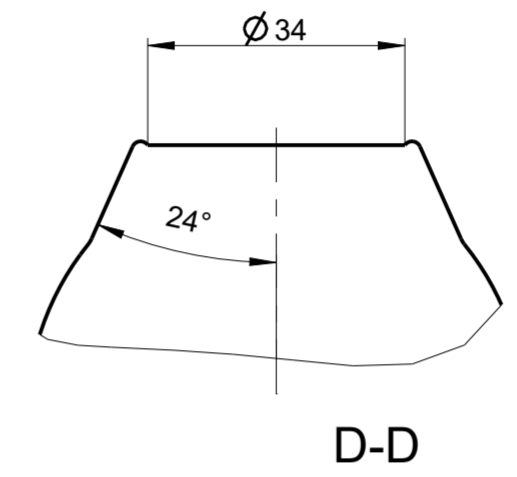
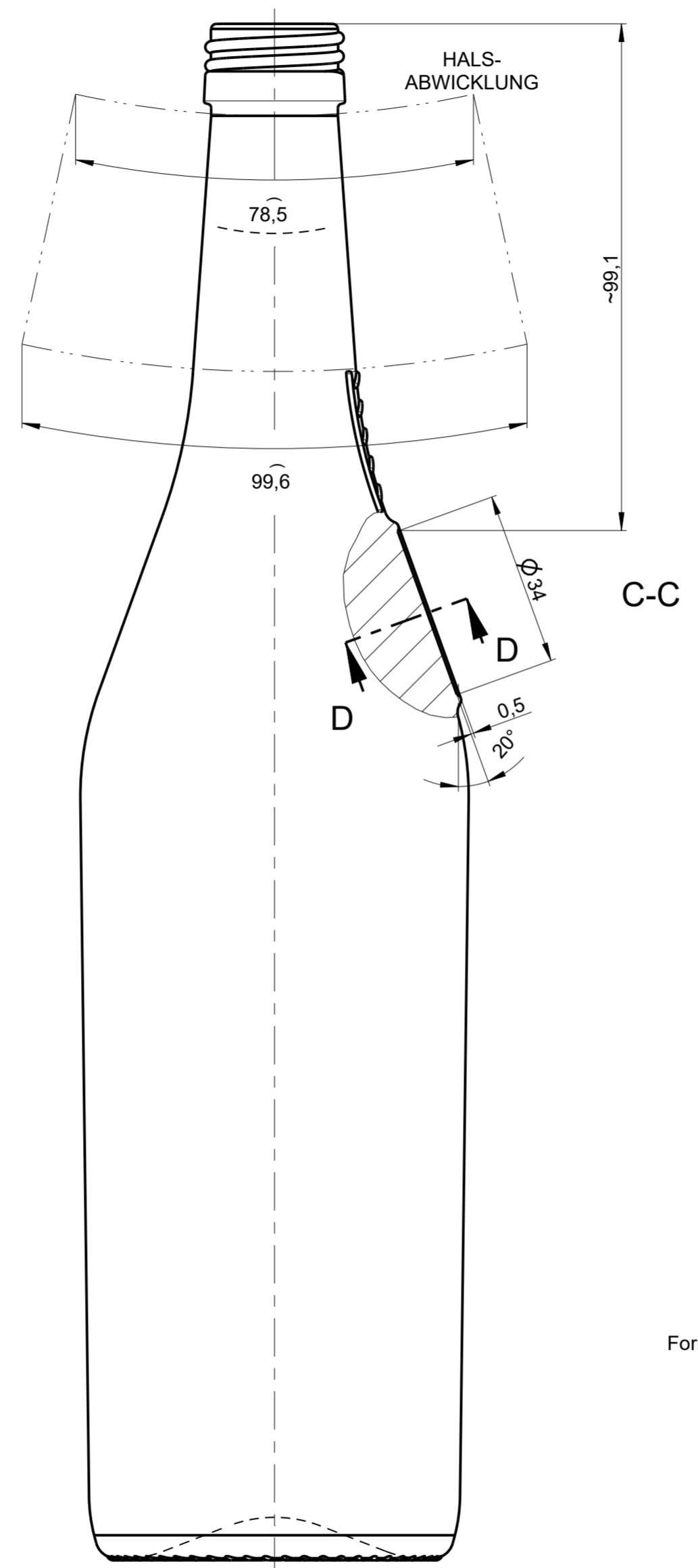
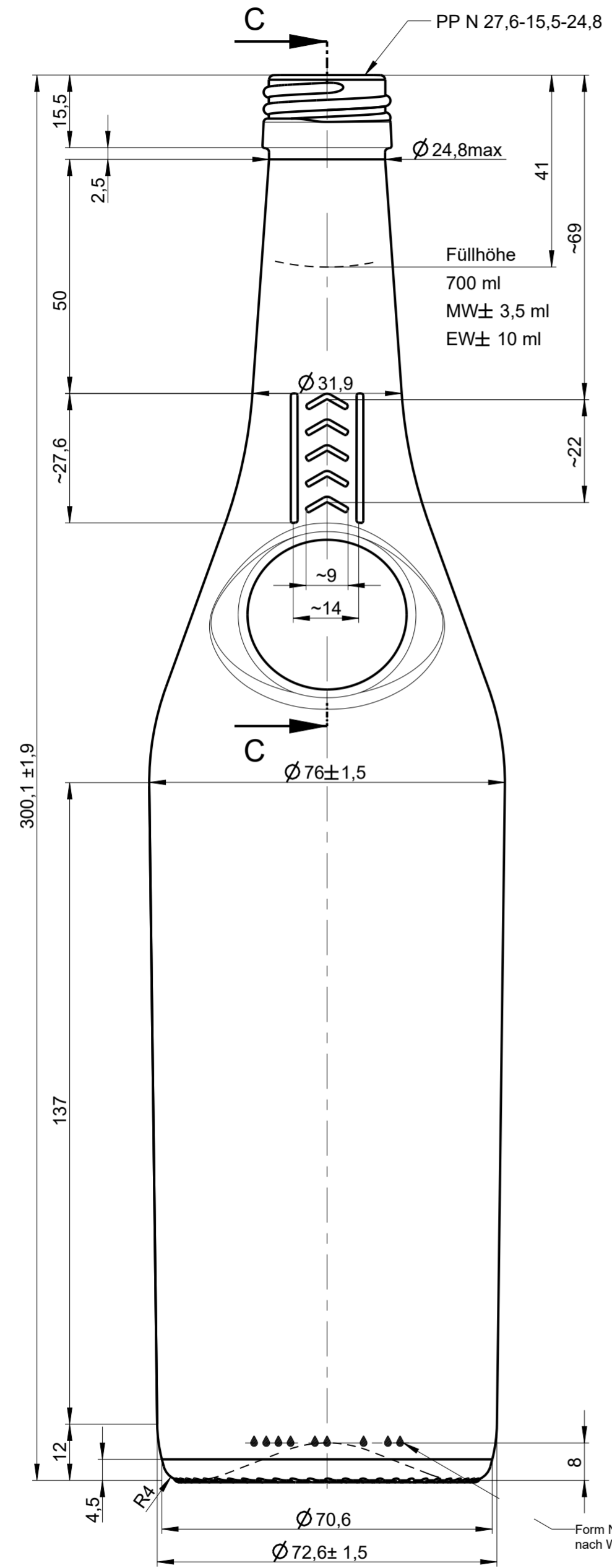

a	Zeichnungs- und Mündungssyntax geändert (Schriftkopf aktualisiert, Tropfencode, W-Logo); Zeichnungshistorie s. 2046-AZ-H	04.08.22	T.Tr.
---	--	----------	-------

Rev. Änderung Datum Name  
 Eigentum der Wiegand-Glashüttenwerke GmbH  
 Für diese Zeichnung behalten wir uns alle Rechte vor.  
 Ohne unsere Genehmigung darf diese weder vervielfältigt, noch Dritten zugänglich gemacht werden. Auf § 2 Ziffer 7 Urheberrechtsgesetz und § 18 UWG wird hingewiesen.

Die Wiegand-Glashüttenwerke GmbH übernimmt keine Gewähr dafür, dass die Herstellung und Benutzung dieses Produkts nicht in Schutzrechte wie Marken-, Gebrauchsmusterrechte oder Ähnliches oder Urheberrechte Dritter eingreift und/oder keine Schäden bei Dritten hervorruft.

**W** Wiegand-Glashüttenwerke GmbH  
 Otto-Wiegand-Straße 9  
 D-96361 Steinbach am Wald

2010	Datum	Name	Maßstab
gezeichnet	01.10.10	O.Ko.	1:1

nach Zeichnung: 2046-AZ-H / 03.05.18 / M.Si.  
 DIN 6129 Freimaß Toleranz

Inhalt RV.: ca. 715 ml MW +/- - ml  
 EW +/- - ml

Gewicht ca.: 380 g

Maßbehältnis nach FertigPackV JA

Benennung: 0,70 l. Excelsior

Artikelzeichnung

Mündung: PP N 27,6-15,5-24,8  
 Halsdurchgang: Ø 16,0 min.

Projekt Nr.:	Zeichnungs-Nr.:
064/10	2046-04-AZ-A

Artikel Nr.:	Mü-Nr.:
2046	04