

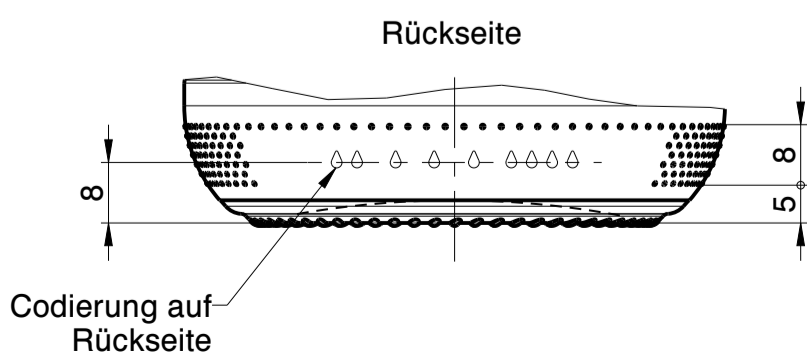

Wiegand-Glas

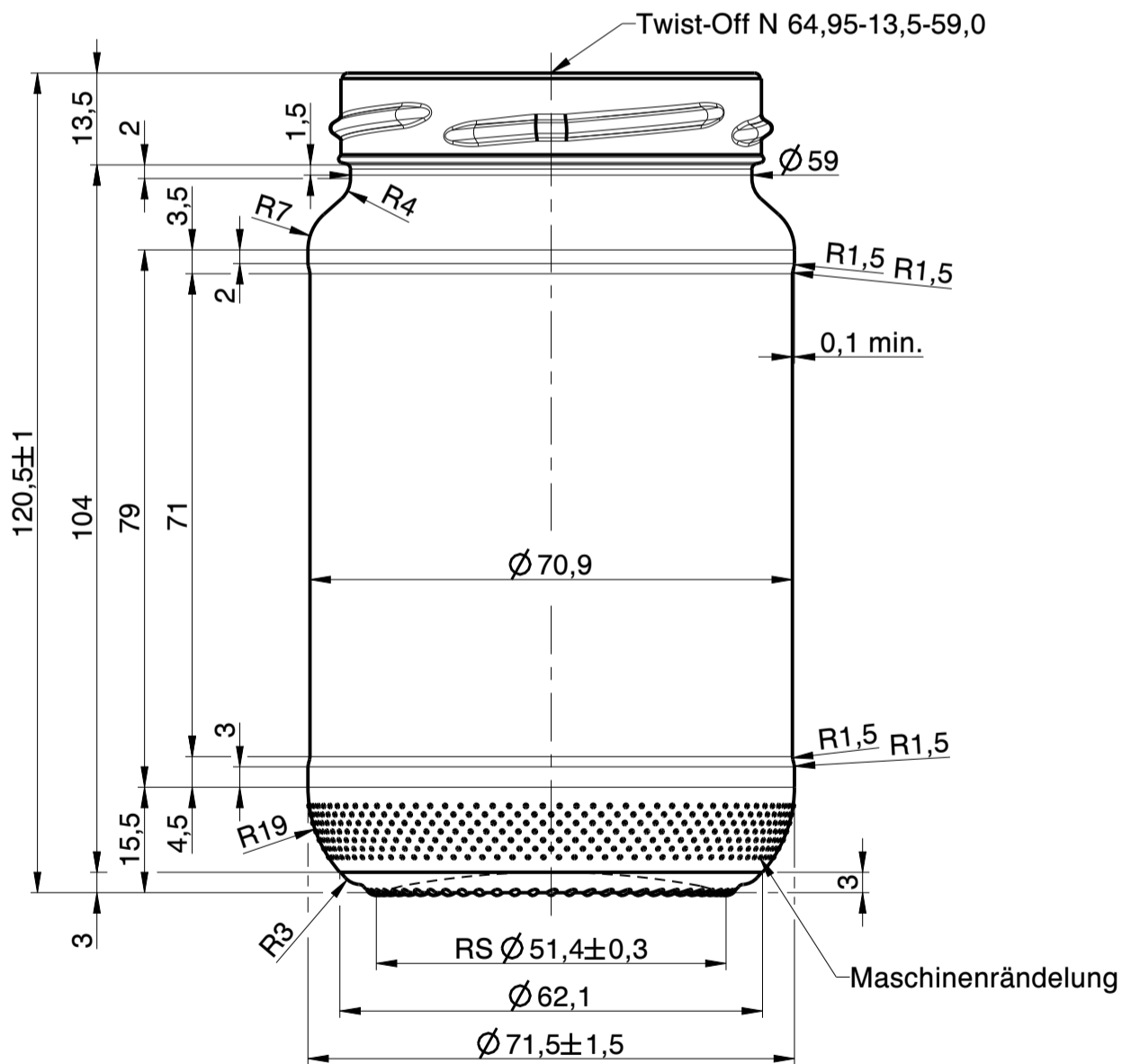
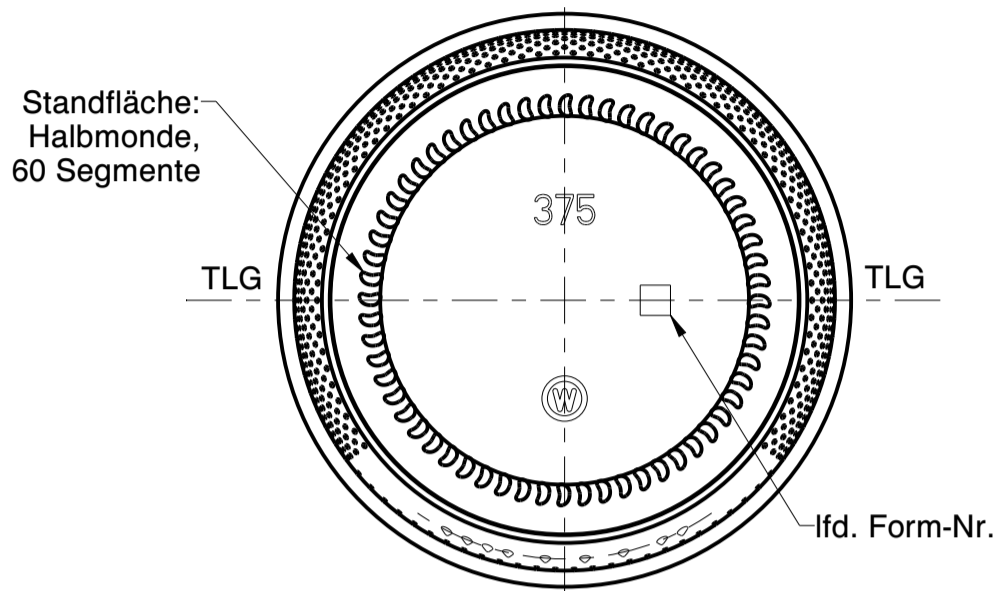

a	Zeichnungs- und Mündungssyntax geändert; Zeichnungshistorie siehe 2090-AZ-G	26.06.23	C.Li.
Rev.	Änderung	Datum	Name
Eigentum der Wiegand-Glashüttenwerke GmbH Für diese Zeichnung behalten wir uns alle Rechte vor. Ohne unsere Genehmigung darf diese weder vervielfältigt, noch Dritten zugänglich gemacht werden. Auf § 2 Ziffer 7 Urheberrechtsgesetz und § 18 UWG wird hingewiesen.			
Die Wiegand-Glashüttenwerke GmbH übernimmt keine Gewähr dafür, dass die Herstellung und Benutzung dieses Produkts nicht in Schutzrechte wie Marken-, Gebrauchsmusterrechte oder Ähnliches oder Urheberrechte Dritter eingreift und/oder keine Schäden bei Dritten hervorruft.			
Wiegand-Glashüttenwerke GmbH Otto-Wiegand-Straße 9 D-96361 Steinbach am Wald			
gezeichnet	1998	Datum	Name
	06.12.98	D.Ab.	
			1:1
nach Zeichnung:		2090-AZ-G / 05.05.20 / D.Ar.	
DIN 6129		Freimaß Toleranz	
Inhalt RV.:	375 ml	MW +/- ml	
		EW +/- 10 ml	
Gewicht ca.:	170	g	
Maßbehältnis nach FertigPackV			NEIN
Benennung :			
375 ml Verpackungsglas			
Artikelzeichnung			
Mündung: Twist-Off N 64,95-13,5-59,0 Halsdurchgang: Ø			
Projekt Nr.:		Zeichnungs-Nr.:	
-		2090-U8-AZ-A	
Artikel Nr.:		Mü-Nr.:	
2090		U8	