

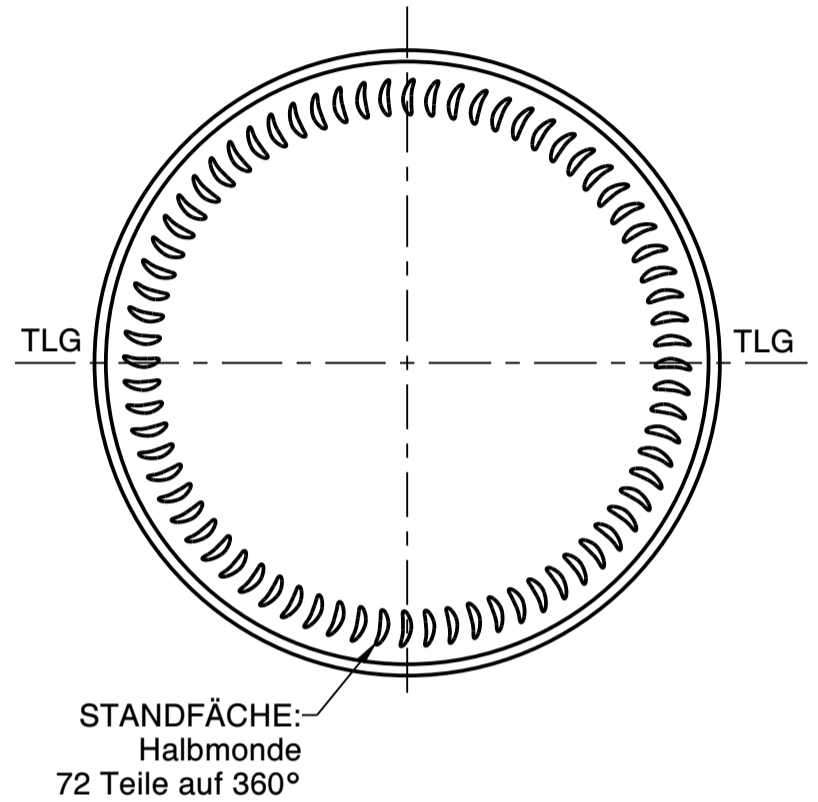

Wiegand-Glas

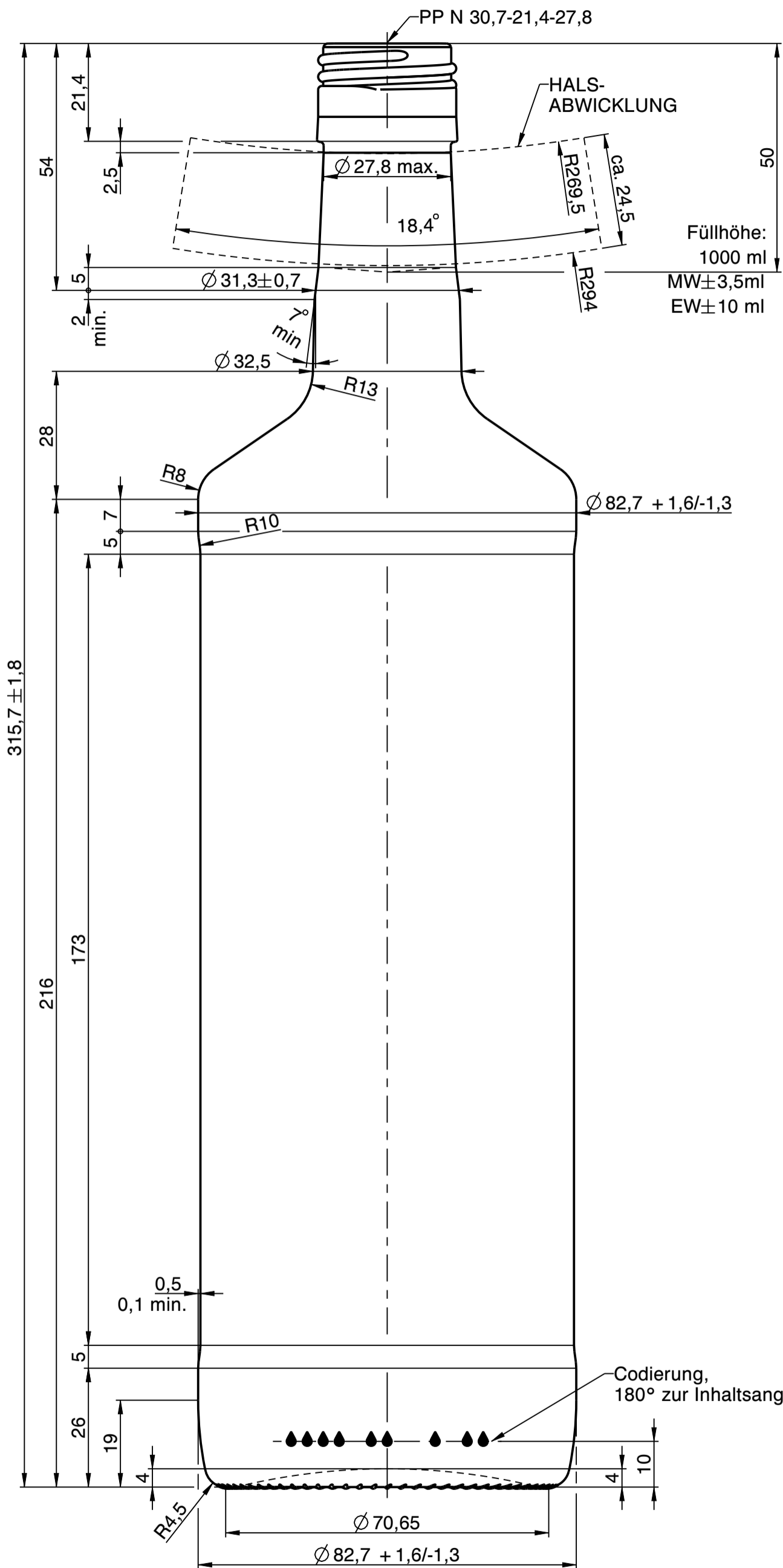

a	Zeichnungs- und Mündungssyntax geändert; Schriftkopf aktualisiert; Zeichnungshistorie siehe 2326-AZ-B	03.07.23	C.Li.
Rev.	Änderung	Datum	Name
Eigentum der Wiegand-Glashüttenwerke GmbH Für diese Zeichnung behalten wir uns alle Rechte vor. Ohne unsere Genehmigung darf diese weder vervielfältigt, noch Dritten zugänglich gemacht werden. Auf § 2 Ziffer 7 Urheberrechtsgesetz und § 18 UWG wird hingewiesen.			
Die Wiegand-Glashüttenwerke GmbH übernimmt keine Gewähr dafür, dass die Herstellung und Benutzung dieses Produkts nicht in Schutzrechte wie Marken-, Gebrauchsmusterrechte oder Ähnliches oder Urheberrechte Dritter eingreift und/oder keine Schäden bei Dritten hervorruft.			
Wiegand-Glashüttenwerke GmbH Otto-Wiegand-Straße 9 D-96361 Steinbach am Wald			
2013	Datum	Name	Maßstab
gezeichnet	16.05.13	R.Zi.	1:1
nach Zeichnung: 2326-AZ-B / 19.02.18 / S.Be.			
DIN 6129		Freimaß Toleranz	
Inhalt RV.: ca. 1018 ml		MW +/- ml	EW +/- ml
Gewicht ca.: 540 g			
Maßbehältnis nach FertigPackV			JA
Benennung:			
1,00 l. Stettner			
Artikelzeichnung			
Mündung: PP N 30,7-21,4-27,8 Halsdurchgang: Ø 18,0 min.			
Projekt Nr.: 107/13		Zeichnungs-Nr.: 2326-143-AZ-A	
Artikel Nr.: 2326		Mü-Nr.: 143	

