

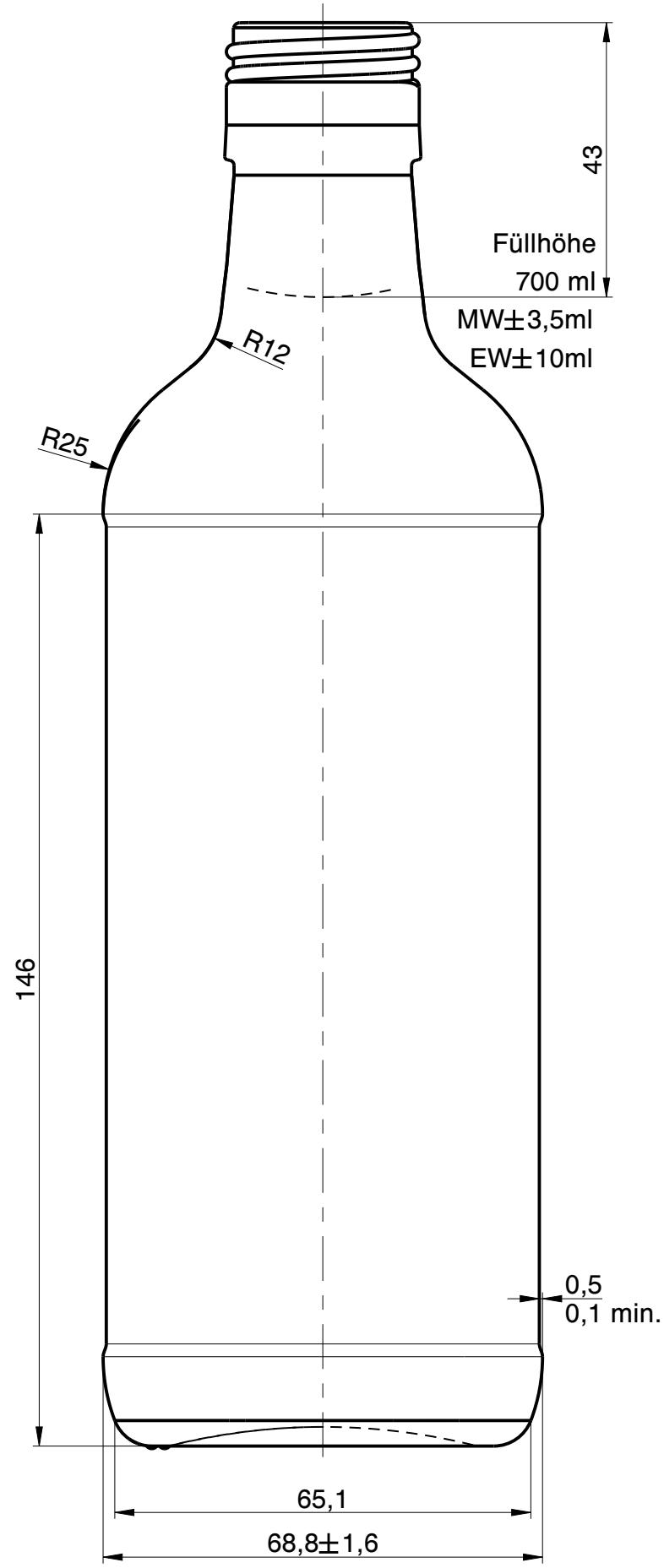

Wiegand-Glas

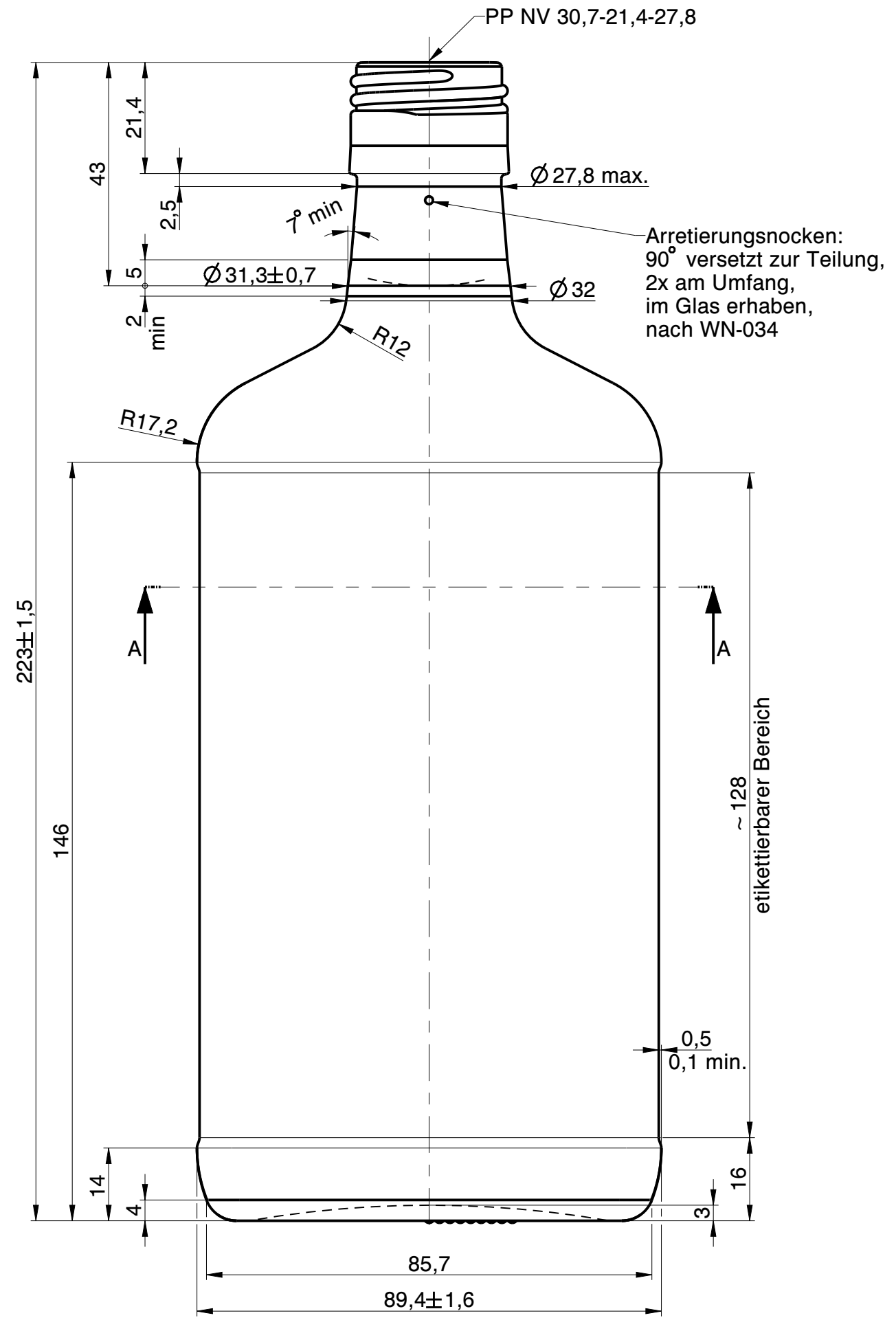
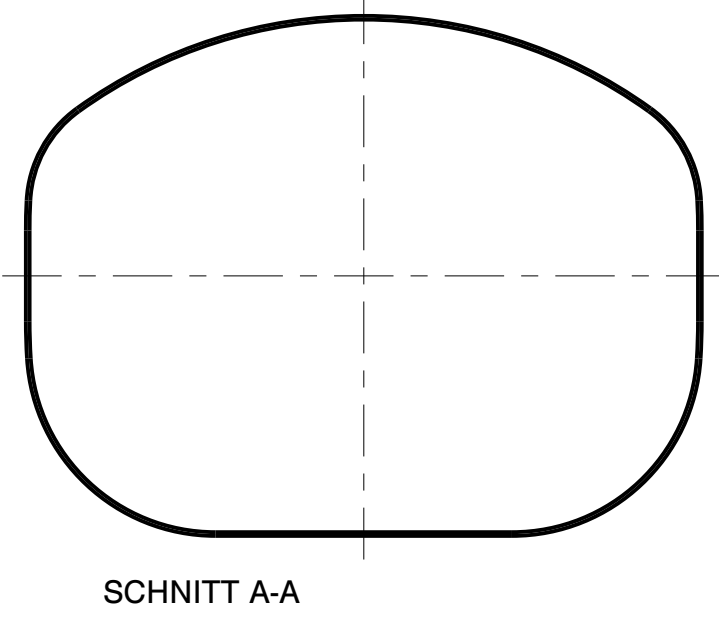
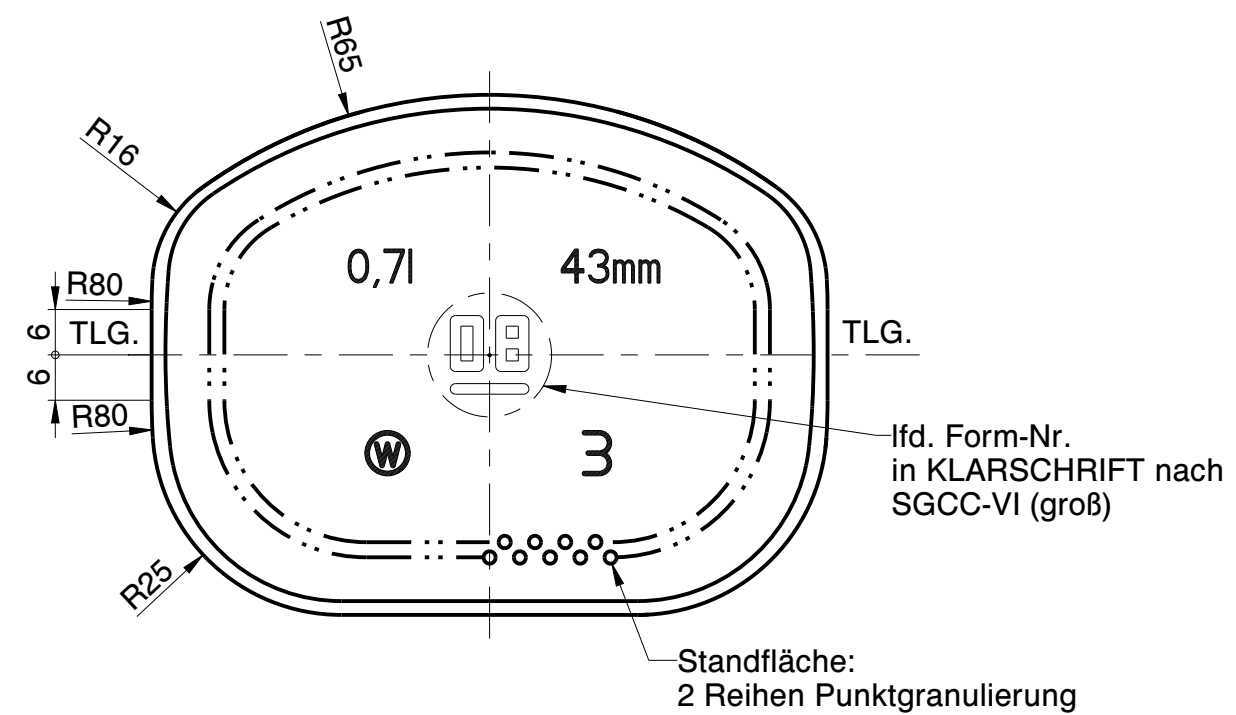

1:2

a	Zeichnungs- und Mündungssyntax geändert; Schriftkopf aktualisiert; Zeichnungshistorie siehe 2381-AZ-C	16.12.22	C.Li.
Rev.	Änderung	Datum	Name
Eigentum der Wiegand-Glashüttenwerke GmbH Für diese Zeichnung behalten wir uns alle Rechte vor. Ohne unsere Genehmigung darf diese weder vervielfältigt, noch Dritten zugänglich gemacht werden. Auf § 2 Ziffer 7 Urheberrechtsgesetz und § 18 UWG wird hingewiesen.			
Die Wiegand-Glashüttenwerke GmbH übernimmt keine Gewähr dafür, dass die Herstellung und Benutzung dieses Produkts nicht in Schutzrechte wie Marken-, Gebrauchs-musterrechte oder Ähnliches oder Urheberrechte Dritter eingreift und/oder keine Schäden bei Dritten hervorruft.			
Wiegand-Glashüttenwerke GmbH Otto-Wiegand-Straße 9 D-96361 Steinbach am Wald			
2013	Datum	Name	Maßstab
gezeichnet	06.12.13	R.Zi.	1:1
nach Zeichnung: 2381-AZ-C / 23.05.19 / C.Li.		DIN 6129 Freimaß Toleranz	
Inhalt RV.: ca. 715 ml		MW +/- ml	EW +/- ml
Gewicht ca.: 420 g			
Maßbehältnis nach FertigPackV			JA
Benennung : 0,70 l. Gin UniversalEtikett			
Artikelzeichnung			
Mündung: PP NV 30,7-21,4-27,8			
Halsdurchgang: Ø 18,0 min.			
Projekt Nr.: 227/13		Zeichnungs-Nr.: 2381-109-AZ-A	
Artikel Nr.: 2381		Mü-Nr.: 109	