

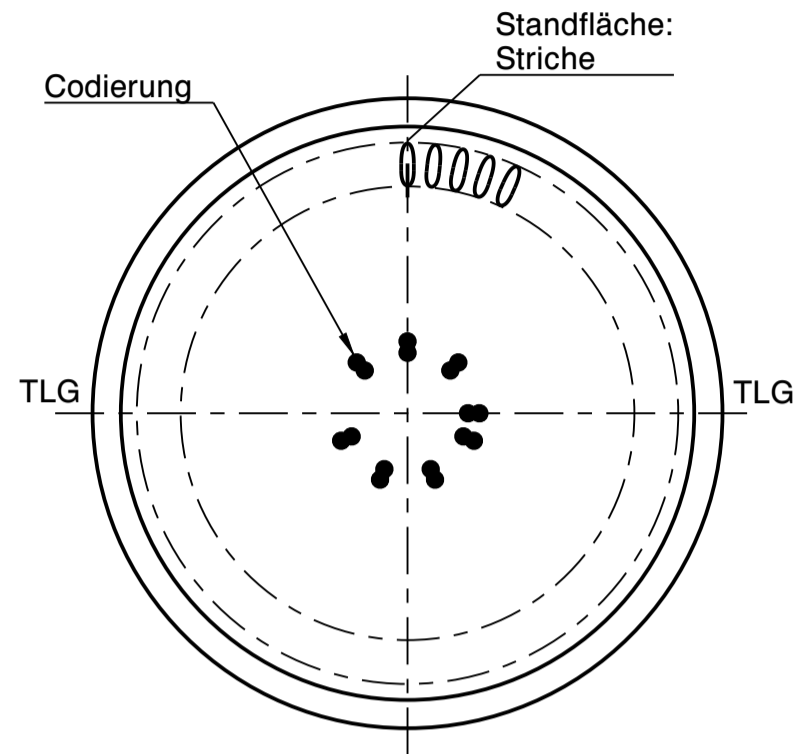

**Wiegand-Glas**

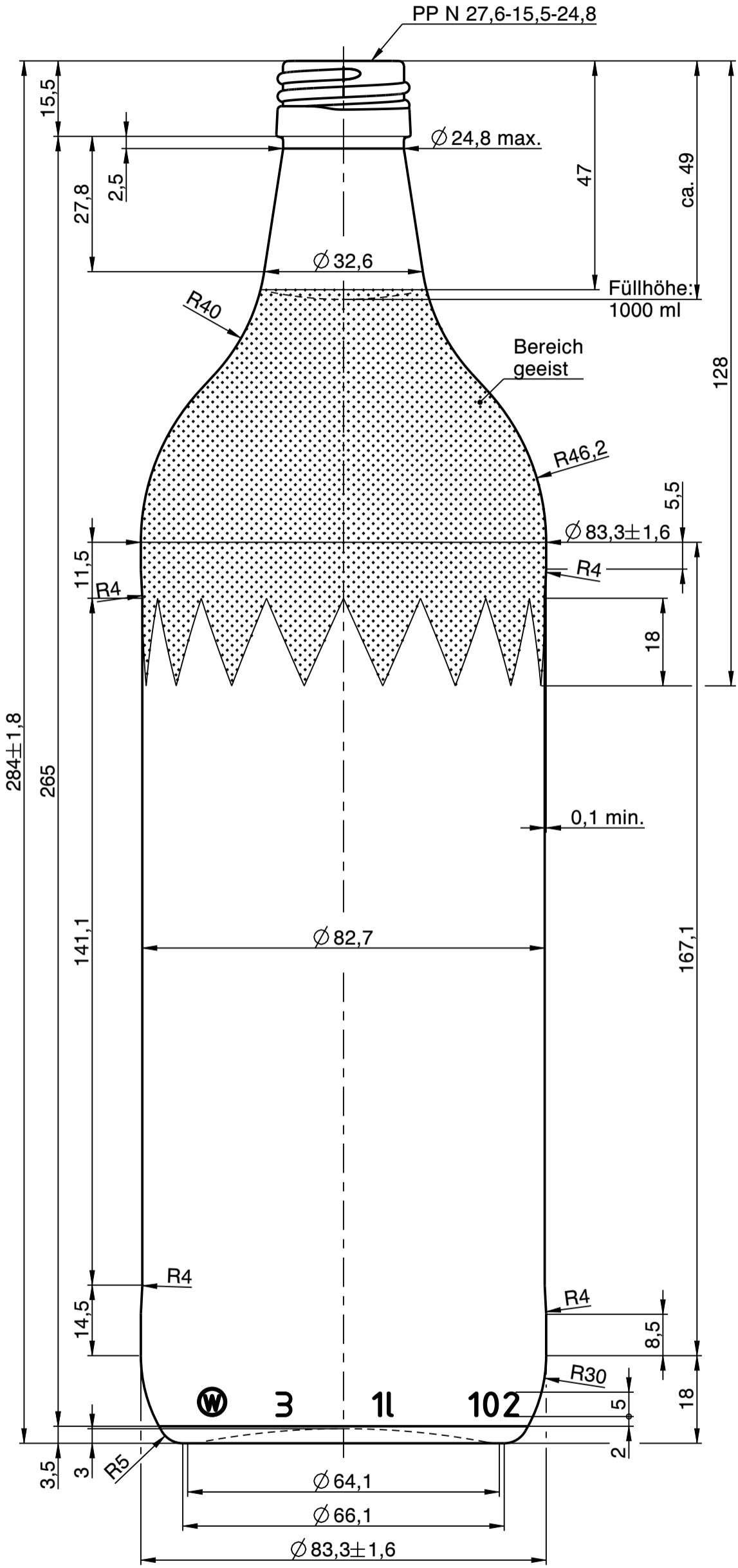

a	Zeichnungs- und Mündungssyntax geändert; Schriftkopf aktualisiert; MDG Norm aktualisiert; Zeichnungshistorie siehe 1237W1A (Rev. 3)	05.09.22	M.Fr.
Rev.	Änderung	Datum	Name
Eigentum der Wiegand-Glashüttenwerke GmbH Für diese Zeichnung behalten wir uns alle Rechte vor. Ohne unsere Genehmigung darf diese weder vervielfältigt, noch Dritten zugänglich gemacht werden. Auf § 2 Ziffer 7 Urheberrechtsgesetz und § 18 UWG wird hingewiesen.			
Die Wiegand-Glashüttenwerke GmbH übernimmt keine Gewähr dafür, dass die Herstellung und Benutzung dieses Produkts nicht in Schutzrechte wie Marken-, Gebrauchsmusterrechte oder Ähnliches oder Urheberrechte Dritter eingreift und/oder keine Schäden bei Dritten hervorruft.			
<b>Wiegand-Glashüttenwerke GmbH</b> Otto-Wiegand-Straße 9 D-96361 Steinbach am Wald			
1996	Datum	Name	Maßstab
gezeichnet	21.02.96	H.Re.	<b>1:1</b>
geprüft	29.02.96	N.St.	
nach Zeichnung:	1237W1A / 14.01.98 / H.Re.		
DIN 6129	Freimaß Toleranz		
Inhalt RV.:	1020 ml	MW +/- 3,5 ml	EW +/- 10 ml
Gewicht ca.:	400 g		
Maßbehältnis nach FertigPackV	JA		
Benennung:			
1,00 l. Kurzhals geist			
Artikelzeichnung			
Mündung: PP N 27,6-15,5-24,8 Halsdurchgang: $\varnothing 16,0 \text{ min.}$			
Projekt Nr.:	Zeichnungs-Nr.:		
-	247-04-AZ-A		
Artikel Nr.:	247	Mü-Nr.:	04

