

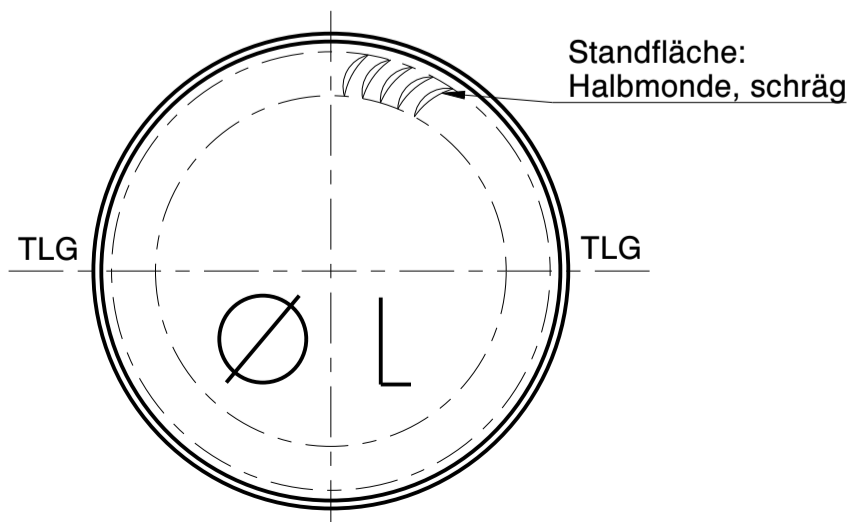

**Wiegand-Glas**

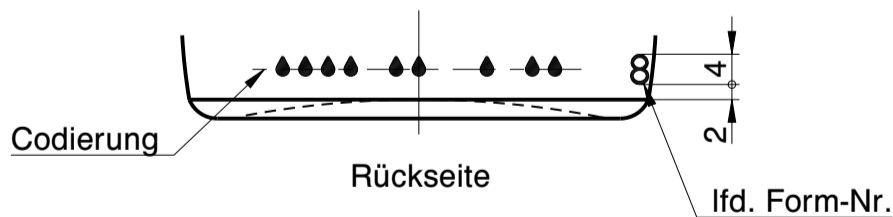
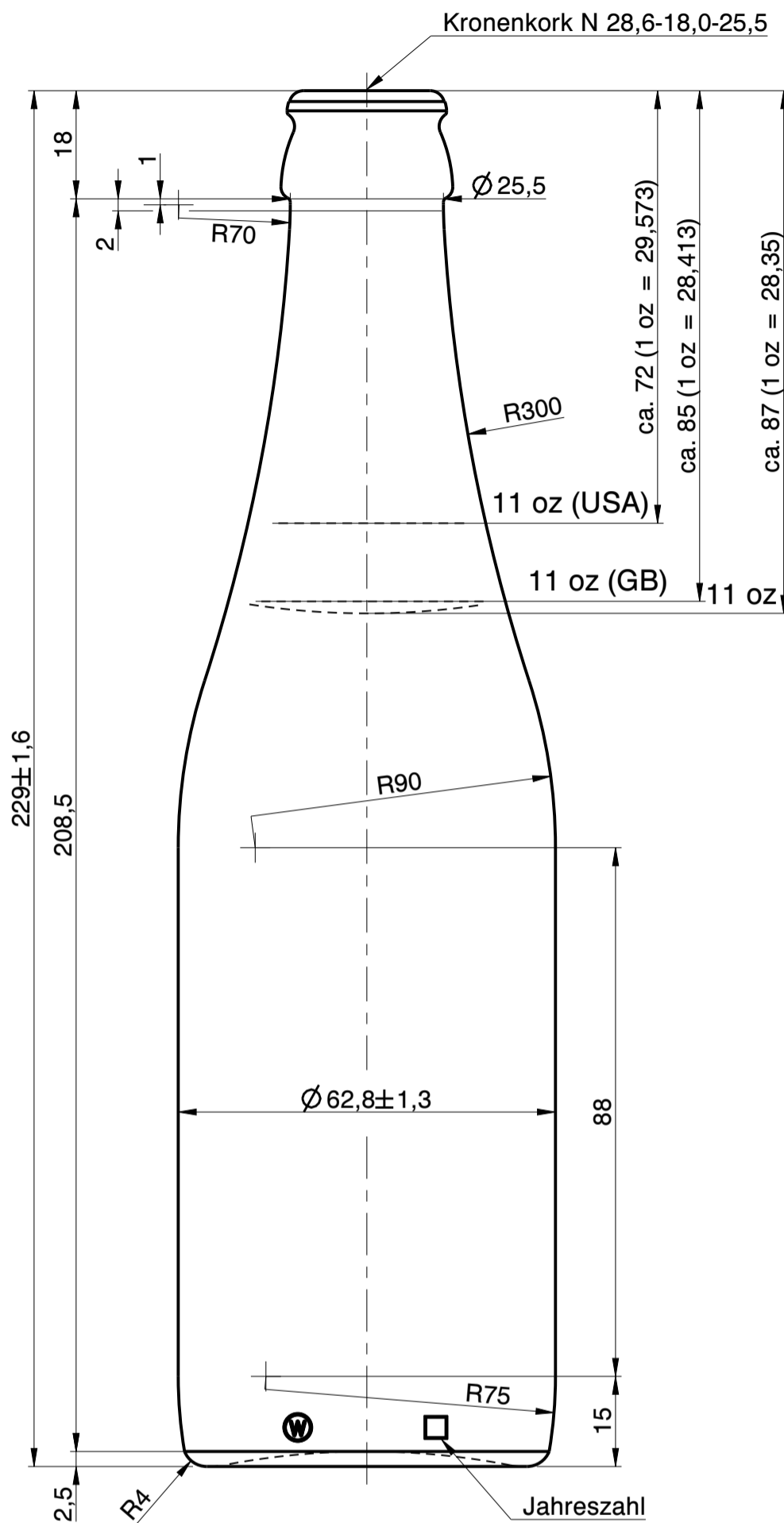

a	Zeichnungs- und Mündungssyntax geändert; Schriftkopf aktualisiert; Zeichnungshistorie siehe 0311 W1N (Rev. 9)	30.08.23	C.Li.
Rev.	Änderung	Datum	Name
Eigentum der Wiegand-Glashüttenwerke GmbH Für diese Zeichnung behalten wir uns alle Rechte vor. Ohne unsere Genehmigung darf diese weder vervielfältigt, noch Dritten zugänglich gemacht werden. Auf § 2 Ziffer 7 Urheberrechtsgesetz und § 18 UWG wird hingewiesen.			
Die Wiegand-Glashüttenwerke GmbH übernimmt keine Gewähr dafür, dass die Herstellung und Benutzung dieses Produkts nicht in Schutzrechte wie Marken-, Gebrauchsmusterrechte oder Ähnliches oder Urheberrechte Dritter eingreift und/oder keine Schäden bei Dritten hervorruft.			
<b>Wiegand-Glashüttenwerke GmbH</b> Otto-Wiegand-Straße 9 D-96361 Steinbach am Wald			
1997	Datum	Name	Maßstab
gezeichnet	27.01.97	H.Re.	<b>1:1</b>
geprüft	27.01.97	N.St.	
nach Zeichnung:	0311 W1N / 08.03.19 / S.Ka.		
DIN 6129	Freimaß Toleranz		
Inhalt RV.:	353 ml	MW +/- 2,4 ml	EW +/- 7 ml
Gewicht ca.:	320	g	
Maßbehältnis nach FertigPackV	NEIN		
Benennung :			
<b>11 oz Bier Dänemark</b>			
<b>Artikelzeichnung</b>			
Mündung: Kronenkork N 28,6-18,0-25,5 Halsdurchgang: Ø 15,1 min.			
Projekt Nr.:	Zeichnungs-Nr.:		
-	252-7A-AZ-A		
Artikel Nr.:	252	Mü-Nr.:	7A