

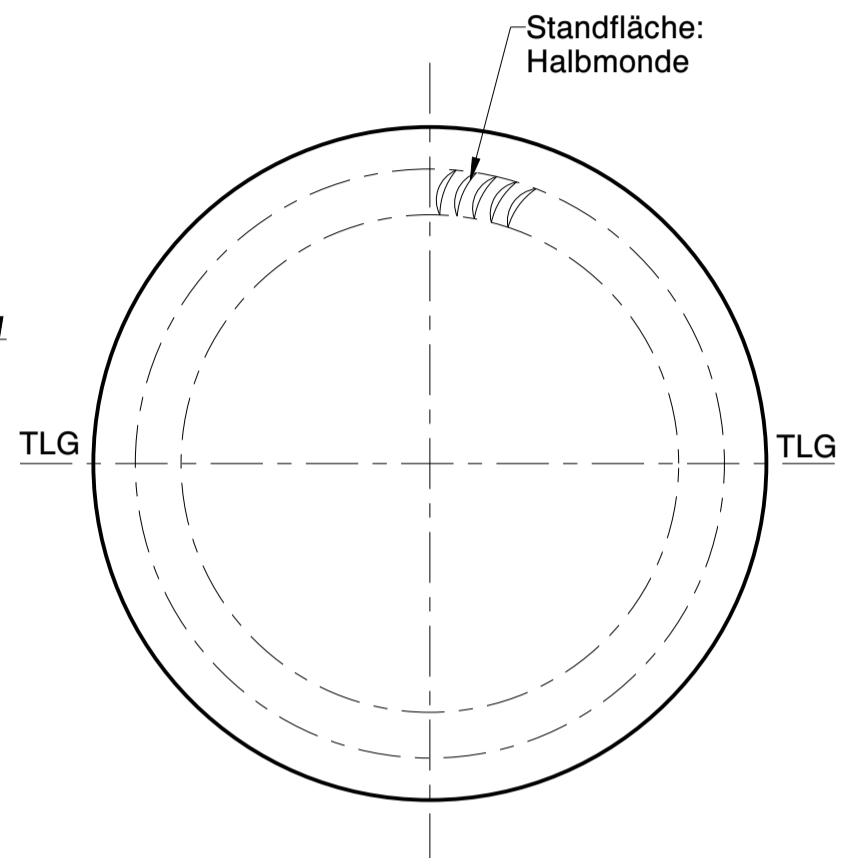

Wiegand-Glas

Champagner NV 33,0-17,4-28,5

Nicht für Flaschengärung
geeignet

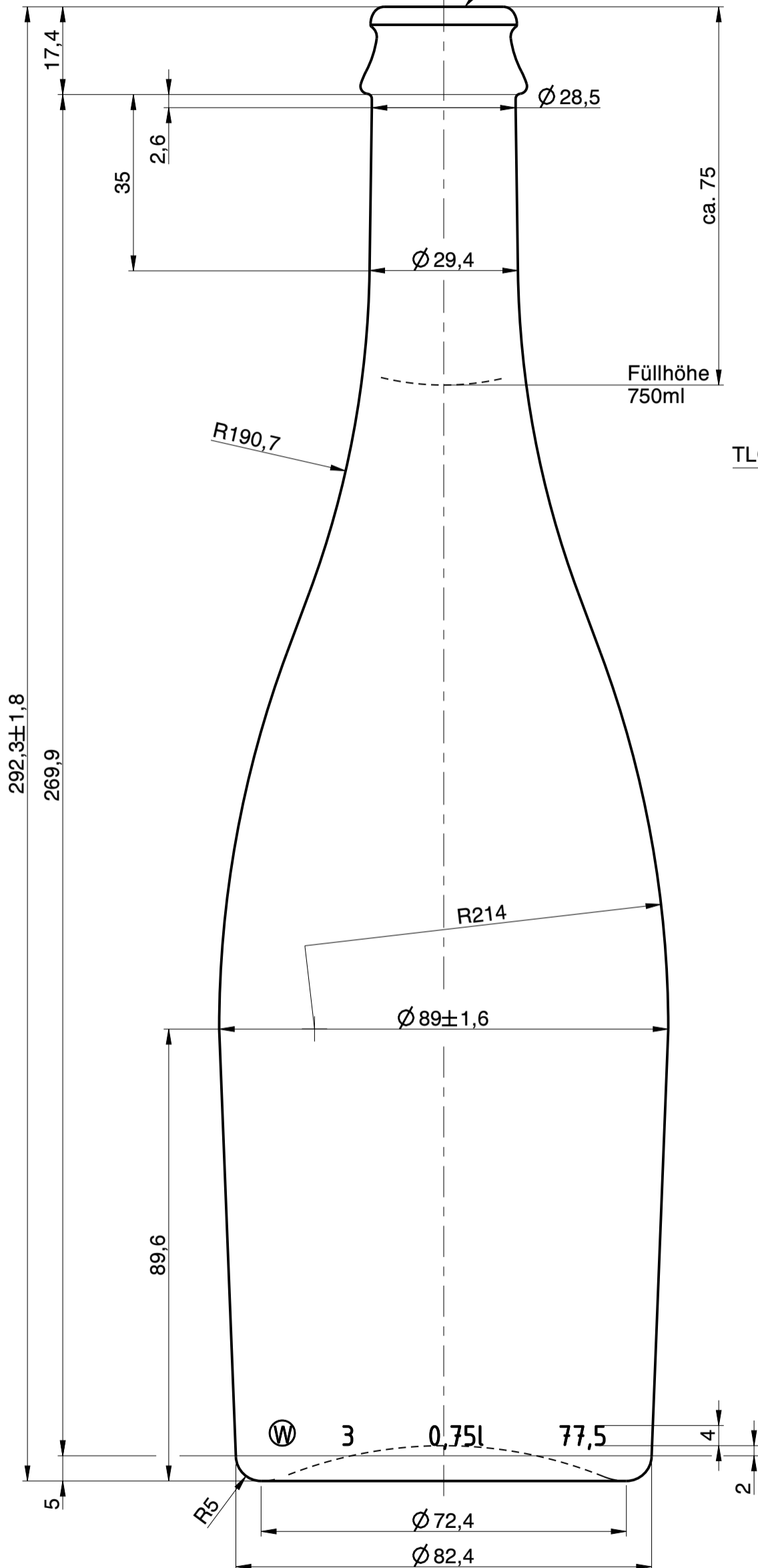

a	Zeichnungs- und Mündungssyntax geändert; Schriftkopf aktualisiert; MDG Norm aktualisiert; Zeichnungshistorie siehe 0865 W1C (Rev. 1)	06.01.22	L.Kn.
Rev.	Änderung	Datum	Name
Eigentum der Wiegand-Glashüttenwerke GmbH Für diese Zeichnung behalten wir uns alle Rechte vor. Ohne unsere Genehmigung darf diese weder vervielfältigt, noch Dritten zugänglich gemacht werden. Auf § 2 Ziffer 7 Urheberrechtsgesetz und § 18 UWG wird hingewiesen.			
Die Wiegand-Glashüttenwerke GmbH übernimmt keine Gewähr dafür, dass die Herstellung und Benutzung dieses Produkts nicht in Schutzrechte wie Marken-, Gebrauchsmusterrechte oder Ähnliches oder Urheberrechte Dritter eingreift und/oder keine Schäden bei Dritten hervorruft.			
Wiegand-Glashüttenwerke GmbH Otto-Wiegand-Straße 9 D-96361 Steinbach am Wald			
2006	Datum	Name	Maßstab
gezeichnet	17.05.06	K.Ne.	1:1
geprüft	30.06.06	H.Re.	
nach Zeichnung:		0865 W1C / 30.06.14 / C.Bö.	
DIN 6129		Freimaß Toleranz	
Inhalt RV.:	775 ml	MW +/- 3,5 ml	EW +/- 10 ml
Gewicht ca.:		590	g
Maßbehältnis nach FertigPackV			JA
Benennung :			
0,75 l. Sekt Sartor			
Artikelzeichnung			
Mündung: Champagner NV 33,0-17,4-28,5 Halsdurchgang: \varnothing 17,1 min.			
Projekt Nr.:		Zeichnungs-Nr.:	
-		264-17-AZ-A	
Artikel Nr.:		264	Mü-Nr.: 17

