

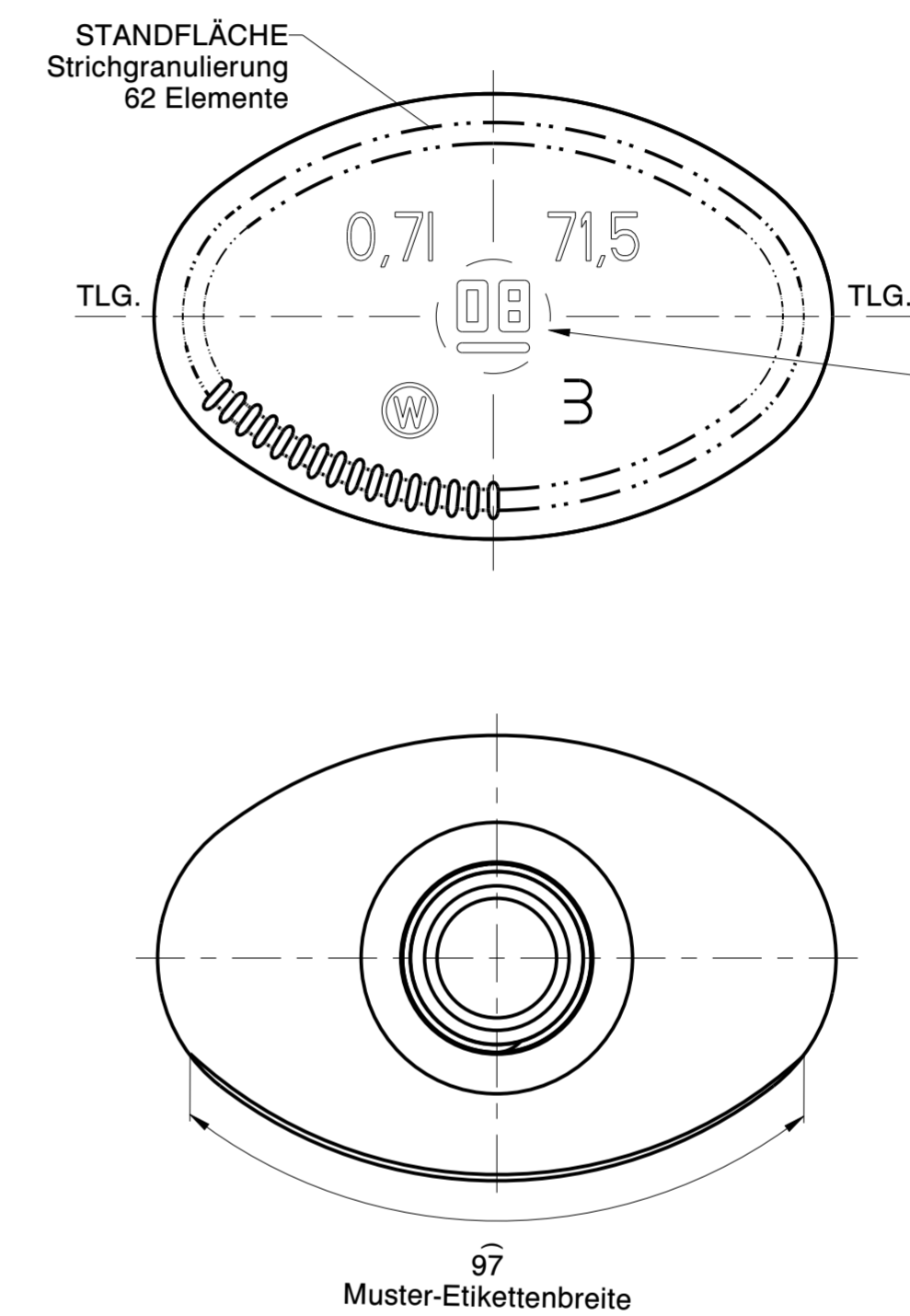

Wiegand-Glas

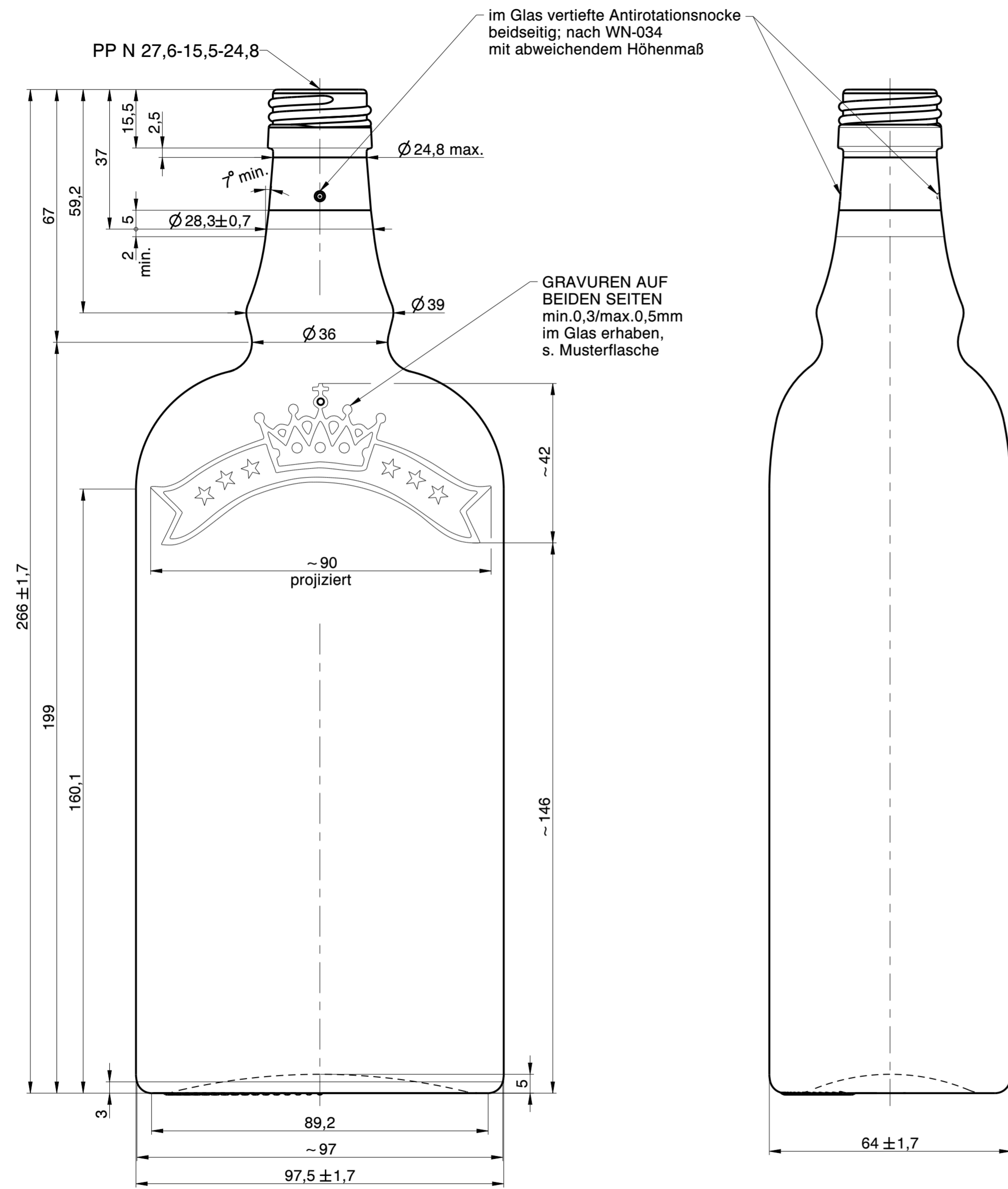

Rev.	Änderung	Datum	Name
a	Zeichnungs- und Mündungssyntax geändert; Schriftfeld aktualisiert; Zeichnungshistorie siehe 2735-AZ-C	22.06.23	C.Li.

Eigentum der Wiegand-Glashüttenwerke GmbH
Für diese Zeichnung behalten wir uns alle Rechte vor.
Ohne unsere Genehmigung darf diese weder vervielfältigt, noch Dritten zugänglich gemacht werden. Auf § 2 Ziffer 7 Urheberrechtsgesetz und § 18 UWG wird hingewiesen.

Die Wiegand-Glashüttenwerke GmbH übernimmt keine Gewähr dafür, dass die Herstellung und Benutzung dieses Produkts nicht in Schutzrechte wie Marken-, Gebrauchs-musterrechte oder Ähnliches oder Urheberrechte Dritter eingreift und/oder keine Schäden bei Dritten hervorruft.

Wiegand-Glashüttenwerke GmbH
Otto-Wiegand-Straße 9
D-96361 Steinbach am Wald

2015	Datum	Name	Maßstab
gezeichnet	23.11.15	M.Be.	1:1

nach Zeichnung: 2735-AZ-C / 23.05.19 / C.Li.
DIN 6129 Freimaß Toleranz

Inhalt RV.: 715 ml MW +/- 3,5 ml
EW +/- 10 ml

Gewicht ca.: 520 g

Maßbehältnis nach FertigPackV JA

Benennung: 0,70 l. Gin New

Artikelzeichnung

Mündung: PP N 27,6-15,5-24,8
Halsdurchgang: Ø 16,0 min.

Projekt Nr.:	Zeichnungs-Nr.:
242/15	2735-876-AZ-A

Artikel Nr.:	Mü-Nr.:
2735	876