

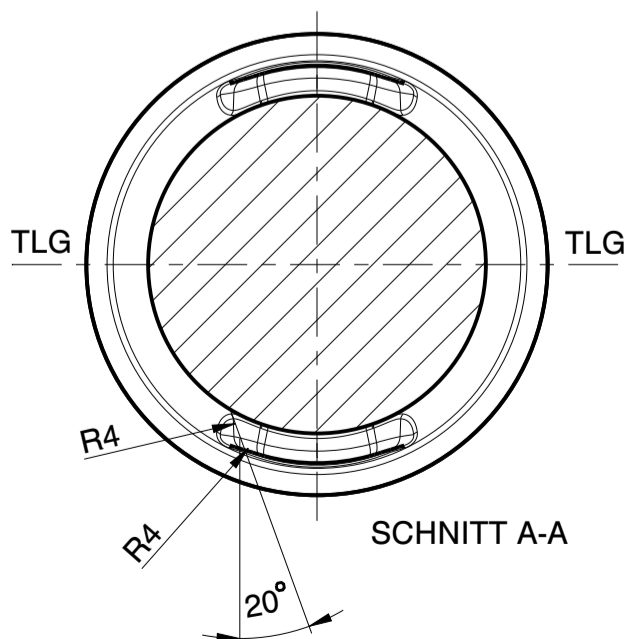

**Wiegand-Glas**

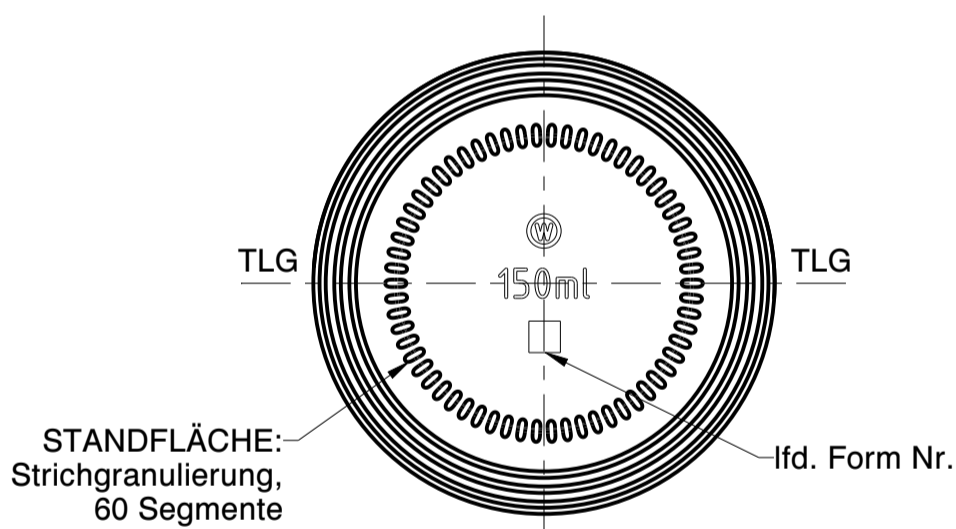
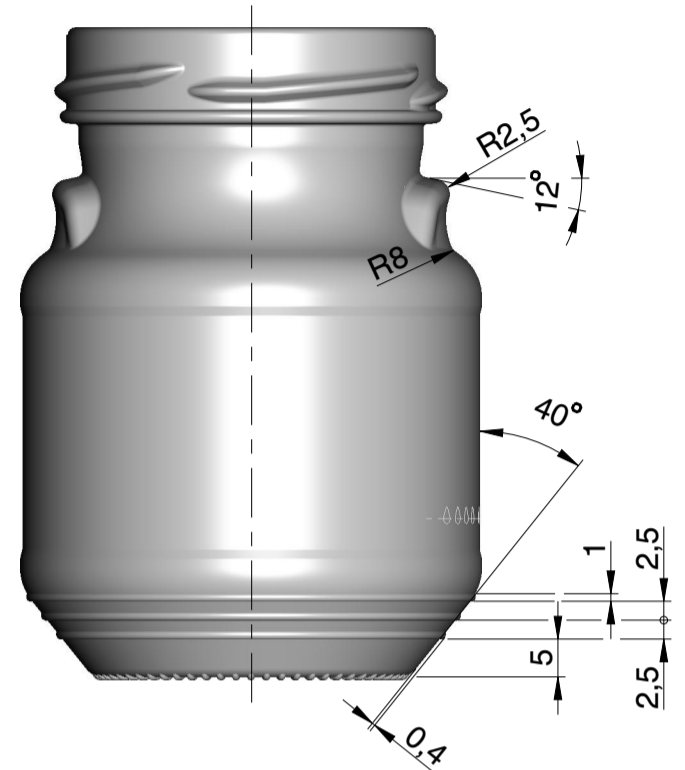
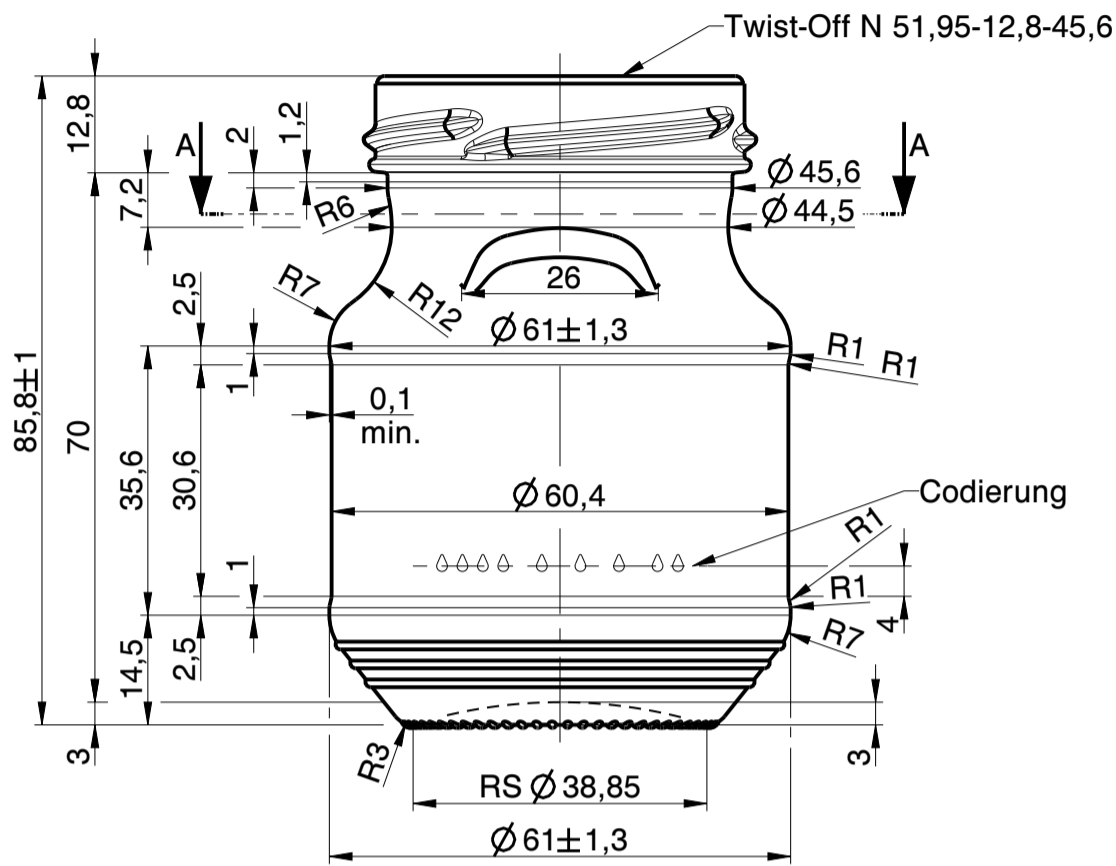

a	Zeichnungs- und Mündungssyntax geändert; Zeichnungshistorie siehe 2840-AZ-H	12.05.23	D.Ar.
Rev.	Änderung	Datum	Name
Eigentum der Wiegand-Glashüttenwerke GmbH Für diese Zeichnung behalten wir uns alle Rechte vor. Ohne unsere Genehmigung darf diese weder vervielfältigt, noch Dritten zugänglich gemacht werden. Auf § 2 Ziffer 7 Urheberrechtsgesetz und § 18 UWG wird hingewiesen.			
Die Wiegand-Glashüttenwerke GmbH übernimmt keine Gewähr dafür, dass die Herstellung und Benutzung dieses Produkts nicht in Schutzrechte wie Marken-, Gebrauchsmusterrechte oder Ähnliches oder Urheberrechte Dritter eingreift und/oder keine Schäden bei Dritten hervorruft.			
Wiegand-Glashüttenwerke GmbH Otto-Wiegand-Straße 9 D-96361 Steinbach am Wald			
1998	Datum	Name	Maßstab
gezeichnet	25.03.98	D.Ab.	<b>1:1</b>
nach Zeichnung: 2840-AZ-H / 13.04.21 / D.Ar.			
DIN 6129		Freimaß Toleranz	
Inhalt RV.:	153 ml	MW +/-	- ml
		EW +/-	3 ml
Gewicht ca.:	117	g	
Maßbehältnis nach FertigPackV			NEIN
Benennung :			
<b>150 ml Terrine</b>			
<b>Artikelzeichnung</b>			
Mündung: Twist-Off N 51,95-12,8-45,6 Halsdurchgang: Ø			
Projekt Nr.:		Zeichnungs-Nr.:	
-		2840-S1-AZ-A	
Artikel Nr.:		Mü-Nr.:	
2840		S1	