

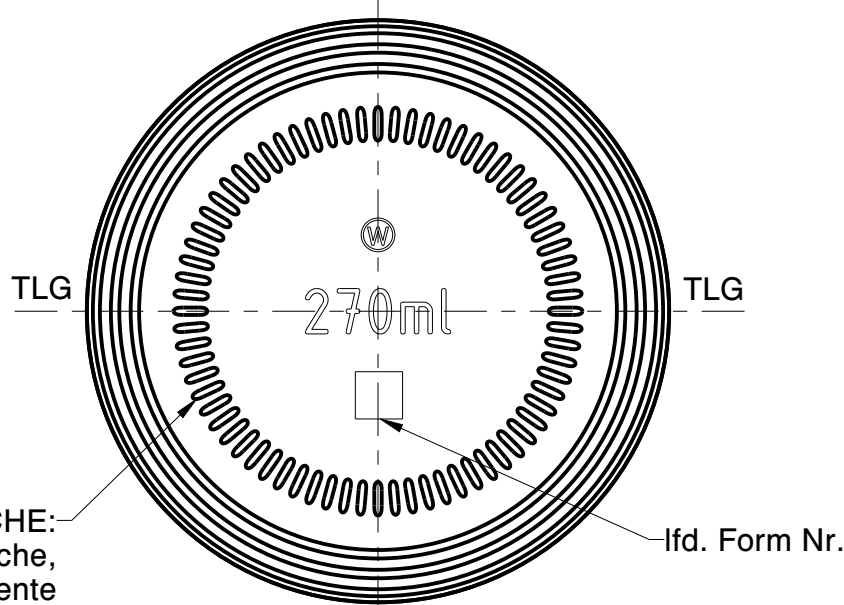

Wiegand-Glas

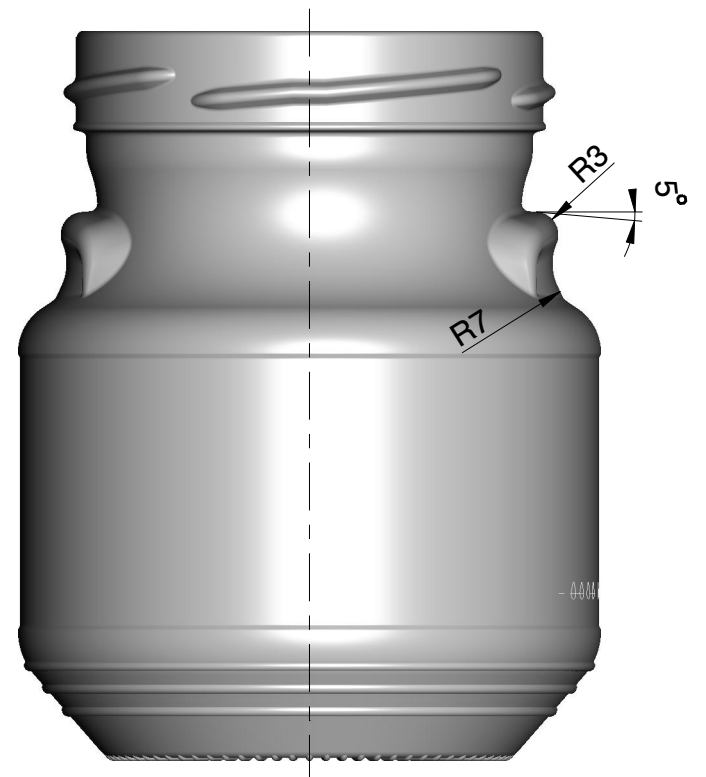

STANDFLÄCHE:
Striche,
72 Segmente

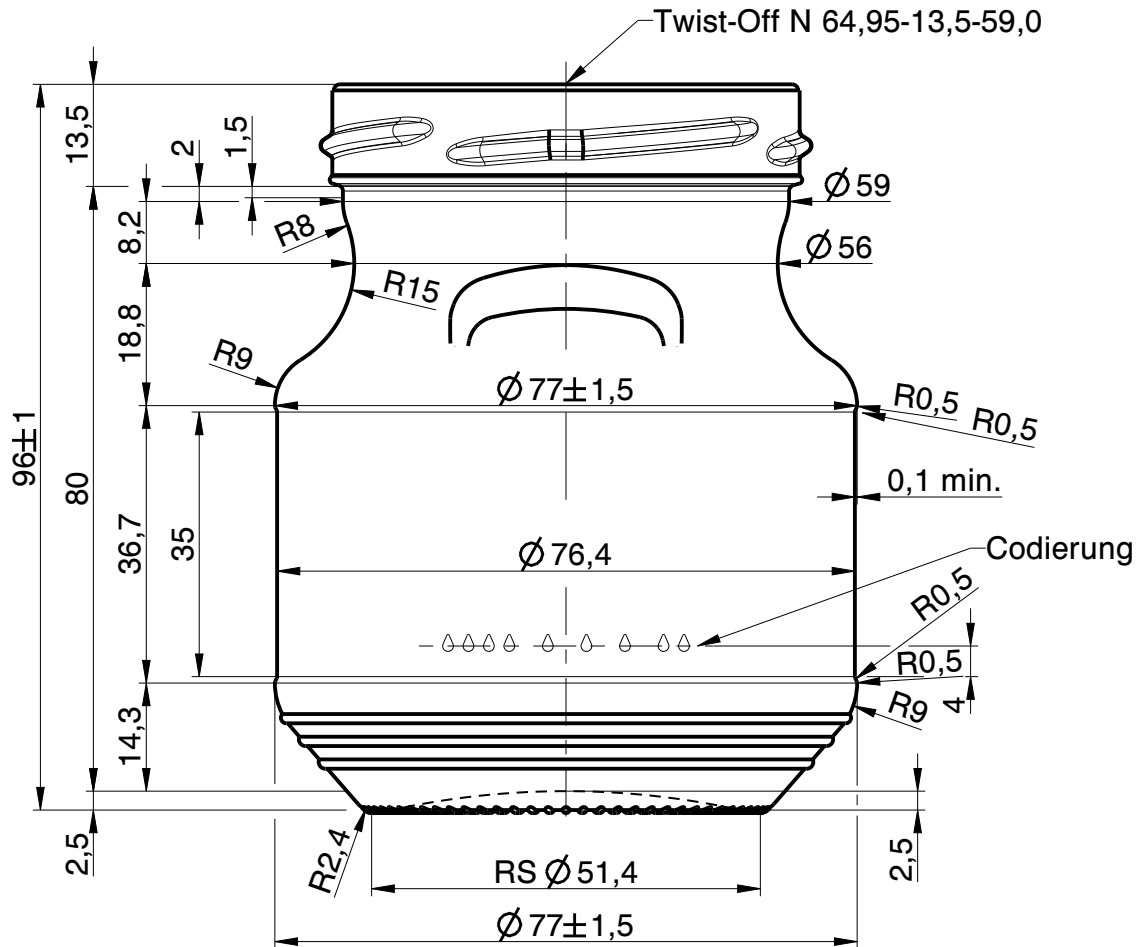
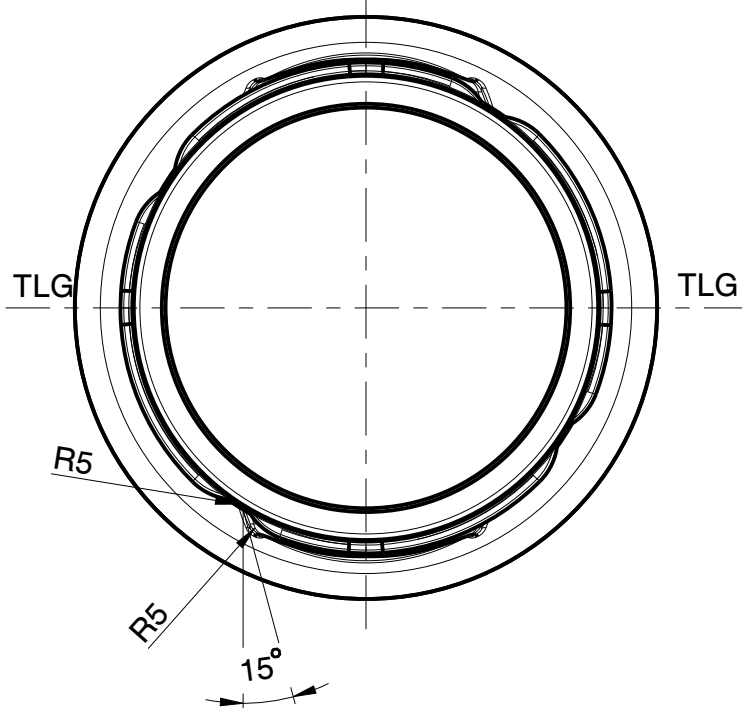

a	Zeichnungs- und Mündungssyntax geändert; Zeichnungshistorie siehe 2860-AZ-H	26.06.23	C.Li.
---	---	----------	-------

Rev.	Änderung	Datum	Name
------	----------	-------	------

Eigentum der Wiegand-Glashüttenwerke GmbH
Für diese Zeichnung behalten wir uns alle Rechte vor.
Ohne unsere Genehmigung darf diese weder vervielfältigt, noch Dritten zugänglich gemacht werden. Auf § 2 Ziffer 7 Urheberrechtsgesetz und § 18 UWG wird hingewiesen.

Die Wiegand-Glashüttenwerke GmbH übernimmt keine Gewähr dafür, dass die Herstellung und Benutzung dieses Produkts nicht in Schutzrechte wie Marken-, Gebrauchsmusterrechte oder Ähnliches oder Urheberrechte Dritter eingreift und/oder keine Schäden bei Dritten hervorruft.

W Wiegand-Glashüttenwerke GmbH
Otto-Wiegand-Straße 9
D-96361 Steinbach am Wald

1998	Datum	Name	Maßstab
gezeichnet	25.03.98	D.Ab.	1:1

nach Zeichnung:	2860-AZ-H / 27.06.19 / C.Li.
DIN 6129	Freimaß Toleranz

Inhalt RV.:	275 ml	MW +/- ml	
		EW +/- 6 ml	

Gewicht ca.:	195 g
--------------	-------

Maßbehältnis nach FertigPackV	NEIN
-------------------------------	------

Benennung :
270 ml Terrine

Artikelzeichnung

Mündung:
Twist-Off N 64,95-13,5-59,0
Halsdurchgang: Ø

Projekt Nr.:	Zeichnungs-Nr.:
-	2860-U8-AZ-A

Artikel Nr.:	Mü-Nr.:
2860	U8