

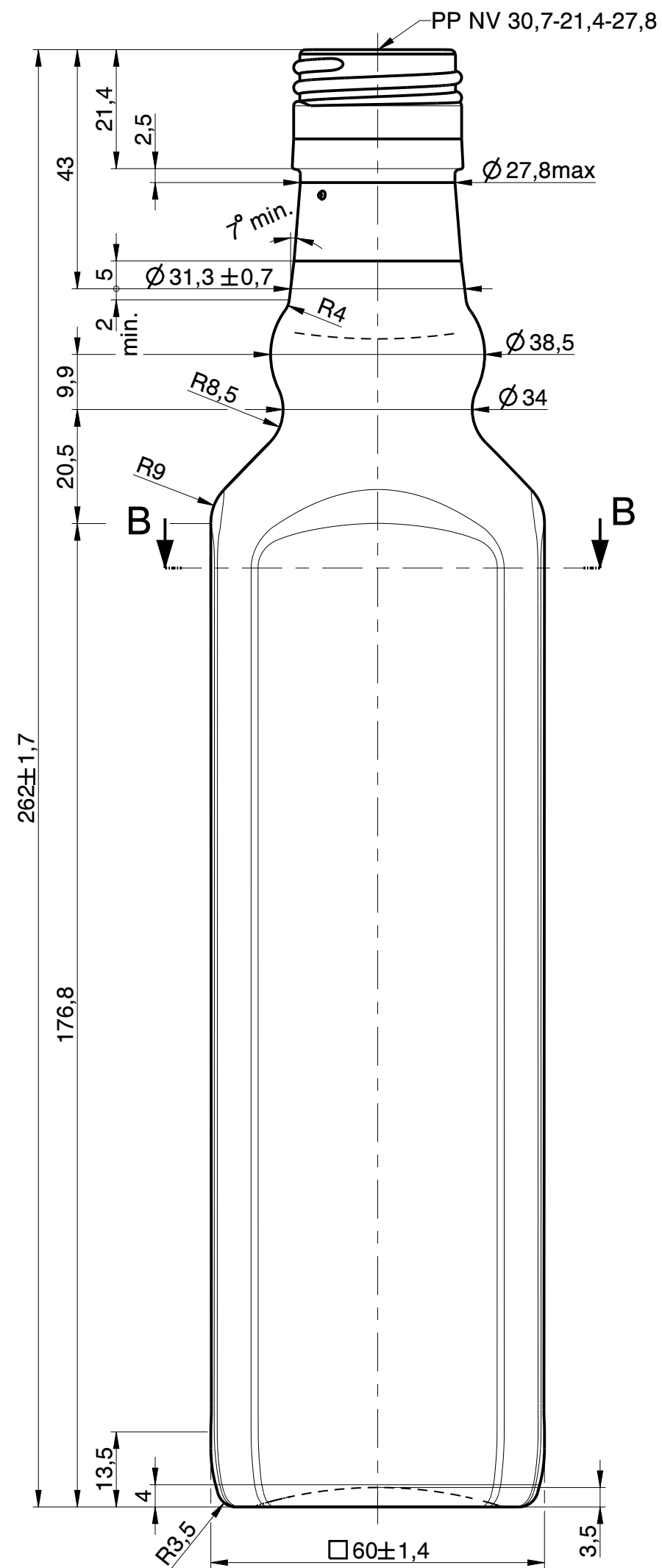

Wiegand-Glas

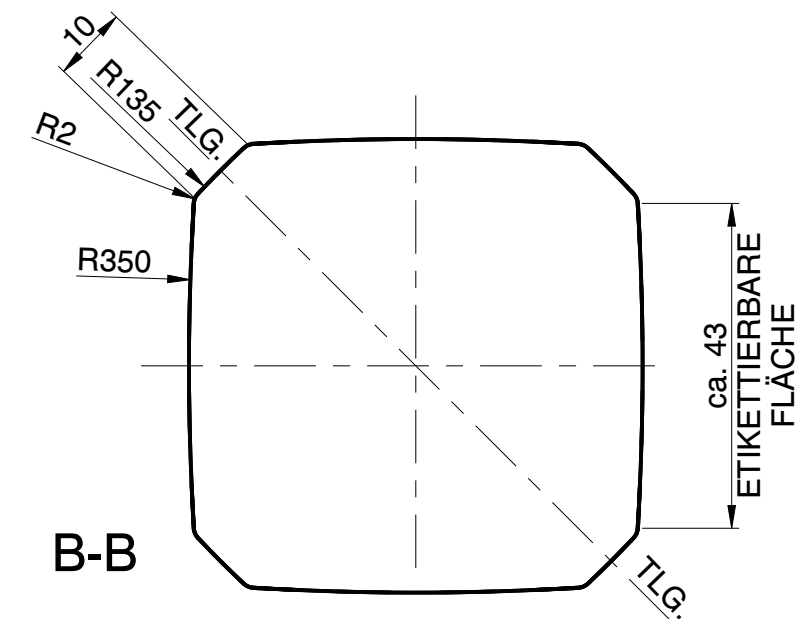

Zentriernocken:
außenliegend,
90° zur TLG.,
nach WN-034

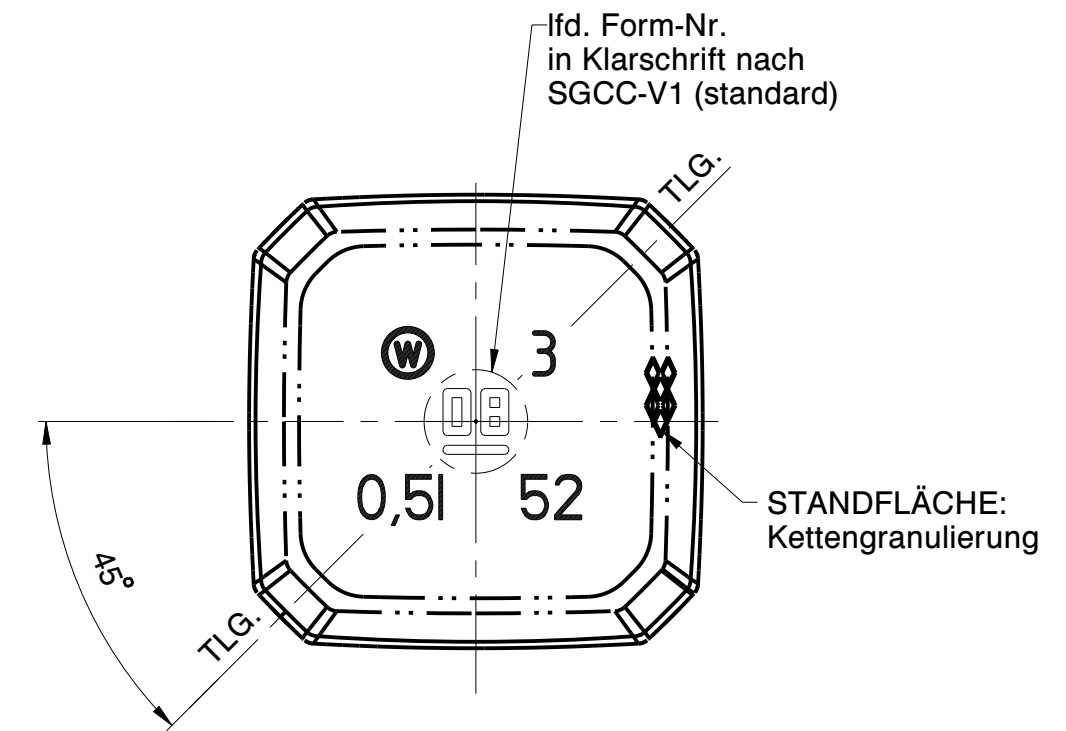
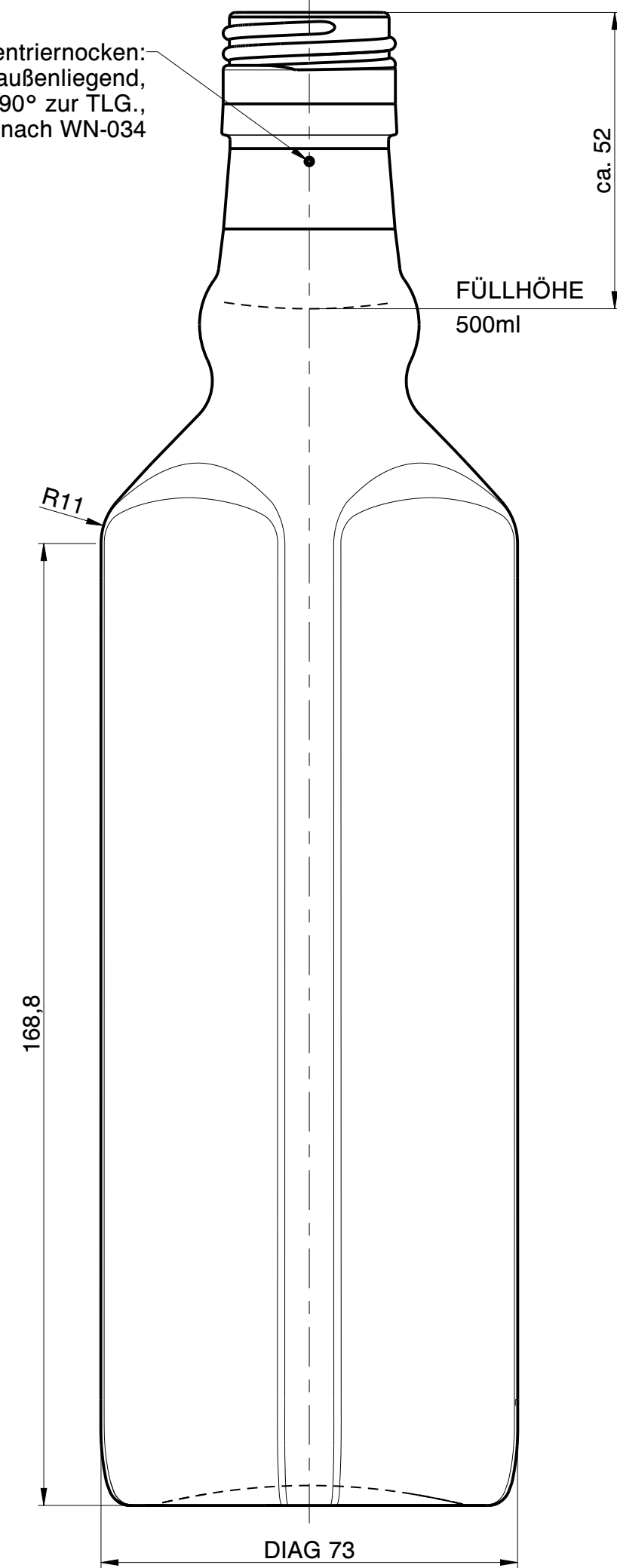

Zeichnungs- und Mündungssyntax geändert; Zeichnungshistorie siehe 2864-AZ-B	09.12.22	C.Li.
---	----------	-------

Rev.	Änderung	Datum	Name
------	----------	-------	------

Eigentum der Wiegand-Glashüttenwerke GmbH
Für diese Zeichnung behalten wir uns alle Rechte vor.
Ohne unsere Genehmigung darf diese weder vervielfältigt,
noch Dritten zugänglich gemacht werden. Auf § 2 Ziffer 7
Urheberrechtsgesetz und § 18 UWG wird hingewiesen.

Die Wiegand-Glashüttenwerke GmbH übernimmt keine
Gewähr dafür, dass die Herstellung und Benutzung dieses
Produkts nicht in Schutzrechte wie Marken-, Gebrauchs-
musterrechte oder Ähnliches oder Urheberrechte Dritter
eingreift und/oder keine Schäden bei Dritten hervorruft.

Wiegand-Glashüttenwerke GmbH
Otto-Wiegand-Straße 9
D-96361 Steinbach am Wald

2017	Datum	Name	Maßstab
gezeichnet	24.01.17	D.Be.	1:1

nach Zeichnung: 2864-AZ-B / 04.02.22 / M.Fr.
DIN 6129 Freimaß Toleranz

Inhalt RV.: 520 ml MW +/- 3,5 ml
EW +/- 10 ml

Gewicht ca.: 400 g

Maßbehältnis nach FertigPackV JA

Benennung:

0,50 l. Aqua

Artikelzeichnung

Mündung:
PP NV 30,7-21,4-27,8
Halsdurchgang: Ø 18,0 min.

Projekt Nr.:	Zeichnungs-Nr.:
320/10	2864-109-AZ-A

Artikel Nr.:	Mü-Nr.:
2864	109