

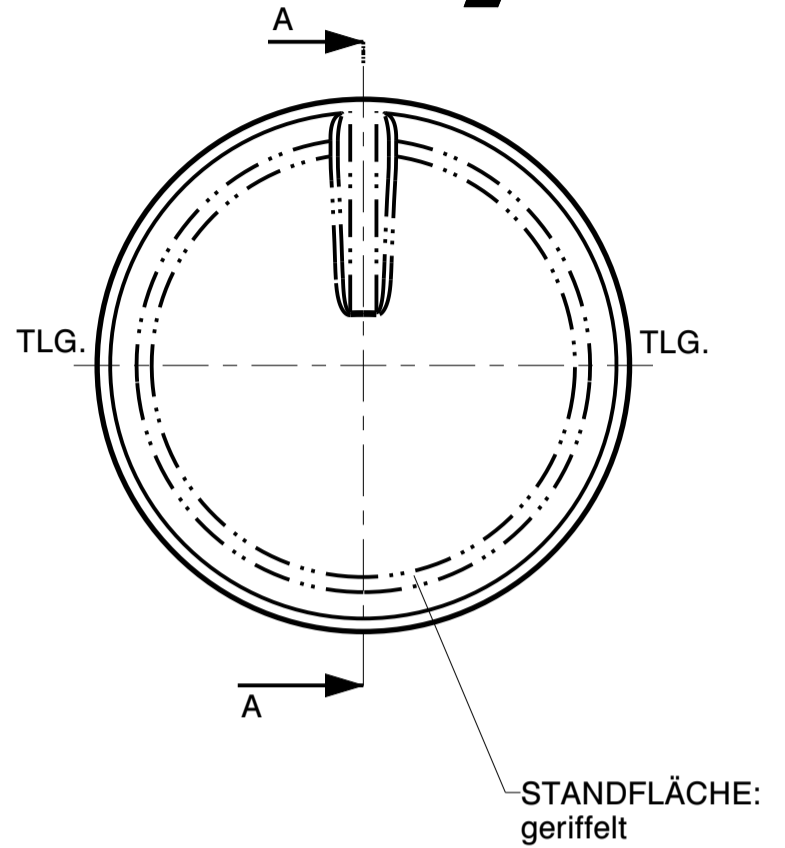

Wiegand-Glas

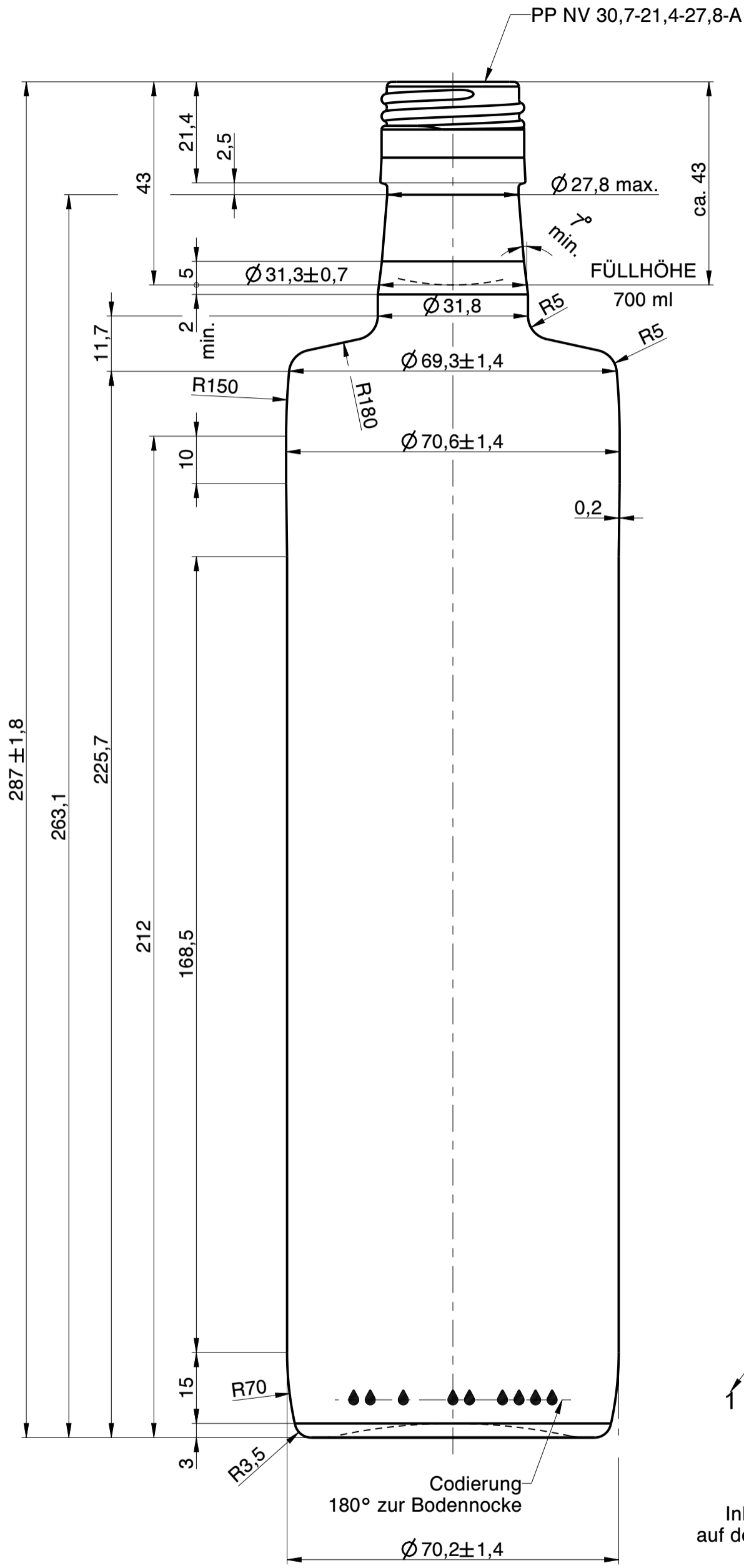

lfd. Form-Nr.

1 3 0,7l 71,5

Inhaltsgravur auf der Rückseite

Detail: Bodennocke

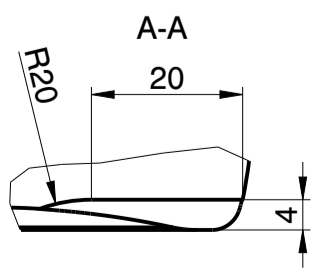
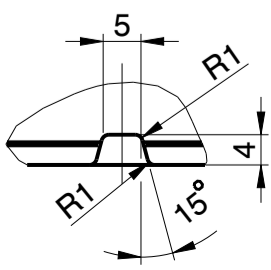

a	Zeichnungs- und Mündungssyntax geändert; Schriftkopf aktualisiert; Zeichnungshistorie siehe 2912-AZ-A	20.04.23	L.Kn.
Rev.	Änderung	Datum	Name
Eigentum der Wiegand-Glashüttenwerke GmbH Für diese Zeichnung behalten wir uns alle Rechte vor. Ohne unsere Genehmigung darf diese weder vervielfältigt, noch Dritten zugänglich gemacht werden. Auf § 2 Ziffer 7 Urheberrechtsgesetz und § 18 UWG wird hingewiesen.			
Die Wiegand-Glashüttenwerke GmbH übernimmt keine Gewähr dafür, dass die Herstellung und Benutzung dieses Produkts nicht in Schutzrechte wie Marken-, Gebrauchsmusterrechte oder Ähnliches oder Urheberrechte Dritter eingreift und/oder keine Schäden bei Dritten hervorruft.			
Wiegand-Glashüttenwerke GmbH Otto-Wiegand-Straße 9 D-96361 Steinbach am Wald			
2017	Datum	Name	Maßstab
gezeichnet	31.07.17	D.Be.	1:1
nach Zeichnung: 2912-AZ-A / 08.01.18 / S.Be			
DIN 6129		Freimaß Toleranz	
Inhalt RV.:	715 ml	MW +/- 3,5 ml	EW +/- 10 ml
Gewicht ca.:	500 g		
Maßbehältnis nach FertigPackV			JA
Benennung:			
0,70 l. SelectionFive N			
Artikelzeichnung			
Mündung: PP NV 30,7-21,4-27,8-A Halsdurchgang: $\phi$ 18 min.			
Projekt Nr.:		Zeichnungs-Nr.:	
104/17		2912-333-AZ-A	
Artikel Nr.:	2912	Mü-Nr.:	333