

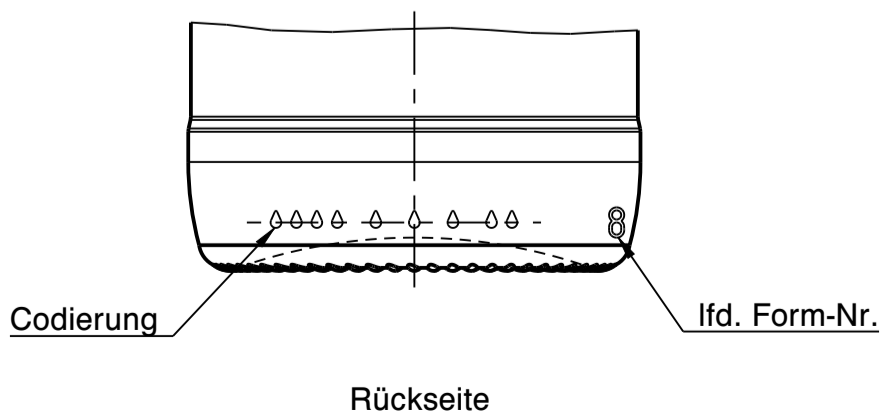

**Wiegand-Glas**

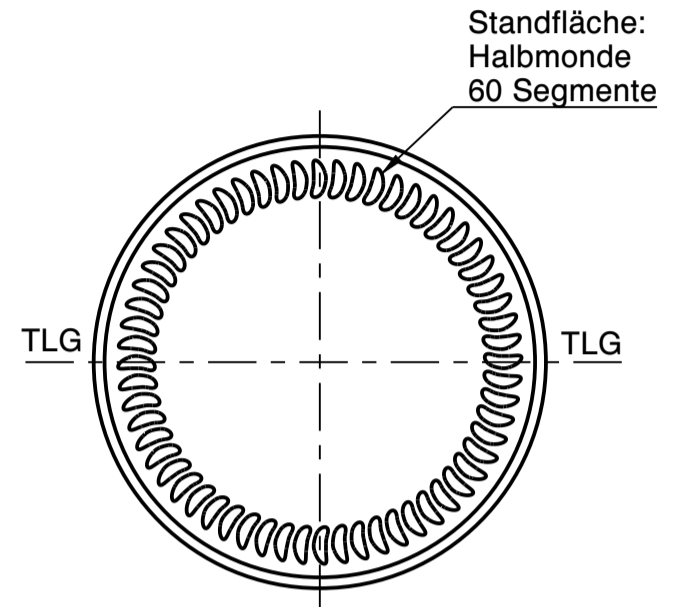
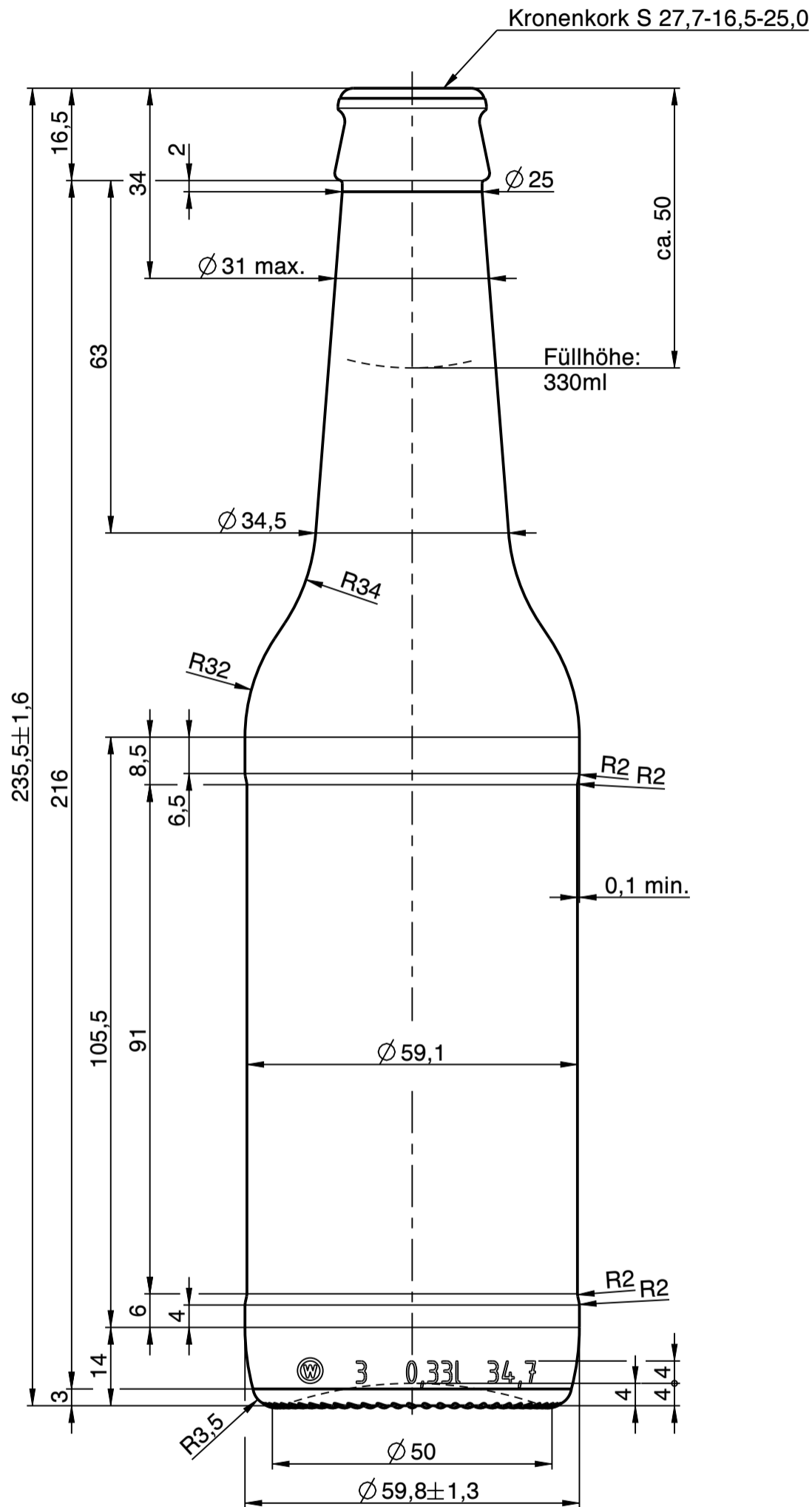

|   |   |                  |             |
|---|---|------------------|-------------|
| a   | Zeichnungs- und Mündungssyntax geändert; Zeichnungshistorie siehe 3007-AZ-E | 25.05.23         | C.Bö.       |
| Rev.  | Änderung  | Datum            | Name        |
| Eigentum der Wiegand-Glashüttenwerke GmbH<br>Für diese Zeichnung behalten wir uns alle Rechte vor.<br>Ohne unsere Genehmigung darf diese weder vervielfältigt, noch Dritten zugänglich gemacht werden. Auf § 2 Ziffer 7 Urheberrechtsgesetz und § 18 UWG wird hingewiesen.    |   |                  |             |
| Die Wiegand-Glashüttenwerke GmbH übernimmt keine Gewähr dafür, dass die Herstellung und Benutzung dieses Produkts nicht in Schutzrechte wie Marken-, Gebrauchsmusterrechte oder Ähnliches oder Urheberrechte Dritter eingreift und/oder keine Schäden bei Dritten hervorruft. |   |                  |             |
| <b>Wiegand-Glashüttenwerke GmbH</b><br>Otto-Wiegand-Straße 9<br>D-96361 Steinbach am Wald   |   |                  |             |
| 2011  | Datum   | Name             | Maßstab     |
| gezeichnet  | 04.02.11  | D.Ab.            | <b>1:1</b>  |
| nach Zeichnung: 3007-AZ-E / 01.09.21 / D.Ar.  |   |                  |             |
| DIN 6129  |   | Freimaß Toleranz |             |
| Inhalt RV.:   | 347 ml  | MW +/- 2,5 ml    | EW +/- 7 ml |
| Gewicht ca.:  |   | 214              | g           |
| Maßbehältnis nach FertigPackV   |   |                  | JA          |
| Benennung :   |   |                  |             |
| <b>0,33 l. Longneck</b>   |   |                  |             |
| <b>Artikelzeichnung</b>   |   |                  |             |
| Mündung:<br>Kronenkork S 27,7-16,5-25,0<br>Halsdurchgang: Ø 15,5 min.   |   |                  |             |
| Projekt Nr.:  |   | Zeichnungs-Nr.:  |             |
| -   |   | 3007-3P-AZ-A     |             |
| Artikel Nr.:  |   | 3007             | Mü-Nr.: 3P  |