

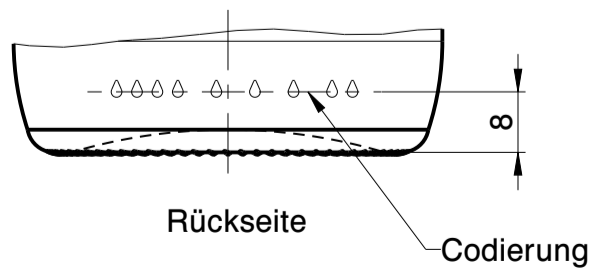

Wiegand-Glas

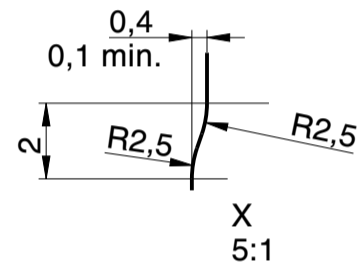
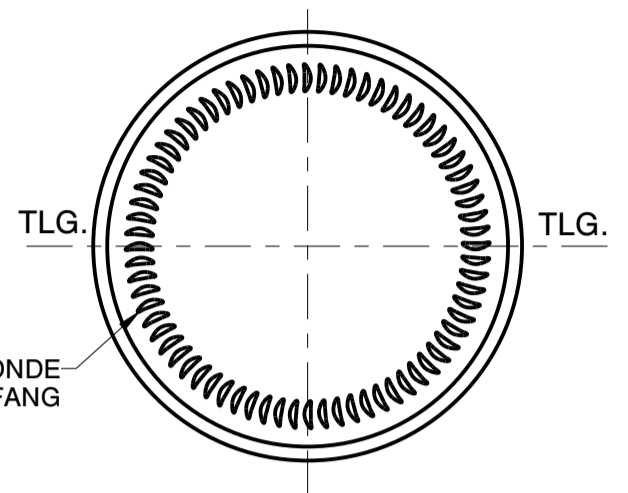
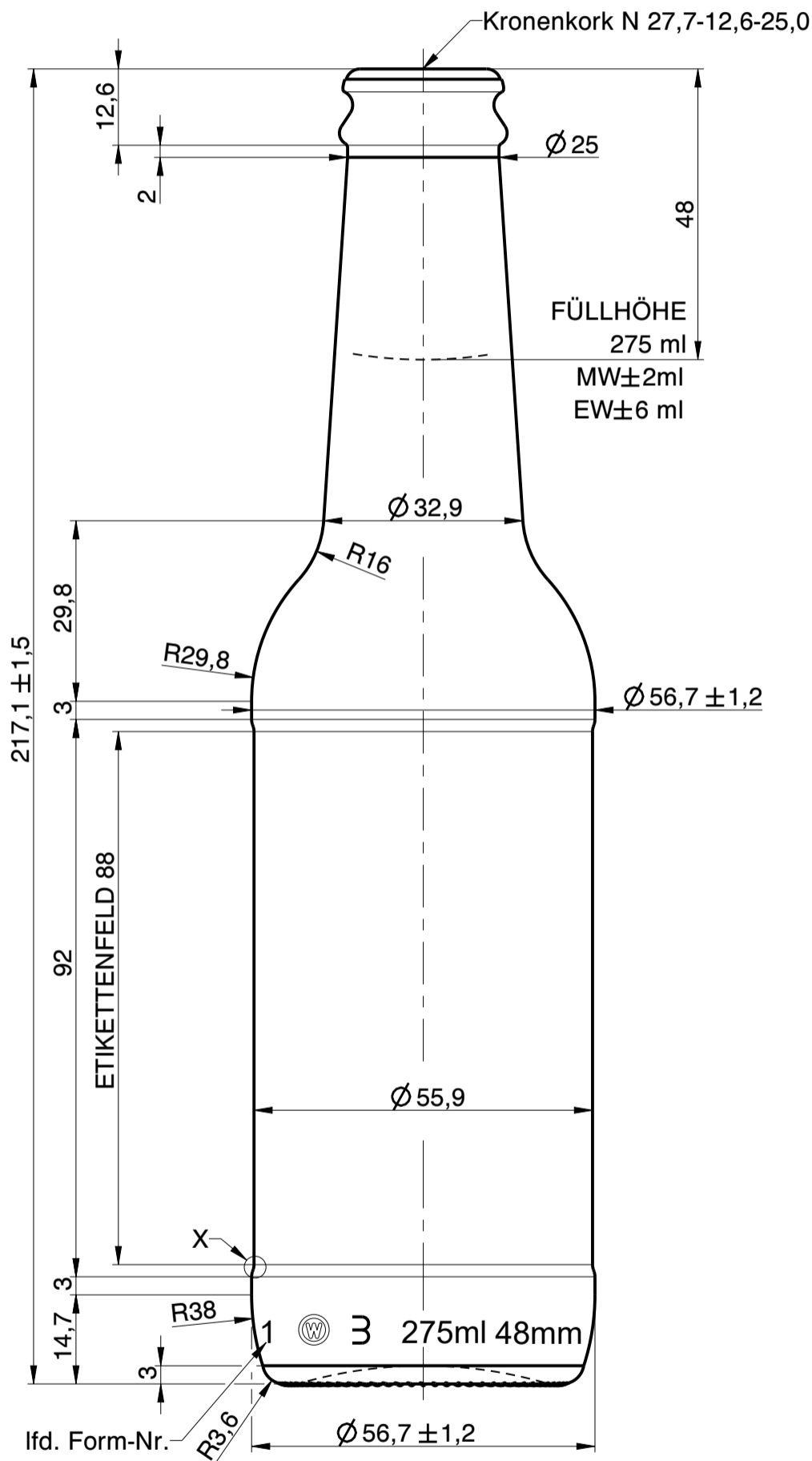

a	Zeichnungs- und Mündungssyntax geändert; Zeichnungshistorie siehe 395-AZ-C	31.05.23	C.Li.
---	--	----------	-------

Rev.	Änderung	Datum	Name
------	----------	-------	------

Eigentum der Wiegand-Glashüttenwerke GmbH
Für diese Zeichnung behalten wir uns alle Rechte vor.
Ohne unsere Genehmigung darf diese weder vervielfältigt, noch Dritten zugänglich gemacht werden. Auf § 2 Ziffer 7 Urheberrechtsgesetz und § 18 UWG wird hingewiesen.

Die Wiegand-Glashüttenwerke GmbH übernimmt keine Gewähr dafür, dass die Herstellung und Benutzung dieses Produkts nicht in Schutzrechte wie Marken-, Gebrauchsmusterrechte oder Ähnliches oder Urheberrechte Dritter eingreift und/oder keine Schäden bei Dritten hervorruft.

Wiegand-Glashüttenwerke GmbH
Otto-Wiegand-Straße 9
D-96361 Steinbach am Wald

2016	Datum	Name	Maßstab
gezeichnet	14.03.16	C.Li.	1:1

nach Zeichnung:	395-AZ-C / 30.09.20 / C.Li.
DIN 6129	Freimaß Toleranz

Inhalt RV.:	290 ml	MW +/- ml	
		EW +/- ml	

Gewicht ca.:	203 g
--------------	-------

Maßbehältnis nach FertigPackV	JA
-------------------------------	----

Benennung :
0,275 l. Breezer

Artikelzeichnung

Mündung:
Kronenkork N 27,7-12,6-25,0
Halsdurchgang: Ø 16,0 min.

Projekt Nr.:	Zeichnungs-Nr.:
168/02	395-131-AZ-A

Artikel Nr.:	Mü-Nr.:
395	131