

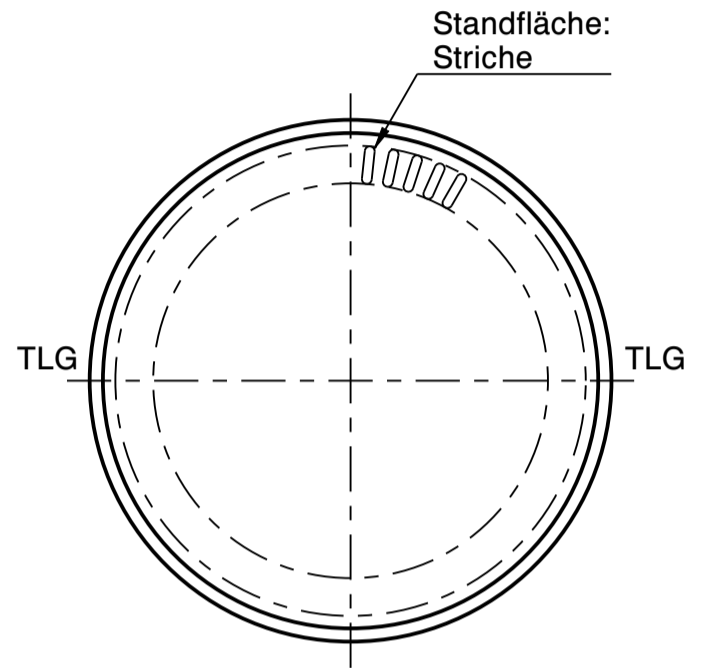

Wiegand-Glas

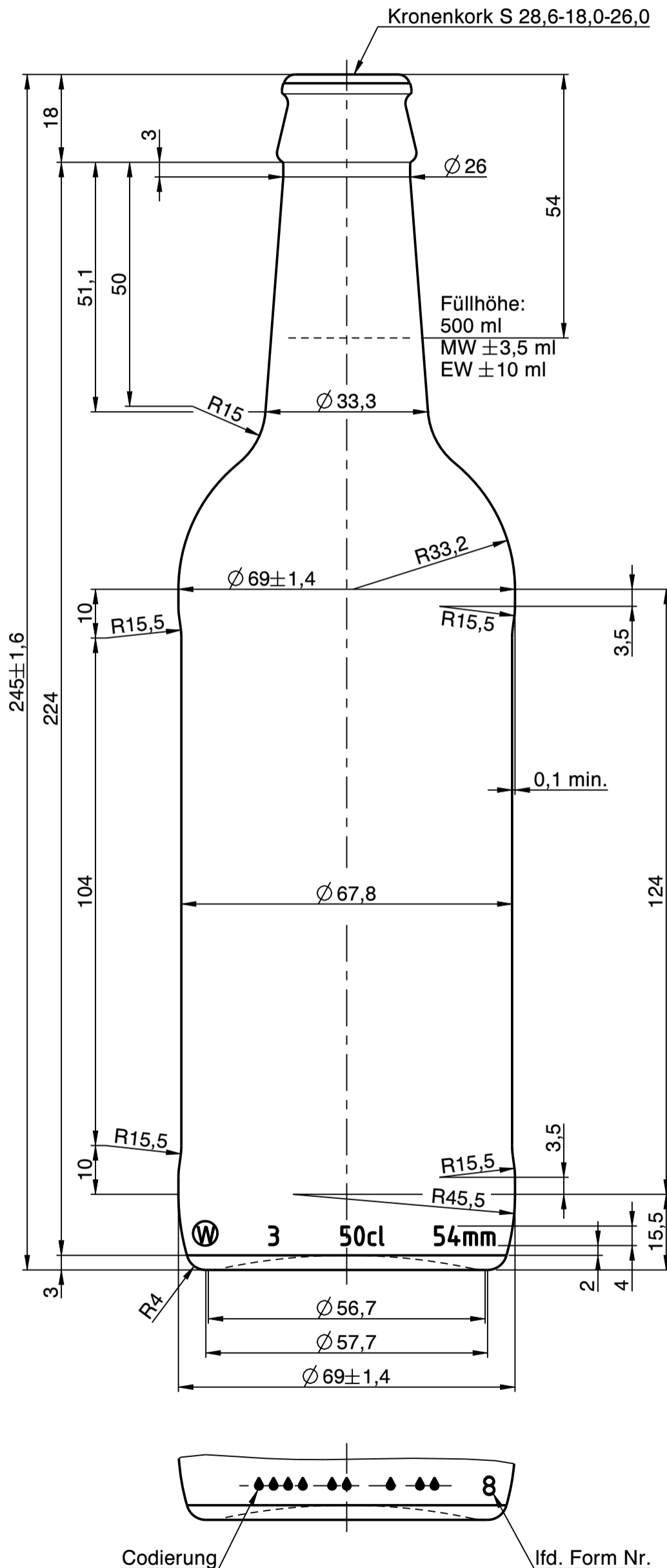

a	Zeichnungs- und Mündungssyntax geändert; Zeichnungshistorie siehe 3097W1B (Rev. c)	24.05.23	M.Fr.
Rev.	Änderung	Datum	Name
Eigentum der Wiegand-Glashüttenwerke GmbH Für diese Zeichnung behalten wir uns alle Rechte vor. Ohne unsere Genehmigung darf diese weder vervielfältigt, noch Dritten zugänglich gemacht werden. Auf § 2 Ziffer 7 Urheberrechtsgesetz und § 18 UWG wird hingewiesen.			
Die Wiegand-Glashüttenwerke GmbH übernimmt keine Gewähr dafür, dass die Herstellung und Benutzung dieses Produkts nicht in Schutzrechte wie Marken-, Gebrauchsmusterrechte oder Ähnliches oder Urheberrechte Dritter eingreift und/oder keine Schäden bei Dritten hervorruft.			
Wiegand-Glashüttenwerke GmbH Otto-Wiegand-Straße 9 D-96361 Steinbach am Wald			
2012	Datum	Name	Maßstab
gezeichnet	30.07.12	S.Ka.	1:1
geprüft	28.03.13	H.Re.	
nach Zeichnung:		3097W1B / 21.12.21 / M.Fr.	
DIN 6129		Freimaß Toleranz	
Inhalt RV.: ca. 520 ml		MW +/-	- ml
		EW +/-	- ml
Gewicht ca.:		275	g
Maßbehältnis nach FertigPackV			JA
Benennung :			
0,50 l. Chap			
Artikelzeichnung			
Mündung: Kronenkork S 28,6-18,0-26,0 Halsdurchgang: Ø 15,5 min.			
Projekt Nr.:		Zeichnungs-Nr.:	
-		430-3Z-AZ-A	
Artikel Nr.:		430	Mü-Nr.: 3Z