

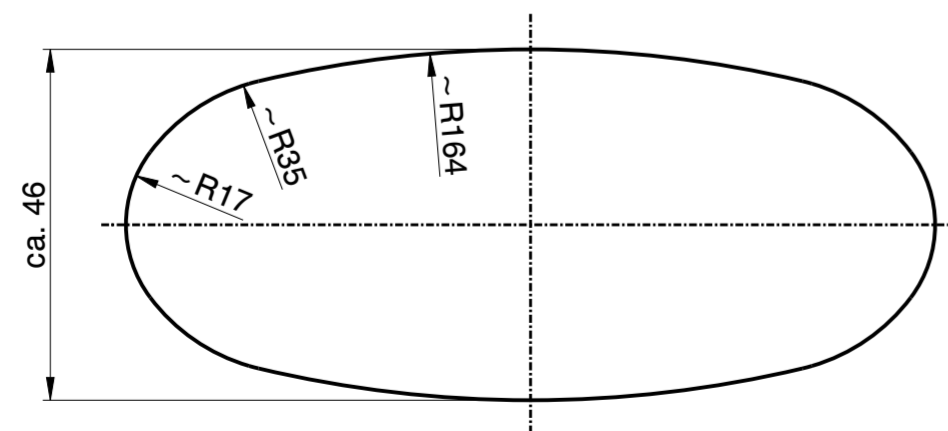

Wiegand-Glas

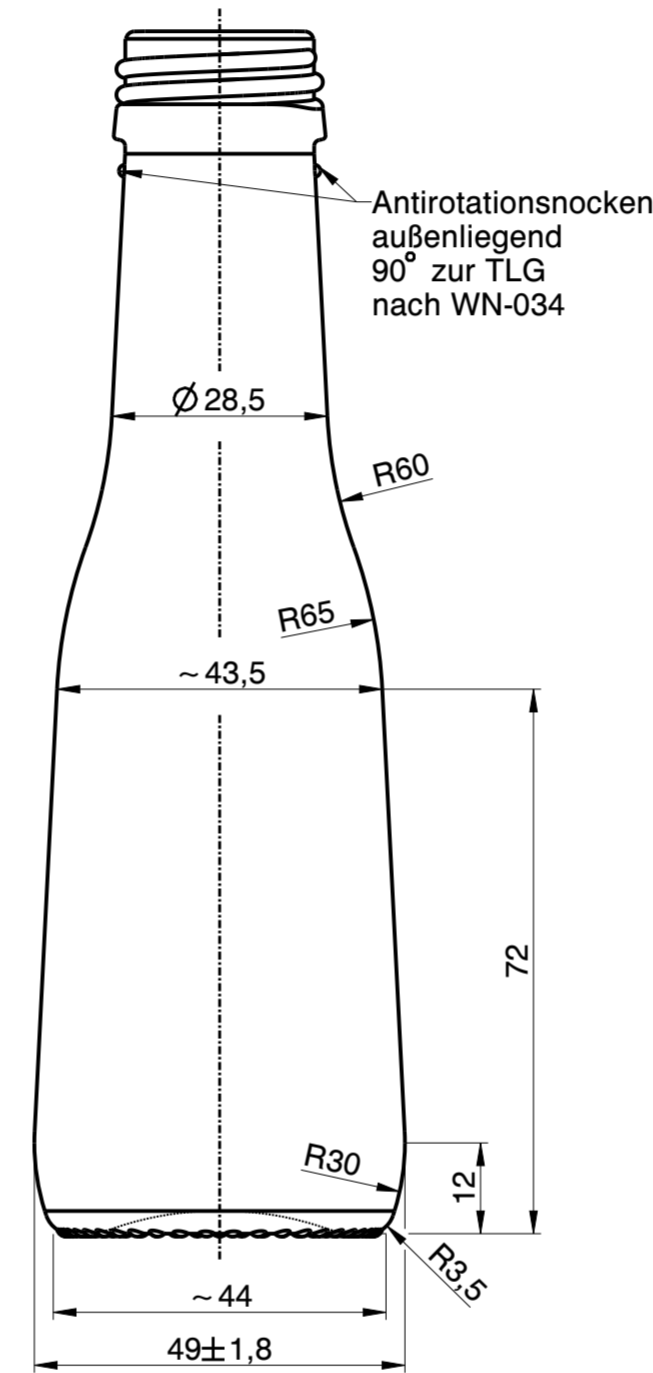

Schnitt A-A

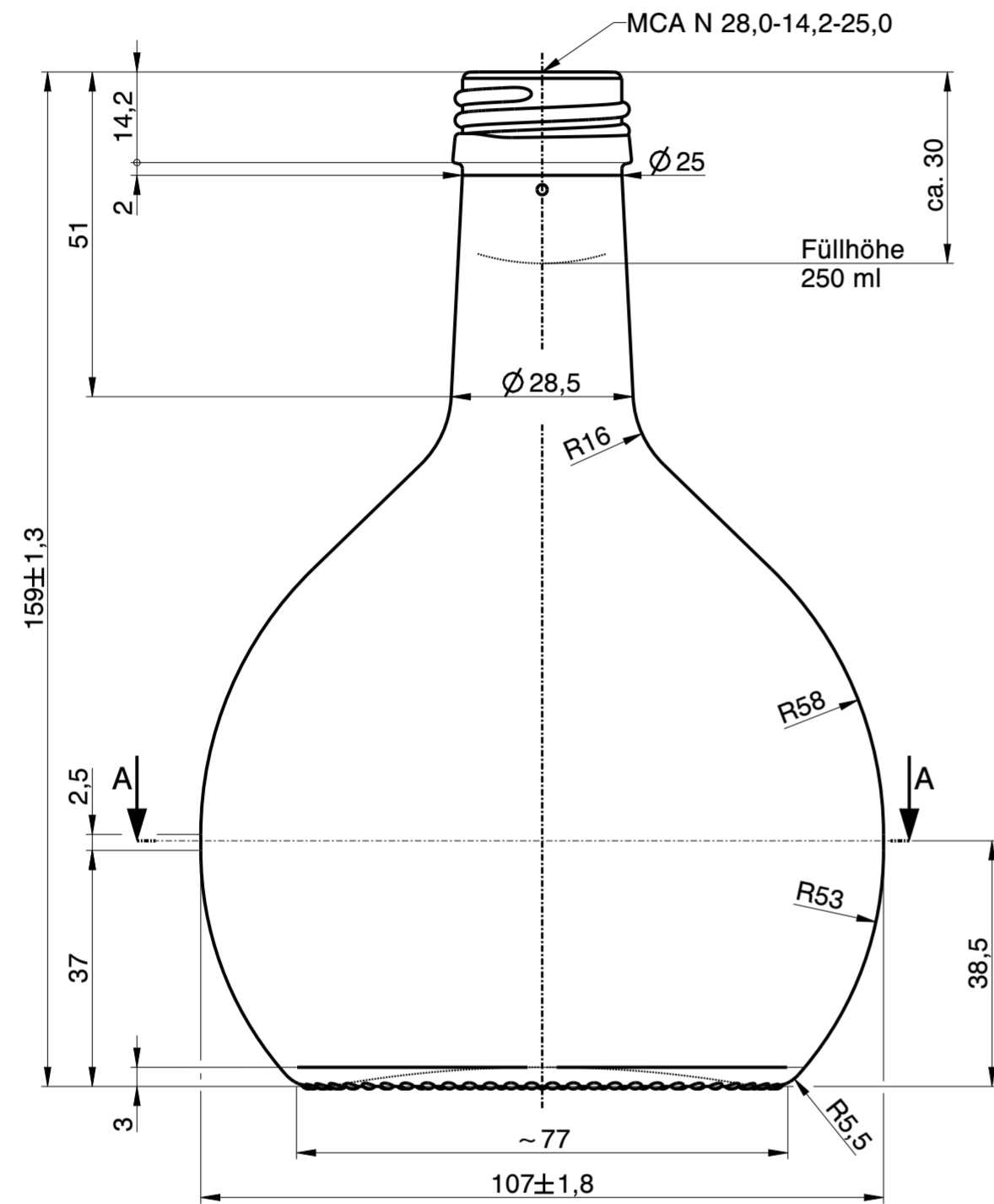
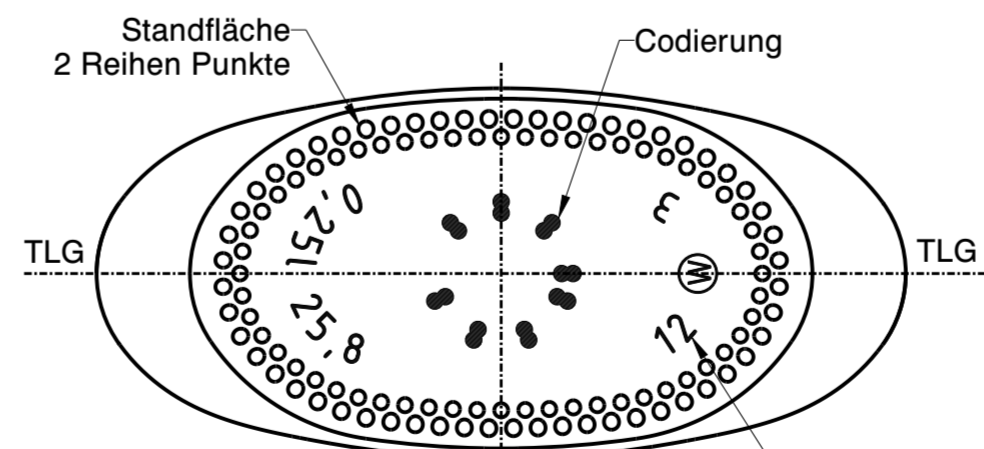

Bodenansicht

b	Mdg's.-Norm aktualisiert	30.07.24	C.Bö.
a	Zeichnungs- und Mündungssyntax geändert; Schriftkopf aktualisiert; MDG Norm aktualisiert; Zeichnungshistorie siehe 0385W1G (Rev. 3)	26.10.22	C.Li.

Rev.	Änderung	Datum	Name
------	----------	-------	------

Eigentum der Wiegand-Glashüttenwerke GmbH
Für diese Zeichnung behalten wir uns alle Rechte vor.
Ohne unsere Genehmigung darf diese weder vervielfältigt, noch Dritten zugänglich gemacht werden. Auf § 2 Ziffer 7 Urheberrechtsgesetz und § 18 UWG wird hingewiesen.

Die Wiegand-Glashüttenwerke GmbH übernimmt keine Gewähr dafür, dass die Herstellung und Benutzung dieses Produkts nicht in Schutzrechte wie Marken-, Gebrauchsmusterrechte oder Ähnliches oder Urheberrechte Dritter eingreift und/oder keine Schäden bei Dritten hervorruft.

Wiegand-Glashüttenwerke GmbH
Otto-Wiegand-Straße 9
D-96361 Steinbach am Wald

2009	Datum	Name	Maßstab
gezeichnet	19.08.09	K.Ne.	1:1
geprüft	20.08.09	H.Re.	

nach Zeichnung: 0385W1G / 13.02.18 / S.Ka.
DIN 6129 Freimaß Toleranz

Inhalt RV.: 258 ml MW +/- 2 ml
EW +/- 6 ml

Gewicht ca.: 250 g

Maßbehältnis nach FertigPackV JA

Benennung:

0,25 l. Bocksbeutel

Artikelzeichnung

Mündung: MCA N 28,0-14,2-25,0
Halsdurchgang: Ø 16,0 min.

Projekt Nr.:	Zeichnungs-Nr.:
-	437-09-AZ-B

Artikel Nr.:	Mü-Nr.:
437	09