

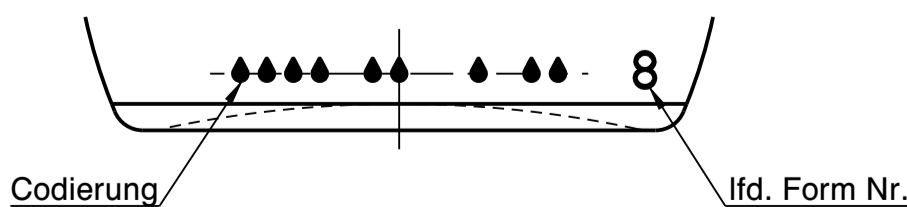

Wiegand-Glas

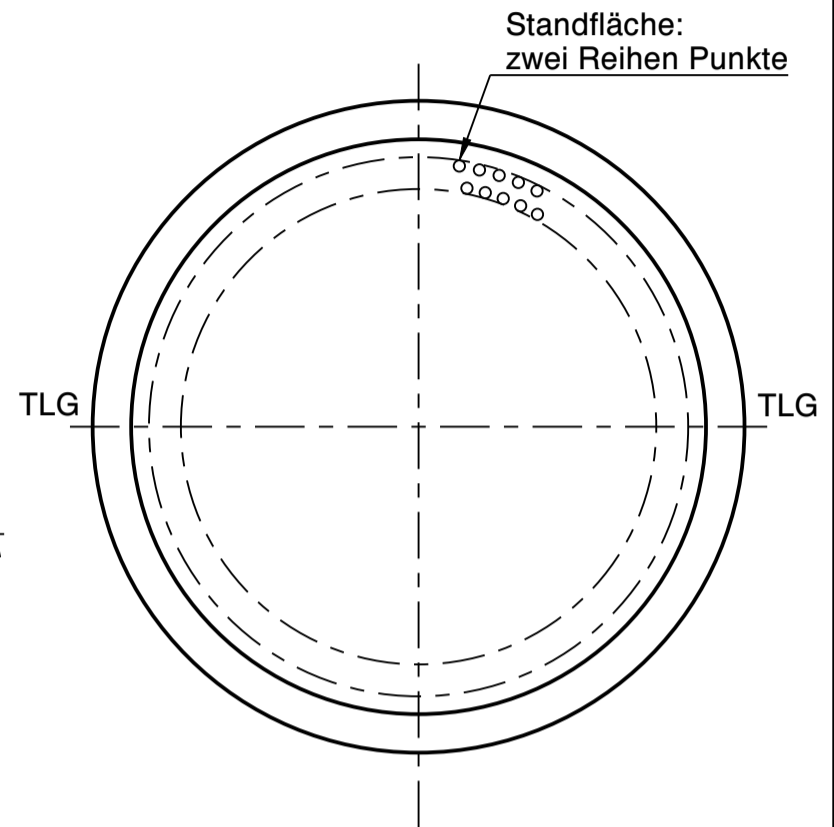
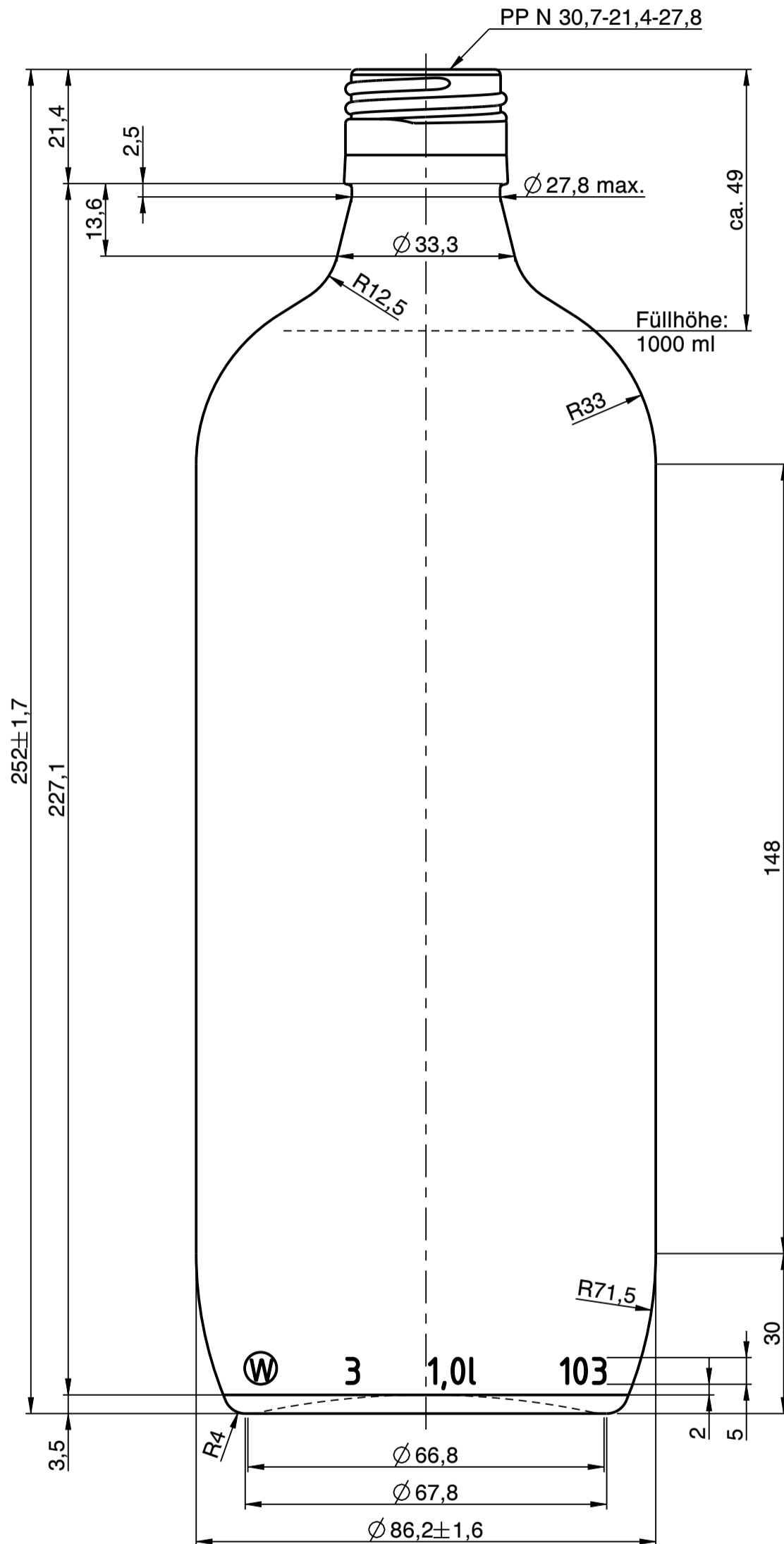

a	Zeichnungs- und Mündungssyntax geändert; Schriftkopf und MDG Norm aktualisiert; Zeichnungshistorie siehe 1735W1 (Rev. 1)	22.09.22	M.Fr.
Rev.	Änderung	Datum	Name
Eigentum der Wiegand-Glashüttenwerke GmbH Für diese Zeichnung behalten wir uns alle Rechte vor. Ohne unsere Genehmigung darf diese weder vervielfältigt, noch Dritten zugänglich gemacht werden. Auf § 2 Ziffer 7 Urheberrechtsgesetz und § 18 UWG wird hingewiesen.			
Die Wiegand-Glashüttenwerke GmbH übernimmt keine Gewähr dafür, dass die Herstellung und Benutzung dieses Produkts nicht in Schutzrechte wie Marken-, Gebrauchsmusterrechte oder Ähnliches oder Urheberrechte Dritter eingreift und/oder keine Schäden bei Dritten hervorruft.			
 Wiegand-Glashüttenwerke GmbH Otto-Wiegand-Straße 9 D-96361 Steinbach am Wald			
1999	Datum	Name	Maßstab
gezeichnet	02.03.99	H.Re.	1:1
geprüft	09.03.99	K.Se.	
nach Zeichnung:	1735W1 / 13.11.13 / S.Ka.		
DIN 6129	Freimaß Toleranz		
Inhalt RV.:	1030 ml	MW +/- 3,5 ml	EW +/- 10 ml
Gewicht ca.:	380	g	
Maßbehältnis nach FertigPackV	JA		
Benennung:	1,00 l. Krug		
Artikelzeichnung			
Mündung:	PP N 30,7-21,4-27,8		
Halsdurchgang:	$\phi 18,0 \text{ min.}$		
Projekt Nr.:	Zeichnungs-Nr.:		
-	465-08-AZ-A		
Artikel Nr.:	465	Mü-Nr.:	08