

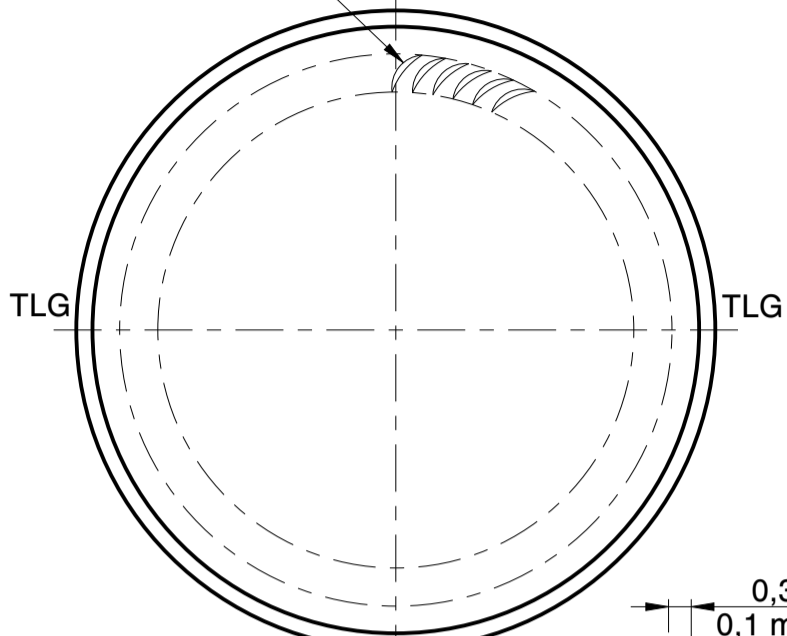

Wiegand-Glas

Champagner S 33,3-17,0-28,5

Standfläche:
Halbmond,
schräg

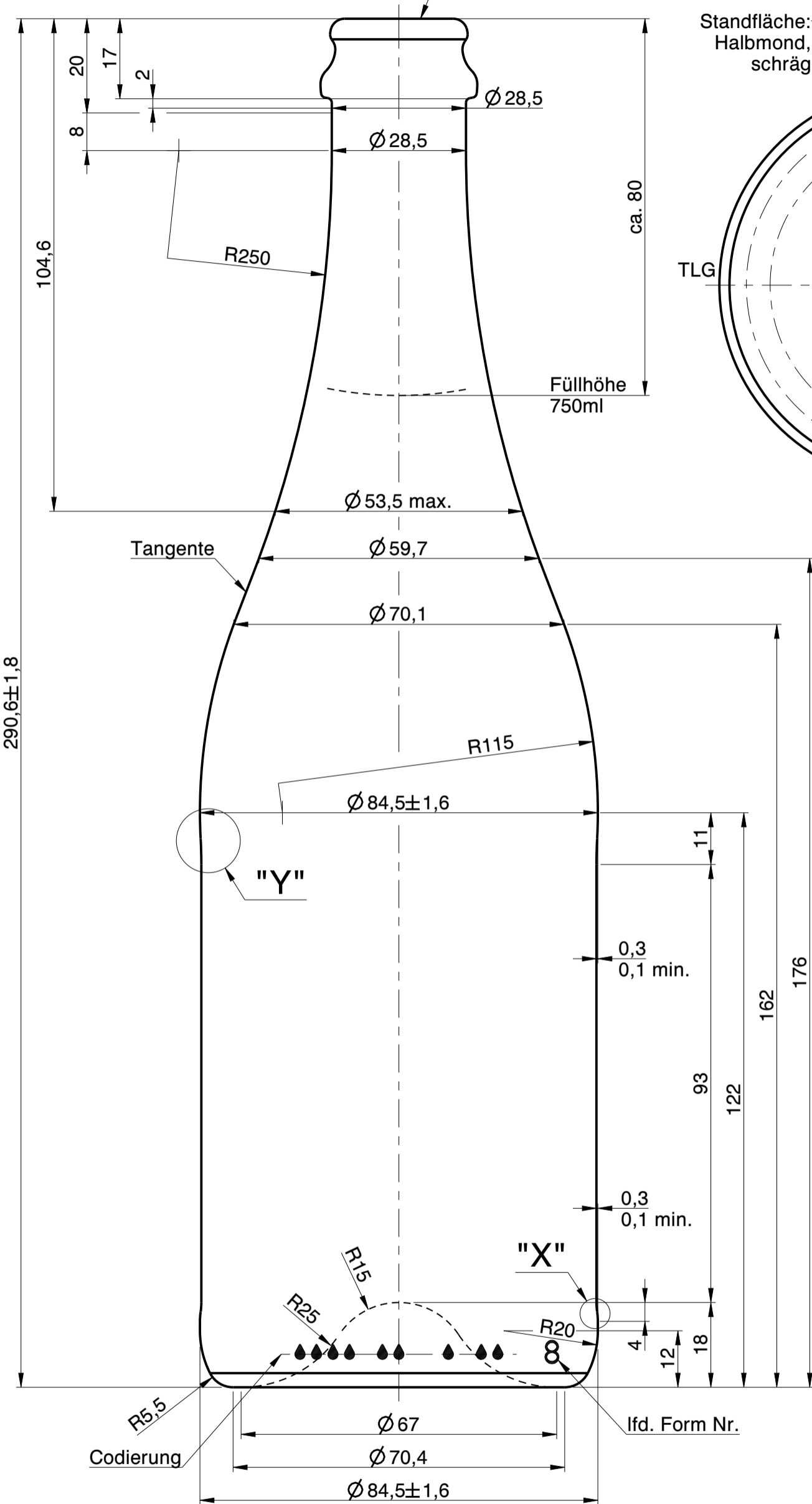

Detail "X"
M.: 10:1

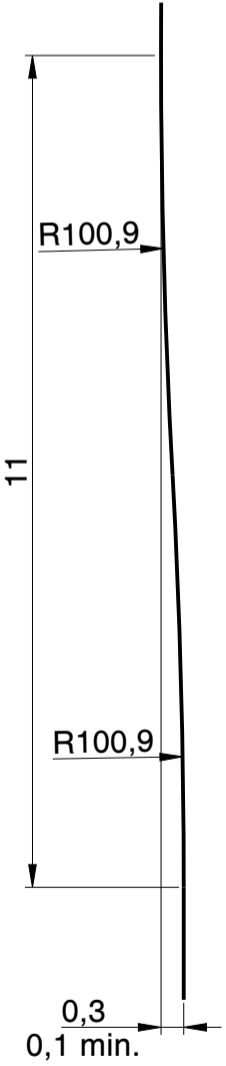

Detail "Y"
M.: 10:1

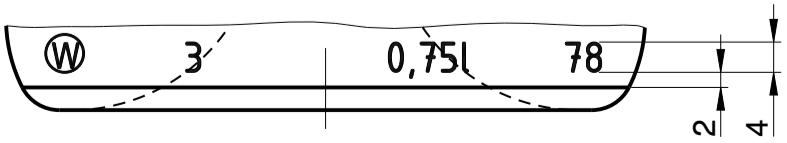

a	Zeichnungs- und Mündungssyntax geändert; Schriftkopf aktualisiert; Zeichnungshistorie siehe 1039 W1N (Rev. 6)	24.04.23	L.Kn.
Rev.	Änderung	Datum	Name
Eigentum der Wiegand-Glashüttenwerke GmbH Für diese Zeichnung behalten wir uns alle Rechte vor. Ohne unsere Genehmigung darf diese weder vervielfältigt, noch Dritten zugänglich gemacht werden. Auf § 2 Ziffer 7 Urheberrechtsgesetz und § 18 UWG wird hingewiesen.			
Die Wiegand-Glashüttenwerke GmbH übernimmt keine Gewähr dafür, dass die Herstellung und Benutzung dieses Produkts nicht in Schutzrechte wie Marken-, Gebrauchsmusterrechte oder Ähnliches oder Urheberrechte Dritter eingreift und/oder keine Schäden bei Dritten hervorruft.			
Wiegand-Glashüttenwerke GmbH Otto-Wiegand-Straße 9 D-96361 Steinbach am Wald			
1999	Datum	Name	Maßstab
gezeichnet	10.11.99	H.Re.	1:1
geprüft	10.11.99	N.St.	
nach Zeichnung:		1039 W1N / 05.04.19 / S.Ka.	
DIN 6129		Freimaß Toleranz	
Inhalt RV.:	780 ml	MW +/- 3,5 ml	EW +/- 10 ml
Gewicht ca.:		610	g
Maßbehältnis nach FertigPackV			JA
Benennung:			
0,75 l. Sekt			
Artikelzeichnung			
Mündung: Champagner S 33,3-17,0-28,5 Halsdurchgang: Ø 17,1 min.			
Projekt Nr.:		Zeichnungs-Nr.:	
-		475-31-AZ-A	
Artikel Nr.:		475	Mü-Nr.: 31