

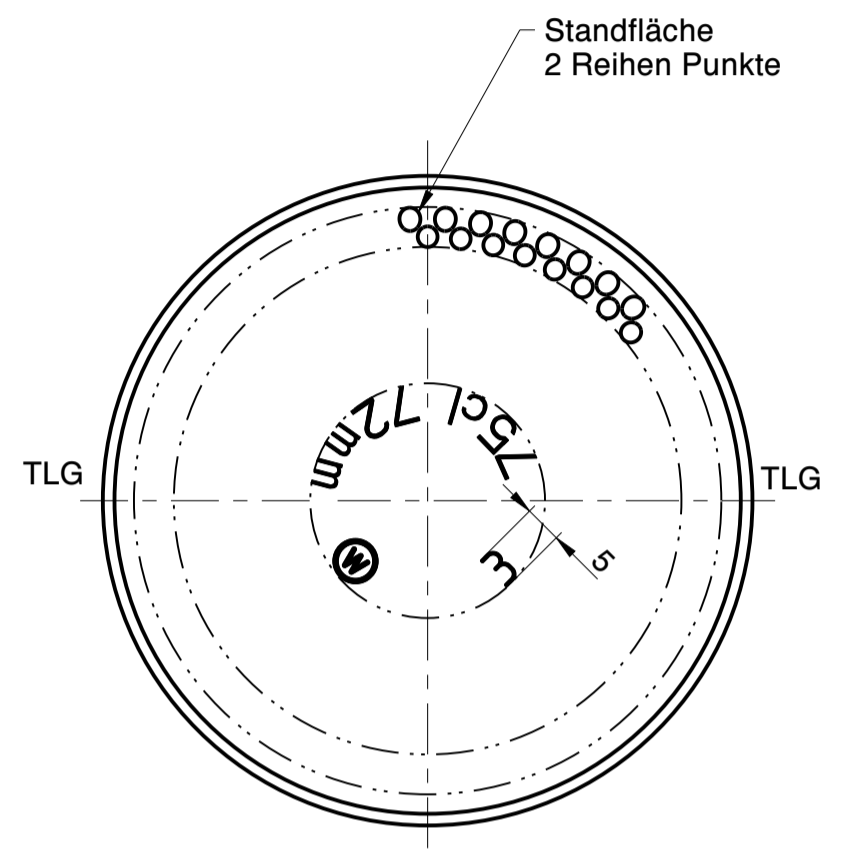

Wiegand-Glas

Champagner S 33,3-17,0-29,0

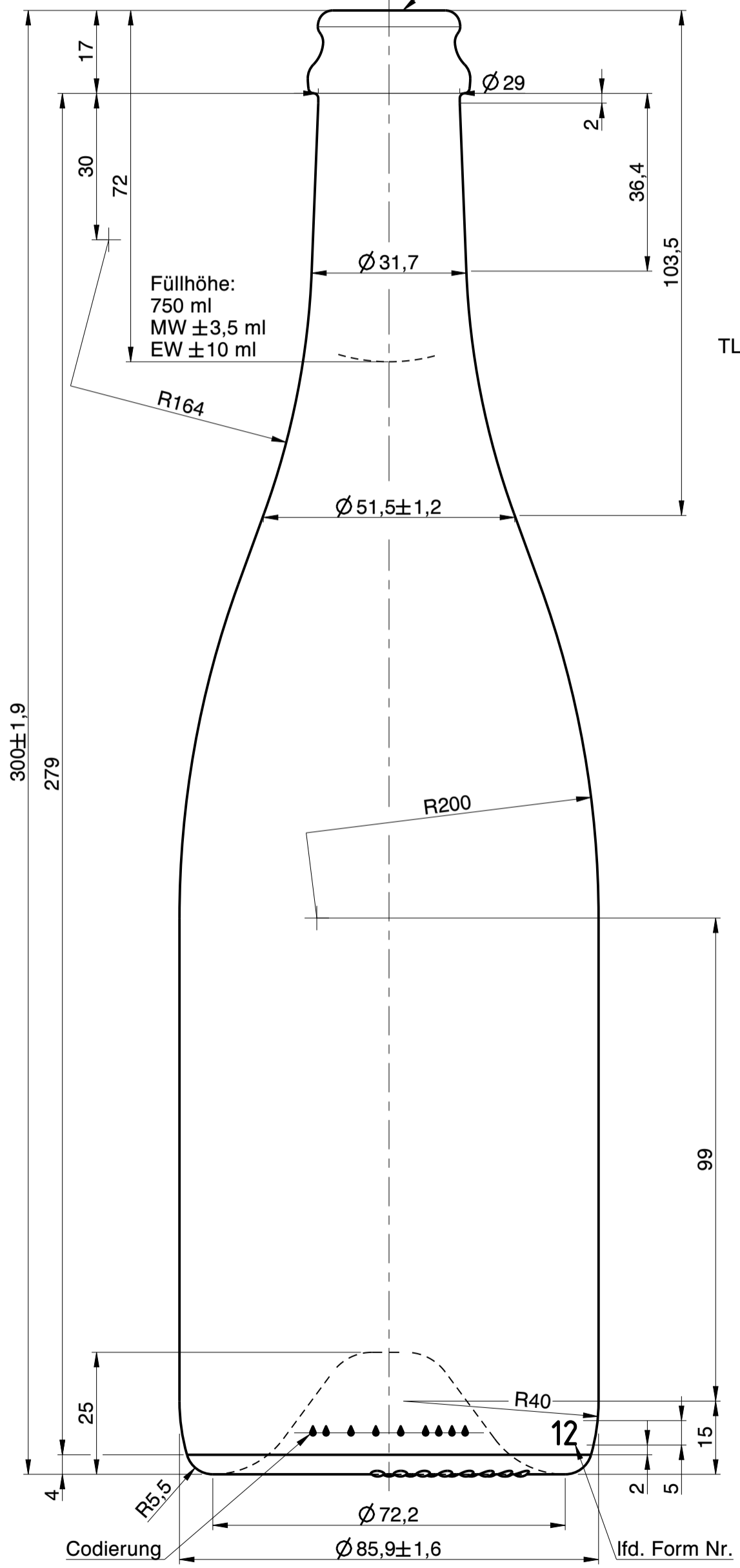

a	Zeichnungs- & Mündungssyntax geändert; Zeichnungshistorie siehe 1765W1H (Rev. c)	27.02.23	T.Tr.
Rev.	Änderung	Datum	Name
Eigentum der Wiegand-Glashüttenwerke GmbH Für diese Zeichnung behalten wir uns alle Rechte vor. Ohne unsere Genehmigung darf diese weder vervielfältigt, noch Dritten zugänglich gemacht werden. Auf § 2 Ziffer 7 Urheberrechtsgesetz und § 18 UWG wird hingewiesen.			
Die Wiegand-Glashüttenwerke GmbH übernimmt keine Gewähr dafür, dass die Herstellung und Benutzung dieses Produkts nicht in Schutzrechte wie Marken-, Gebrauchsmusterrechte oder Ähnliches oder Urheberrechte Dritter eingreift und/oder keine Schäden bei Dritten hervorruft.			
Wiegand-Glashüttenwerke GmbH Otto-Wiegand-Straße 9 D-96361 Steinbach am Wald			
2015	Datum	Name	Maßstab
gezeichnet	14.05.15	M.Fr.	1:1
geprüft	15.04.15	C.Bö.	
Freigabe			
nach Zeichnung:		1765W1H / 20.05.21 / M.Fr.	
DIN 6129		Freimaß Toleranz	
Inhalt RV.: ca. 773 ml		MW +/-	- ml
		EW +/-	- ml
Gewicht ca.:		775	g
Maßbehältnis nach FertigPackV			JA
Benennung :			
0,75 l. Cremant			
Artikelzeichnung			
Mündung: Champagner S 33,3-17,0-29,0 Halsdurchgang: Ø 17,1 min.			
Projekt Nr.:		Zeichnungs-Nr.:	
		485-7C-AZ-A	
Artikel Nr.:		485	Mü-Nr.: 7C