

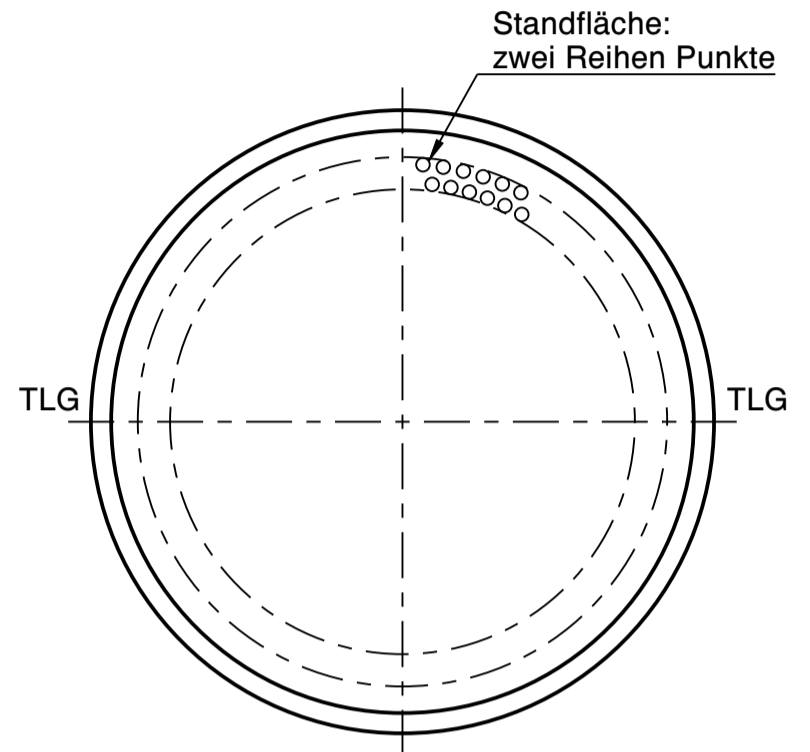

**Wiegand-Glas**

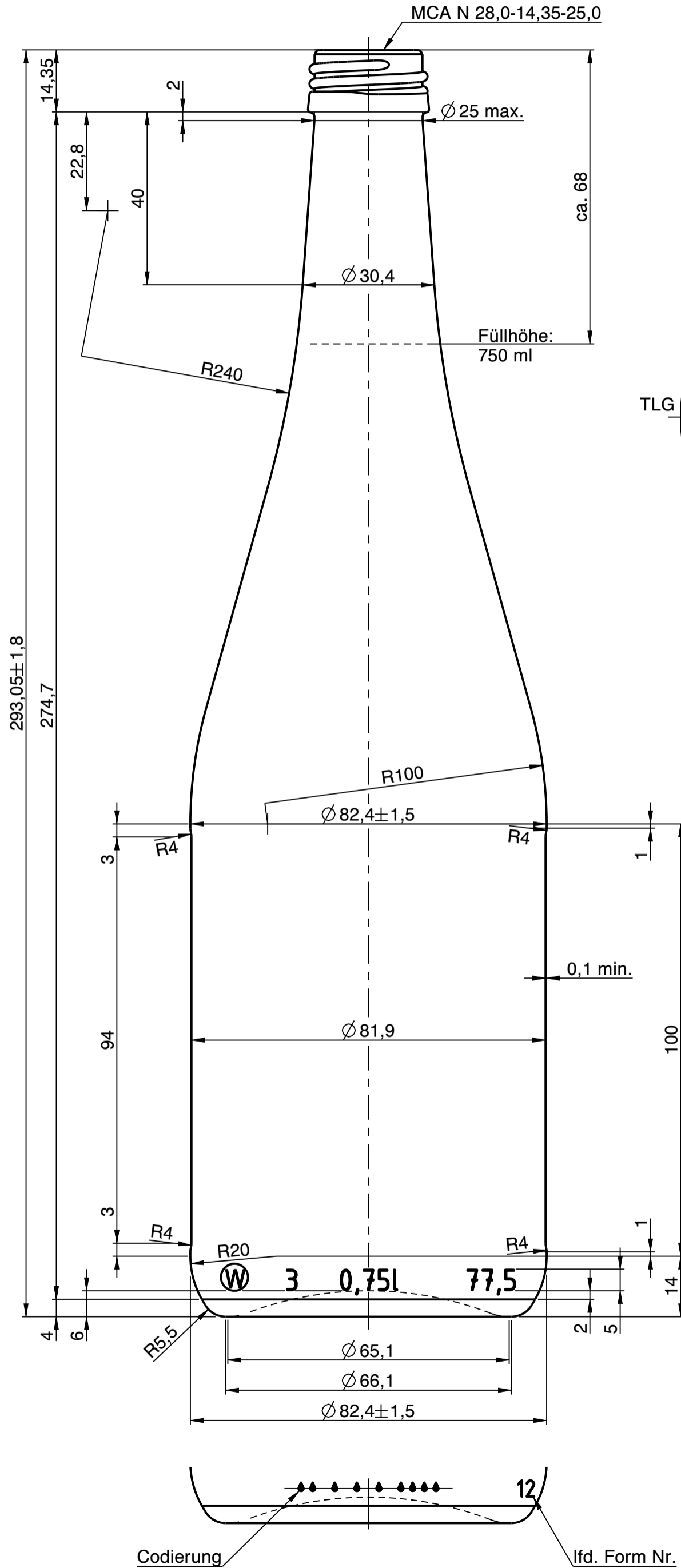

b	Benennung: "SolySombra" ergänzt	08.11.22	M.Fr.
a	Zeichnungs- und Mündungssyntax geändert; Schriftkopf aktualisiert; Zeichnungs- historie siehe 1789W1N (Rev. 3); Benennung: "SolySombra" entfernt	18.10.22	M.Fr.
Rev.	Änderung	Datum	Name

Eigentum der Wiegand-Glashüttenwerke GmbH  
Für diese Zeichnung behalten wir uns alle Rechte vor.  
Ohne unsere Genehmigung darf diese weder vervielfältigt,  
noch Dritten zugänglich gemacht werden. Auf § 2 Ziffer 7  
Urheberrechtsgesetz und § 18 UWG wird hingewiesen.

Die Wiegand-Glashüttenwerke GmbH übernimmt keine  
Gewähr dafür, dass die Herstellung und Benutzung dieses  
Produkts nicht in Schutzrechte wie Marken-, Gebrauchs-  
musterrechte oder Ähnliches oder Urheberrechte Dritter  
eingreift und/oder keine Schäden bei Dritten hervorruft.

Wiegand-Glashüttenwerke GmbH  
Otto-Wiegand-Straße 9  
D-96361 Steinbach am Wald

	2011	Datum	Name	Maßstab
gezeichnet	11.05.11	C.Bö.		<b>1:1</b>
geprüft	11.05.11	H.Re.		

nach Zeichnung: 1789W1N / 17.07.18 / H.Re.  
DIN 6129 Freimaß Toleranz

Inhalt RV.: 775 ml MW +/- 3,5 ml  
EW +/- 10 ml

Gewicht ca.: 440 g

Maßbehältnis nach FertigPackV JA

Benennung :  
**0,75 l. Perlwein SolySombra**

**Artikelzeichnung**

Mündung:  
MCA N 28,0-14,35-25,0  
Halsdurchgang: Ø 16,0 min.

Projekt Nr.: - Zeichnungs-Nr.: 525-09-AZ-B  
Artikel Nr.: 525 Mü-Nr.: 09